

Ketabton.com

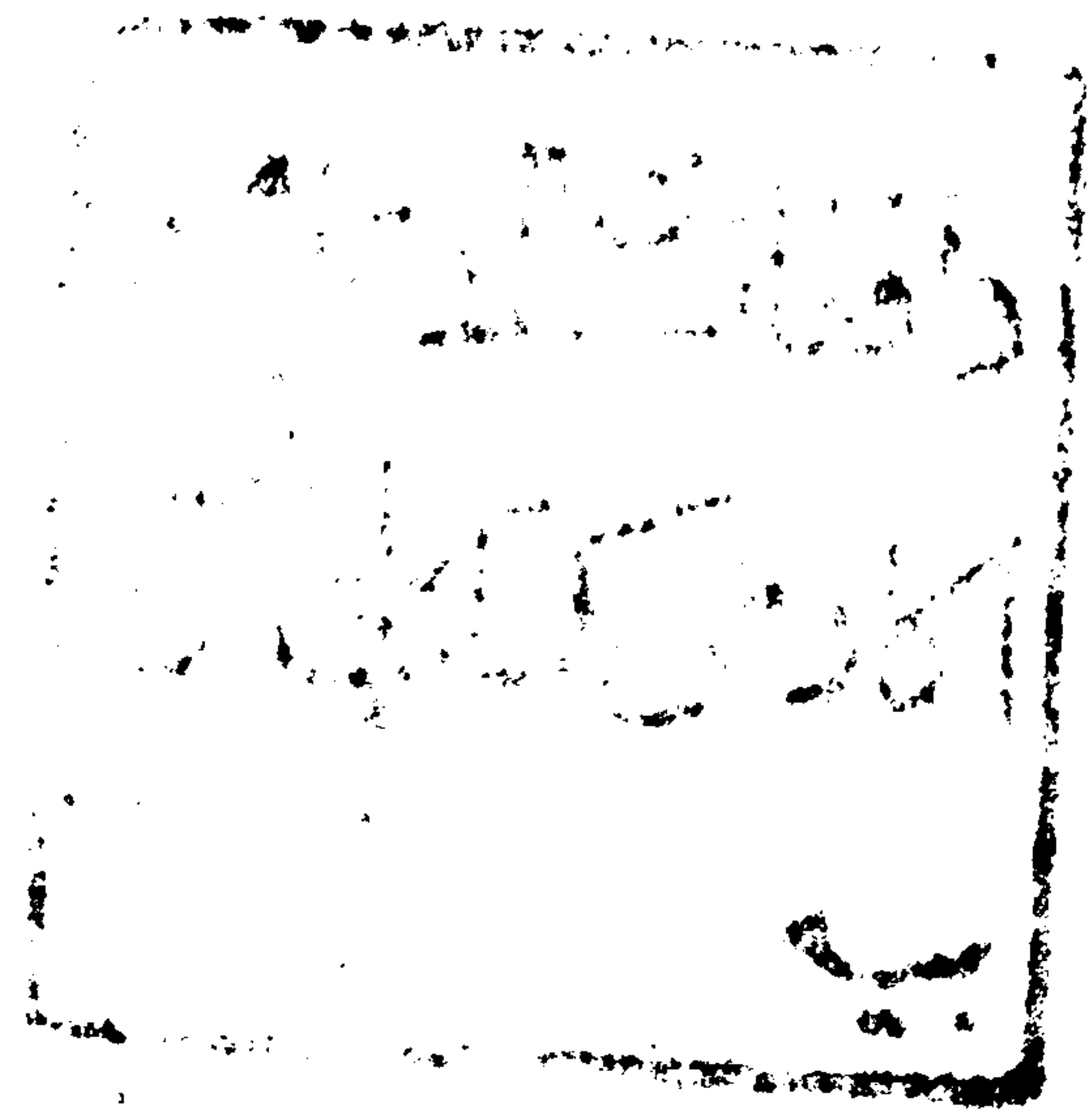

پستہ پستی قلمی

لیکوال

محقق عبداللطیف طالبی

انجمن سائنس و ادب
پستہ پستی قلمی
کراچی ۱۳۶۰

سبستی قبیلی
عبد اللطیف طالبی
دہنوونی اور روزنی مطبعہ
۱۵۰۰ توکہ

دس محقق مرستیال عبد الجبار نادر

پستون

دکتاب نوم
لیکوال
چاپ خای
چاپ شمیر
مہتمم
دیوینو خطاطی

اهلء :

دینتو نخواستوانا متوا وینا غلی مؤخ
سیدرهادر شاه ظفر کا کا خیلته .

چر دینتو تاریخ یہ رو بنانو کو کسیر دقدر وہ خدمتو نہ کریر

د عناوینو فهرست

<u>مخونه</u>	<u>عنوانونه</u>
الف	دلار شبود استاد نظر
ج	تقریظ-وننه
لومړی	دلایکوال سریزه
۱	ابدالیان
۵	ابراهیم خیل
۵	اږیدی
۸	اتوال
۹	اخکزی
۱۳	احمدزی
۱۵	ادوزی
۱۵	ادین خیل
۱۶	اسماعیل خیل
۱۶	اسحقزی
۱۸	اکاخیل
۱۸	الکوزی
۲۰	الیزی (علی زی)
۲۱	الیاس خیل
۲۱	امر خیل
۲۲	اندز

مخونه

عنوانونه

۲۵

اتمانخيل

۲۹

اتمانزی

۲۹

اورکزی

۳۳

اورمر

۳۶

اوریاخيل

۳۶

بابر

۳۸

بابکرخيل

۳۸

بابی

۴۰

بارکزی

۴۱

بامیزی

۴۱

بختیاری

۴۲

بربخ

۵۱

بلخ یا بلخ

۵۱

بنگنیں

۵۵

بنوخی

۵۸

بیتنی

۶۵

پره خمکنی

۶۵

پربه

۶۶

پر ملیان (فرملیان)

۶۸

پرانگیان

۶۹

پنج پای

۶۹

پوسی

۷۱

پوپلزی

۷۲

پیار و خیل

۷۲

زارن

<u>مخونه</u>	<u>عنوانونه</u>
۷۳	تتا
۷۳	تتور
۷۴	ترکلاینی (ترکانی)
۷۷	توره خیل
۷۷	توره کی
۸۰	ترین
۸۰	تور ترین
۸۲	تسی
۸۵	توخی
۸۸	توری
۹۰	تیج
۹۱	تیمنی
۹۱	تیموری
۹۲	تیمتی مده خیل
۹۳	تغر
۹۳	جبارخیل
۹۳	جدون (گدون)
۹۶	جلال زی
۹۶	جاوانی
۹۶	جمربانی
۹۷	خاخی
۹۸	خدران
۱۰۱	محمد
۱۰۲	خمکنی (خوکنی)
۱۰۵	خولیزی
۱۰۵	خینزی

<u>مخونه</u>	<u>عنوانونه</u>
۱۰۶	حسین خیل
۱۰۶	خانسی خیل
۱۰۸	خاکوانسی د خوگیانی
۱۰۹	ختک
۱۱۷	خدرزی
۱۱۷	خرخین
۱۱۸	خروتی
۱۲۱	خایل
۱۲۱	خوگیانی
۱۲۴	خوندی
۱۲۴	خویشکی (خیشکی)
۱۲۷	خوسور
۱۲۷	داوی
۱۲۹	داودزی
۱۳۰	درانی (درانیان)
۱۳۲	درمان یا عبدالرحمن
۱۳۳	دری کوتی
۱۳۳	دفتایی (دوتایی)
۱۳۴	دلازاك
۱۳۶	دور
۱۳۹	دستوخیل
۱۴۰	دولت خیل
۱۴۲	دولتزی
۱۴۳	دینارخیل
۱۴۳	رنزی

مخونه

عنوانونه

۱۴۳

رخبر

۱۴۴

زاخيل

۱۴۶

زموخت

۱۴۶

زيرك (خبرك)

۱۴۸

زيرماني

۱۴۸

زيراني

۱۴۹

ساپي

۱۵۴

سالارزي

۱۵۵

ساك (سهاك)

۱۵۶

سبزي

۱۵۷

سپينامزي

۱۵۷

سپين تورين

۱۵۸

ستازكزي

۱۵۸

ستاني زي

۱۵۸

ستورياني

۱۶۰

سلدوزي

۱۶۲

سرکاني

۱۶۲

سروانسي

۱۶۴

سريپال

۱۶۵

سويبي

۱۶۶

سلطان خيل

۱۶۸

سليمان خيل

۱۷۲

سنتيا

۱۷۲

سنيخر خيل

۱۷۳

سوري

مخونه

عنوانونه

۱۷۶

سیدگی (سادات)

۱۷۸

شامانی

۱۷۹

شمل زی

۱۷۹

شیتک

۱۸۲

شیرانی

۱۸۳

شینواری

۱۸۷

طوطاخیل

۱۸۸

ادریمزی (عبدالرحیم زی)

۱۸۸

عای خیل

۱۸۹

عمر خیل

۱۹۰

عیسی خیل

۱۹۰

عیسی خیل

۱۹۱

غوشین

۱۹۲

غر غنبت

۱۹۴

غلاجی

۱۹۷

غور یا خپل

۱۹۸

قاضی خیل

۱۹۹

قلندر خیل

۱۹۹

قوال خیل

۲۰۰

کاسی

۲۰۱

کاکر

۲۰۷

کر لانی

۲۱۰

کروخیل

۲۱۳

کسابی

۲۱۳

کوئی

مخونه

عنوانونه

۲۱۳

کورم خیل

۲۱۴

گاری

۲۱۴

گبری

۲۱۵

گگیانی

۲۱۷

گنپاپور

۲۱۹

گوربز

۲۲۲

لیلی یالالی وزیو

۲۲۲

لوانی (لوهانی)

۲۲۴

لودیان

۲۲۶

لودین

۲۲۶

ماکو

۲۲۶

ماموند

۲۲۸

متون

۲۲۹

متی زی

۲۲۹

محمد زی

۲۳۱

مروت

۲۳۷

مسعود (مسید)

۲۴۱

مشوانی

۲۴۴

مشیان

۲۴۶

معروف خیل

۲۴۶

مقبل

۲۴۷

ملاخیل

۲۴۸

ملکزی

۲۴۸

ملاگوری

۲۴۹

مند

<u>مخونه</u>	<u>عنوانونه</u>
۲۵۱	منه و خپل
۲۵۲	منه و زى
۲۵۲	موسى خپل
۲۵۲	مو منه
۲۵۸	مهمن زى
۲۶۰	ميا خپل
۲۶۱	ميچن خپل
۲۶۲	ميانه
۲۶۳	منگل
۲۶۵	ناصر
۲۶۷	ناغر
۲۶۸	نور زى
۲۷۰	نيازى
۲۷۲	وردگ
۲۷۴	وزير
۲۸۴	هر پيال
۲۸۴	هزار بز
۲۸۴	همه
۲۸۵	هنى
۲۸۷	هو تک
۲۹۱	هر د
۲۹۲	هر د خپل
۲۹۲	يوسف خپل
۲۹۲	يوسف زى
۳۰۲	نتيجه گيرى
۳۰۴	ماخذونه او منابع

دلار بنو استاد نظر

دمحترم لطيف طالبې ددغې ډيرې مهمې پروژې په تكميل سره د آسيا په زړه
كې د يوه مهم نوكم يعنې پښتنو د پيژندنې د كتاب يو بل پاركي بشپړشو.
په آسيا كې به داسې نوكمونه نه وي چې د پښتنو په خپريسي هم د پښتنو نسب پوها نو
او مورخينو او دبهرنيو نوكم پوهانو او مؤرخينو له يوې خوا نه ژوره او جدي توجه
اوله بلې خزانې د تاريخ په پوړيو كې د نظرياتو مختلف متناوب توپيرونه را
منع ته كړي وي. ديروخت د انظر مسلط وچې گڼې پښتانه د سامي نوكمو نوڅخه دي
د خواجه نعمت الله هروي دمخزن افغاني (۱۰۲۰ هـ. ق) نه نيولې لاترته پورې
دغه نظر ته افسانوي نسبلي كو نه جوړ شوي، افسانوي روايات ورته خالق شوي او
حتي په تاريخي ايتمو لوږي كه ژب پوهنه كې ورته د اسنادو جوړولو كو شش شوي دي
چې د كوثر صاحب طرفان او يوريشيايي ژبسي يې ښه مثالونه دي. د تيري ميلادي
پيري په نيمايي كې د پښتو د سامي توب موضوع ته د پوښتنې غټه زخښه اړه پايي
پوها نو كښي نږده بيا د سرالیه پوښتنې لځاي وروپه ورو د چلپيا زخښي ونيو. بيا هم
چا نه قنماز د نوكمو نوسره، چا د البانيا نوسره او بالاخره چا د هندی الاصل نوكمو نوسره
ارتباد او ر كړ خو بالاخره دا وزدو خپرونو په ترڅ كې روښانه شو چې پښتانه آريايان
او پښتويوه آريايي ژبه ده.

د پښتنو قبایلو په باب خصوصاً د لويديځو محققينو د اټكل بيخي په لځاي ښكاري
چې څه په دي خيال چې پښتانه قومونه له سامي نوكم څخه وي او څه له دي امله
چې د بنو زخيو دا بجا د تر وخته قلم دهغو كسانو په لاس و چې د عربي ژبسي تر سلطې

لاندی وو زیات پښتنی قبایلی نومونه اوښتی او د عربی خوانه را کښل شوی دی .
 نو اسپزی په یو سنځزی اږیتی په افریدی لوهانی (لوهه = شوق ، اشتها) په لوحانی او داسی
 نوز په نور واوښتی دی چی اوس یی د دغسی اصالت په تیر و او د وږو کی اچولی دی .
 همدارنگه د پښتنو په باب یو بل حقیقت هم زیاته خیر نه او په حقایقو اسناد غواړی چی
 د سلیمان د لرغونو اوسیدونکو چی په اوستایی عصر کی د سیویمان په نامه یادیدل او دامورگه
 سا کی قبایلو چی د پښتنی تورلنی د تعمیر یوه بله ډیره مهمه څښتنه ده سره پوره توپیر وشی .
 ځینی کسان چی د پښتنو په خیر نه بوخت و او یادی داسی نظور کوی چی
 پښتانه دخو محدودو برخو څخه خپاره شوی دی مثلاً امو مند ، ترکلابنی ، یوسفزی
 د غوری مرغی نه د غزنی او ننگرهار له لاری د پښور په وادی کی خپاره شوی چی هلته
 دمخه نه و او په دی توگه دا هغه سیمی دی چی پښتنو نیولی دی . دغه محققین ډوله
 دی ته نه گوری چی له چایی نیولی دی ، دلته چی دمخه د لالاک پراته ووهغه
 څوک دی . همدارنگه د هغو سیمو ډیر پخوانی اوسیدونکی سلیمان نیان څوک وو؟ دغو
 پوښتنو ته ځواب ور کول دیوی بلی پروژی ایجاد کوی چی که د دغه مرکز د موه
 توفیق په برخه شی دا پروسه به هم د کوم محقق په ذریعه بشپړه کری چی د پښتنو
 قبایلو تاریخ میشت ځایونه ، د ایزد تاریخونه ، عوامل ، په اجتماعی گروپونو
 دویش موجبات او داسی نور راوسپری .

زه چی د محترم لطیف طالبی د دغی علمی پروژی لارښود مشریم ، دغه اثر ته په
 ډیره درنه سترگه گورم . ډیری پوښتنی به له محترم و اوستونکو سره پیداشی او د ډیرو
 پوښتنو ځواب به هم خپله په دغه اثر کی مخصوصاً دهغه په سوزیه کی ومو ندل شی .
 لطیف طالبی یو زیار کښ ، دراک او د خیرنی له عهدی وتونکی زلمی دی دده
 زیار او زحمت د زیاتی ستاینی وردی - زما هم چی د لارښود په حیث څه د لاسه پوره ووپه
 دی برخه کی می تری نه دی سپمولی .

زه دده اثر د محقق علمی رتبی ته د توفیع وړ بولم د دغی اثر د لیکلو تبریات
 ور کوم او زیات بری یی غواړم .

سر محقق دوست شینواری

تقریظ

د علومو اکاډمۍ د پښتو څیړنو د بین المللی مرکز محترم ریاست ته!

اول- ددغې پروژې ضرورت:

انسانې ټولنه یوه متحرکه ټولنه ده. په هغې کې د زمانې په تیسریدو سره بنسټیز تحولات او اوښتنې رامنځته کېږي. دغه تحولات او اوښتنې په ټولو اقتصادي، اجتماعي، کلتوري، سیاسي، دیني او هنري چارو او برخو کې پېښېږي. اجتماعي-اقتصادي تحولات او اوښتنې هغه وخت چټک او بنسټیز گامونه اخلي چې په ټولنه کې اجتماعي انقلابات رامنځته شي.

په همدې دلیل زموږ په هیواد کې هم بنسټیز تحولات او اوښتنې د افغانې ټولنې په بیلابیلو قبیلو، قومونو او ملیتونو د هغوی په عرفونو، عادتونو، دودونو او ټولنیزو ارزښتونو کې رامنځته شول. دغه اوښتنې او تحولات ډیر سریع او چټک هم دي. نوښتونه او اتنوگرافیک او اتنولوجیک څیړنې په خاصه توگه زموږ د سپېڅلې هیواد په دغه اوسني تاریخي مرحله کې د اتنوگرافانو او نورو اجتماعي علومو پوهانو ډیره عمده دنده جوړوي. داځکه چې مخکې له هغه څخه چې زموږ د گرانورو ملیتونو، قومونو او قبیلو، عرف، عادات، خوږونه او دودونه او اجتماعي او کلتوري ارزښتونه بدلون ومومي اوله منځه لاړشي لازمه ده چې هغوی په کره او دقیقه توگه وڅیړل شي او زموږ د هیواد دویار نه دک تاریخ پانوی ته وسپارل شي. برسیره پردې د نړۍ هر وگړي په خاصه توگه ټول افغانان هیله من دي چې خپل لمان، خپله رېښه، خپل نسب او شجره وپېژني او د خپلو او پوښو ترمنځ فرق وکړي او لمان پري پوه کړي.

له بڼه مرغه د علومو اکاډمۍ د پښتو څیړنو بین المللی مرکز په دغه مشخص مورد کې د موقع سره سم یو اوچت او معقول گام مخ په وړاندې کېښود او د څیړنو

د ديارتمنت علمي غړي محترم دمحقق مرستيال عبداللطيف طالبی ته دمحقق علمي رتبې ته دترفيح له پاره د(دپښتني قبيلې) تر عنوان لاندي يې ددوه کلنه تحقيقي پروژه وټاکله چې دادي اوس بشپړه شويده او موزاوتاسو ته يې وړاندي کړي ده زه دغه کار په موقع او گټور عمل گنم.

دويم- ددغې پروژې تحليل :

مادمحترم عبداللطيف طالبی اثر له سره تر پایه پورې په دقت ولوست. ماله هغه سره از شانته کار هم وکړ اولارښوونې می ورته وکړي. مادمحترم طالبی یو پوه، متحمل او زیار ایستونکی پښتون بیاموند. زما تراسی لارښوونې یسی په ورین تندي ومنلی اولازم اصلاحات او تعديلات یسی په خپل اثر کې راوړل. دغه اثر له یوې سریزې (۸ مخونو)، د مأخذونو او منابعو فهرست (۴ مخونو)؛ د قبا یلو نومونه (۹ مخونو)، نتیجه گیری (۲ مخونو) څخه برسیره په ۳۴۱ مخونو کې لیکل شويدي. محترم طالبی په سریزه کې دخپلې مسألې (موضوع) بیان کړي ده اودهغه حدود او ثغور یې ټاکلی دی. په دغه سریزه کې د موضوع د اهمیت بیان اود دغې تحقيقي پروژې هدفونه هم راغلی دي. برسیره پردې، څیړونکی هڅه کړیده چې په سریزه کې ځنې سرألونه مطرح کړي چې په متن کې دهغوي له پاره ځوا بونه لیدل کيږي. په بله وینا، څیړونکی په دغه څیړنه کې ځانته (نوعیې) لري چې څواري دڅیړنې په پروسه کې هغه د موجودو شواهدو او معلوماتو پر بنسټ باندي تایید یار د کړي. په سریزه کې دځنو عمده اومهمو کتابونو او معتبرو منابعو څخه هم یادونه شويده چې له هغوي څخه ددغې تحقيقي پروژې په اکمال کې گټه اخیستل شويده. په دغه سریزه کې دڅیړنې دمیتودولوژي یادونه هم شويده او دتحقیق هغه روش بنودل شوی دی چې دڅیړنې په بشپړتیا کې ځنې کار اخیستل شوي دي اوهغه کتابخانه یی څیړن دوددي. څیړونکی لیکلی دي چې د هیواد داوسنیو شرایطو له امله یی کتابخانه یی متود ځانته غوره کړيدي. نو په تأسف سره وایی چې دي قادر نه و چې دځینې پښتني قومونو او قبایلو، خیلو او ښاخونو، کلیو، بانډو او استوگنځیو ته لارشی، له نژدې نه یې وگوري اودخلکو او سپین زیروسره

مخبري و کړي اوله هغوي څخه لومړي لاس (دست اول) معلومات راغونډ کړي: دسویزي څخه مخکې د پښتنې قبایلو نومونه په (۹) مخونو کې په الفبا یی سیستم تنظیم شوي دي. په متن کې د قبایلو، قومونو او خیلو نومونه، دهغوي منشأ، د تسمیې وجه، نسبی شجرې، دهغوي استوګنځی، شمیر، ځینې فوکلوریکې افسانې چې د ځینو قبایلو منشأ یی راغلی او په ځنومو او دوی کې دهغوي دودونه، کسب کار او شغل څیرل شوي دي. په نتیجه کې محقق په حقه سره د دغې څیړنې د بڼه بشپړتیا د پاره د ساحوي تحقیق سپارښتنه کوي. په دغه برخه کې د متن پر بنسټ پاندي د پښتنو قبایلو د پخوانیو مورخانو نه ایا لوریکي، حرفوي او تجارتي خصلتونه ښیي او په پای کې په یو لړ پېشنهادونو لاس پورې کوي.

دریم- د اثر ارزښتی او د کاندید ترفیع:

۱- دغه اثر په روانه پښتولیکل شوي ده او عبارتونه یی ابهام او تعقید نلري.
 ۲- دغه اثر د کافی فوټوټونو او اوماخذونو لرونکی دي چې په معیاري او منلی شوي اصلوب لیکل شوي دي.

۳- په دغه اثر کې له مهمو او معتبرو منابعو او آثارو څخه ګټه اخیستل شوي ده.
 ۴- دغه اثر د یوې علمي-تحقیقي رسالې په ډول سریزه، متن او نتیجه ګیري لري.
 ۵- په دغه اثر کې د یوه علمي-تحقیقي منل شوي څیړن دود څخه کار اخیستل شوي دي.
 ۶- دغه اثر د پښتنې قبایلو عمده شاخو نه او خیلونه او دهغوي منشأ، شجرې، استوګنځی، کسب او شغل او ځینې دودونه ښیي.

نو دا اثر د پورتنيو خصوصیاتو د درلودلو سره که چیرې محترم عبداللطيف ضالبي د محقق علمي رتبې ته د ترفیع د پاره نور ټول شرایط د علومو د اکاډمۍ د قانون او مقرري سره سم پوره کړي وي زه دغه اثر د هغه د ترفیع د پاره د محقق علمي رتبې ته کافی ښولم او د هغه د ترفیع په پارښتنه کوم.

پوهاند ډاکټور ائف شامخدا رانا
 د کابل پوهنتون د علمي چارو مرستیال

تقریظا

د پښتو خیرنود بین المللی مرکز محترم ریاست ته ا

مناسی د رسمی لیک په اساس می د ښاغلی عبداللطیف طالبی کښلی اثر
(پښتني قبیلې) وکرت تردی کتنی وروسته وایم چی :

د پښتو قبایلو خیرنه له کابو څلوروسو کالو راهدی خواد پښتنو نسابانو ، مورخینو ، دسیمی د مورخینو اوهم د ځینو ختیځ پوهانو له خوا را روا نه ده په لس گونو کتابونه اور سایل په دی خصوص کی په پښتو ، پارسی ، عربی ، اردو ، انگریزی او آلمانی ژبو کښلی شوی دی او لاپه دی لاره کی نور کارونه هم پاتی دی چی د پښتو خیرنود بین المللی مرکز خوندي پوه علمی موسسه باید ددی ساحی د کارونو پاتی برخی د نوي میتود ولوژی په رښا کی وڅیری او تیرو کارونو ته په انتقادی نظر وگوری او دا کارونه د علم له غوښتنو سره سم د تاریخی واقعیتونو پر بنا بشپړ کری .
د تیرو کارونو انتقادی څیرنه ځکه ضرور ده چی د پښتو د تاریخ او نسابو په زرو کتابونو کی د پښتو د نسابو په باب راغلو خبرو کی واقعیتونه په افسانو کی داسی سره مروړل شوی دی چی د سمو او ناسمو بیلول یی سره گران کری دی .

زموږ د پخوانیو نسابانو یوه غلطی داهم ده چی دلومر بودریو اسلامی پیریو روحانی مشران بیتنی ، سره بن او اسماعیل یی د پښتو د زیاترو قبایلو نیکونه گڼلی دی حال داچی د تاریخی اسنادو په بناد پښتو د سیاسی شهرت آغاز له اتمی میلادی سدی څخه د مسخه دی نو ځنگه کیدای شی چی د اولادونو د سیاسی شهرت رښی دی

یې ترا تمې هجری پیری دمخه تسللی وی او پلرونه نیکه گان دی یې په کابولسمه
هجری سدی کی پیدا شوی وی ؟

دغه بیتنی ، اسماعیل اوسره بن چی پار کی یې تذکره الاولیا او پتی خزانی راوری دی په
هیخ منطقی دلیل دتور لومو وجودو پښتنو نیکه گان نه شی بلل کیدای بلکه کی داخلک داسلام
په صدر کی دپښتوروحانی مشران دی چی پښتنانه احترام ورته لری . که فرض
کړو چی موز ددغو موجودو زیاترو قبایلو لری په دغو دیوتنو پوری ونښلوونوایا دا
په زر ها ووقبیلی اوخیلونه چی اوس په پښتنو کی شته داگورد په دی زرو کالونو کی
راپیداشوی دی ، دومره انکشاف یې کړی دی له افغانستانه سو بیر ه دمنطقی په هیواد-
ونو کی تیت شوی دی؟

د پښتنو نیکه گانو بیتنی ، سره بن او غرغښت نومونه دیو پخوانی اوله اسلام نه په
دیرو دمخنیو زمانو پوری اړه لری چی نسابانو په غلطه داسلام د صدر زما نوخلک
بللی دی او په لومړیو اسلامی پیریو کی یې دپښتنوله روحانی مشرانو شیخ بیتنی ،
اسماعیل اوسره بن سره گد کړی دی نه شیخ بیتنی بیت نیکه دی او نه دپښتنو دومره
قبایل پری پوری ترل کیدای شی .

له لوری تشریح شیخه زما مقصد دادی چی دپښتنو قبایلو د تخیرنی په خصوص
کی لادیر کارونه زموزمخی ته پراته دی او دیری مغلقی او پیچلی موضوع گانی لاشته
چی موز یې باید حل کړو . زه اوس په دا ده زره داویلا ی شم چی دیناغلی طالبی اونورو
دغسی پروژو تکمیل ته ضرورت شته اونوری دغسی پروژو هم باید په کامل دقت
دساحوی ریسرچ له لسیاری بشپړی شی . دحاضری پروژی شا نگر نی داسی
ښودلای شم :

۱- دا کتاب چی پښتنی قبیلو معرفی ته وقف شوی دی په دی معرفی کی ددوو سوو
په شاوخوا کی پښتنی قبیلی ښوول شوی دی . دابنوونه دغه لاندی مزایانور هم لری :

الف - دهری قبیلی دنسبی اړیکو په باب شیرنی شوی دی .

ب - دقبیلی داوسیدو مخای او جغرافی موقعیت یې پکی ښکاره کړی دی .

ج - دامکان ترحده دهری قبیله دخیلرونو یادونه شوی ده .

۲- د کتاب بحثونه له نسبی څیر نوسر بیره د تاریخی اسنادو او جغرافیایی معاوما تو د راغونډ واوله پلوه هم په زره پوری دی او ځینی داسی جغرافی معلومات یی هم پکی راوری دی چی عامو څیرونکوته یی پیدا کول گران وو .

۳- د پروژي د تحقیق میتود په زره پوری دی ، ساخذ ونه او منابع یی په خپل ځای بنوولی دی له ماخذ و او منابعو څخه یی د مواد و په اخیستنه کی د معاصر تحقیق له روش نوسره سمه استفاده کری . ده د تحقیق د روش له پاوه هم دا اثر موز په بنو آثارو کی درولای شو .

۴- د پښتو قبا یلو د څیړنی او معرشی په باب خو په نورو ژبو پښتو پښتو کتابونه لیکل شوی دی په پښتو کی که له ترجمو تیر شو نو په دی خصوص کی تالیف شوی پښتو ساین او کتابونه په دیرو محدودو معلوما تودی اویا په څو مقالو پوری محدود دیزی نودا کتاب په خپل دغه حجم . ره په دی خاصه موضوع کی په پښتو ژبه ښت او منسجم تالیف شوی کتاب دی .

۵- د ښاغلی طالبی پروژه د پښتو څیړنود بین المللی مرکز له ضرور تو نوسره سم د مرکز له تحقیقی پروگرامونو سره سم کښل شوی ده .

په پای کی زه ددی پروژي کارونه ښه او په زره پوری ارزیابی کوم او ښاغلی طالبی پوری د محقق علمی رتبی د ترفیع مستحق بسولم .

د پښتو څیړنوله بین المللی مرکز څخه په درناوی هیله کیزی چی له ښاغلی طالبی څخه مننه وکری چی په بکر ځان یی د مورد اویه پروژه په بریالی ډول سر ته رسولی ده .

په درناوی

معاون سر محقق زلمی هیو ادمل

د ليکوال سر يزه

په دغه اثر (پښتني قبيلې) کې دهغه سترمليت په باب اتنيکه څيړنه شوي ده چې د یرارغونې او بلای تاريخي سوابق لري او موزیبي د پخوانيو او زرو متونو لسه مخي دکهت په نامه پيژنوچي يو آريايي قوم دی او ژبه يي هم دهندواروپايي يا آريايي اویا په بل عبارت د لویدیځو آريايي ژبو په کورني کې داخله او په هغو کې د باختري ژبو په جمله کې يوه ژوندي ادبي ژبه ده.

آريائيان دانسانانو يوه خورامهمه ډله ده چې له پير يو پير يوراهسي د اورمدنيت خاوندان دي اودختيز او اويديز لوی ملتونه ددوی له پښت څخه راوتلي دي . د آريائيانو اصلي تاتوبي آريانا ويجه بنودل شوي ده چې د پامير او پري ځمکي اود آمو سرچيني وي چې د آريانا ويجه مانا د آريائيان ځمکه ياداييلانو او نجيبانو هيواددي .

دغه آريائي قومونه وروسته له خپل لرغوني آريانا ويجه څخه خپاره او په بخدي او باختري يي يونيکلي مدنيت جوړکړي چې ددغه ليزد زمانه تاريخ پوهان دمیلاد څخه (۶۰۰۰) کاله دمخه اټکلوي .

څرنگه چې د زماني په تيريدو سره ددوی شميرزيات شواودغه ځمکي هم ورباندي تنگي شوي نو آريايي قومونوله بخدي اویا باختري څخه ختيز اولويديز ته سره خپاره شول چې موزد امرکزي آريائيان پودري برخو ويشلای شول .

۱- مرکزي او باختري آريائيان چې دوی دهندو کش په شمالي او جنوبی لمنو کې استوگنه درلوده اوز موزدهيواد په غرو اود پښتو کې سره خپاره شول چې لومړي

د اباسين له څخه د آمو او د خراسان تر دښتو پوري د دوی ادلي مرکزى هيواد و
اوبلخ، تخارستان، هرات، اراکوزيا، کابل، کندهار، مښگان او خراسان د دوی
دمرکزي هيواد مشهورى برخى وى. دغه قبايل د مرکزى او باختوى آريائيا نو په
نامه سره ياديزى .

۲ - د آريائيانو يوه بله ډله له بلخه د جنوب لويديز خواته د هريوا (هرات) پرخوا
له خراسانه تيره شوه، د پارس خاورى يى ونيولى او اوسنى ايران يى تشکيل کړ چى
دوى د ميلاد څخه د مخه په ايران کى د ماد په نامه سلطنت جوړ کړ.

د آريائيا نو دريمه ډله د باختراو هند کش له شا اوخوا څخه د کابل، خيبر او نورو
لارو څخه تيره شوه او د اباسين او گنگا تر منځ يى يو ځلانده مدنيت جوړ کړ. د د
څو هندی آريائيانو ليز ديدنه هم له څوار لسم قبل الميلا د پيرى څخه پيل کيزى .

د دوى يو مشهور دينى کتاب (ويدا) تر اوسه پورى پاتى دى چى د آريايى قومونو
په تاريخ کى د يو اهميت لوى . دغه کتاب چى د ميلاد څخه (۱۴۰۰) کاله د مخه ليکل
شوى دى د پښتون قوم د پيژندنى په باب بى گتمى نه دى .

په دغو آريايى قبيلو کى موزيو ازى د پکښت د قبيلى سره سواو کار او وچى نوم يى
په ريگو ويدا کى راغلى دى او دا څرگندوى چى دا اولس د ميلاد نه (۱۴۰۰)
کاله پخوا هم موجود و. په ويدا کى پکښت د پښتنو د پاچا په ډول او د پکښت د قوم نوم
څو ځايه او په پرله پسى او مکرره توگه راغلى دى چى دلته د مثال له پاره دويدا
مخينى قترى او جملى راوړو چى په هغو کى د پکښت = پښتون نوم ياد شوى دى.

د اى اندرا! ته د يرلوى يى له تا څخه غواړم چى موزته پيورى غواړى را کړى
لکه مده پاتى تيا ونى پاتى تيا (د دوى شاعرانو نومونه دى) ته چى دى ورکړى دى هغسى
چى د کنوا تير او د تر اسناد سيو شهزاده او پکښت او داسا وراجا ته دى چى ورکړى دى.

ياد ويدا په يوه بله سند ره کى چى راغلى دى:

د اى اسونانو او زرخپلو و جنگى را بوسپاره شى، پر خپل طلايى پلاز کښينى
اى هغو خلكو چى تاسو بديان ياست هغه مرستى چى تاسى د پکښت او ادريگو سره

و کري نوبابهروله خپلو دوستانو څخه بيان شو .

په پورتنیو دوو مثالونو کې د پکټت نوم په څرگند ډول ذکر شوی دی .

هغه وخت چې د پکټت قبيله دخپل لومړنی ليزد په وخت کې دهندوکش سهيلي برخه ته را کوزه شوه نو ورو ورو داريانا په جنوب ختيزوسيمو کې ميشته شول چې ددوی سيمه په پکتيا، پښتيا، پختيا، پختينبا، پښتنخا، پښتونخا او پښتونخوا په نومونو سره ياده شوه لکه چې ديونان مشهور مورخ هيرودوت (۴۸۴-۴۲۵ م) هم پخپله مشهوره جغرافيا کې د پښتو ذکر کړی او د پښتنو هيواد د پکتيا په نامه يادوی چې داندوس پر غاړه واقع دی او خلک يې د پښتلي او ميرنی دی .

ديونان يوه بل جغرافيا لیکونکی بطليموس کلوديوس هم د پښتنو هيواد «پکتين» ياد کړی دی . دی وايي چې پکتين د پاروپاميزاد جنوب ته دی او داځای د پکتيا نر اصلي مسکن دی .

بطليموس چې تر هيرودوت را وروسته د دوهمې ميلادي پير په لومړي نيمايي کې ژوندی و په څرگنده توگه د پښتنو هيواد رانښی او داځينی ښکاری چې په دغه وخت کې هم د پښتون شهرت په نړی کې ډيرو او دا قوم هر چا پيژانده . د اسلام په وياړ کې د پښتنو د هيواد په باب بارتولد وايي :

سلمانا ساردا ثور دوهم پاچا په (۸۴۲ - ق . م) يوه مخروطی ستنه جوړه کړی وه چې پر هغی ستنی تر اوسه د پختيا او ښانو انځورونه شته او د پارس د تخت جمشيد په ډير ليک کې هم د دغه پختي اوسنه سره ليدل کيژی چې دلته د پختي څخه مقصد د پښت کلمه ده چې پښتنو باندي اطلاقيزی . (۱)

د پښت، پخت، پکتيا، پښتيا، پختيا، پختينبا، پښتنخا، پښتونخا او پښتونخوا نرانو مو نه د پښتو په کلاسيک ادبياتو کې هم لرغونو ب لری چې په دغه باب لومړنی اثر د ښکارندوی غوری (۳۶۹-۶۰۲ ه . ق) قصيده ده چې هلته د پښتو زخا په ليک دود راغلی دی . لکه چې وايي :

(۱) عبدالحی حبيبي، د پښتو ادبياتو تاريخ، لومړی ټوك ۱۹-۴۷ مخونه .

پښتونخوا بنګالی زلمی چی زغلی هندته

نراغلیه پیغلی کاندی اتنونه (۱)

همدارازد سلیمان ما کو په تذکره الاولیاء کی دغه کلمه د پښتنخوا په بڼه راغلی ده
لکه چی وایسی:

«په سن دولس شپږسوه دهجری تلمی وم اود پښتنخوا په ر اغواو کلیو گرځیدم
اومراقده اولیا او واصلمینومی پلټل» (۲)

همدارازد پتی خزانی په سریزه کی د پښتنخوا اود بابا هوتک (۶۶۱-۵۷۴۰ ق) په
اشعارو کی هم دری څایه د (پښتونخوا) په لیک دود راغلی دی (۳).

همداراز نور داسی ډیر مثالونه په لاس کی لرو چی زموږ د پورتنی ادعا اوله پاره
بڼه ثبوت کیدای شی.

وروسته تر هغه چی تولیدی قواوو پر مختګ و کرله بلی خوا دغو پښتنو په
شمیر کی زیاتوالی راغی نو ددوی یو شمیر ډلی په غور اود سلیمان په غرونو او هم ددوی
ګڼ شمیر دهیواد په بیلابیلو برخو کی میشته شوی. همداراز یو شمیر پښتانه په دیار اسمه
عیسوی پیری کی دغزنی، پینور، کوهات، بنواو کابل په شاوخوا کی میشته شول
او حتی ځینی یی یی داوسنی پاکستان نه تیر شول او دهند په پراخو اوارتو ورشو.
ګانو کی تر بنګاله پوری ورسیدل چی ددغو پښتنوله جملی څخه یی ځینو په هند کی
پیاوړی پښتنی دولتونه جوړ کړل چی دسور یانو، لودیانو، غلجیانو او کرلا نیو
دولتونه دهند په تاریخ کی مشهور دی.

پښتنو چی دتاریخ په بیلابیلو پراوونو کی یی بیلابیل قبیلوی جوړښتونه درلودل
په عنعنوی توګه په لاندنیو پنځو سترو توپونو وګرو نو ویشلی شوی دی چی دغه پنځه

ستری ډلی عبارت دی له:

۱ - غوغښتی پښتانه :

(۱) محمد هوتک پته خزانه، دادبیاتو او بشری علومو پوهنځی د کابل پوهنتون، ۱۳۵۶ کال - ۲۷ مخ.

(۲) سلیمان ما کو تذکره الاولیاء ۱۹ مخ

(۳) محمد هوتک بن داود، پته خزانه ۵-۶ مخونه.

۲- سربني پښتانه .

۳- کرلاشي پښتانه .

۴- پښني پښتانه .

۵- متوزي پښتانه چي غلجي اولودي، پښتانه تری مقصد دی .

دغه پنځه ډلې په ډيرو ښاخونو، څانگو او خپلوانو باندې ويشل شوي دي چي په متن کي د هريوه تو لنيز گروپ په ښاخونو، څانگو او خپلوانو باندې بشپړ او مفصل معلومات وړاندې شوي دي .

که څه هم د پښتنو قبایلو په باب دهيواد په دننه او دهيواد څخه بهر داوز دو کالونو راهيسي څه ناڅه څيرني رواني دي، خو دغه څيرني په تيت او پرک ډول سرته رسيدلي دي او منظمه بڼه نه لري : په دغه برخه کي ځينو پښت پوهانو (نسب پيژندونکو) تریوه حده پوري کار کړي دي چي زه د مثال په توگه د دپتي محمد حيات خان د تاريخ حيات افغاني، د حاجي زردار خان ناغردصولت افغاني، د شير محمد خان گنبداء پور د تواريخ خورشيد جهان، د سيد بهادر شاه ظفر کا کاخيل د پښتانه د تاريخ په رڼا کي، د حافظ الملک نواب حافظ رحمت خان باريخ د خلاصة الانساب او ځينو نورو کتابونو يادونه کوم چي تریوي اندازي پوري يي په دغه برخه کي رڼا اچراي ده، خوددوي کار منظمه بڼه نه درلوده .

ماپه دغه پروژه کي د ساحوي ريسرچ (څيرني) دامکان د نشتوالي او محدود پتونو سره سره هڅه کړي ده چي زموز د گورا او هيواد د يوه متر ملیت يعنی پښتنو او د هغوي د اتنوگرافيکو خصوصياتو په باب هر اړخيزه څيړنه وکړم. څرنگه چي د پښتو څير نوبين المللی مرکز د پښتو د فرهنگ، ادب، تاريخ او اتنوگرافي په باب څيړني کوي نو له دي کبله د پښتني قبيلي هم يوله هغو عمده او غوره پروژو څخه دي چي په هغی کي د پښتو بيلابيلي قبيلي، خپلونه او څانگي، ددوي د استوگني ځايونه، شمير او تر ممکنی اندازي پوري دودونه پيژندل کيدای شي او څرنگه چي د نوي عصر د بدلونو سره سم زاړه قبيلوي مناسبات له مينځه ځي نو له دي کبله چي د پښتني

قبیلو نومونه اوتاریخی پس منظورخوندی پانی شوی وی نودا کارگتور و گنجل شو
اودیوی علمی - تحقیقی پروژی په توگه ترلاس لاندی و نیول شو.

که څه هم تریاتی اندازی پوری دپښتنی دقبیلو د بشپړ ولوله پاره د اخیرنه په
کتابی او کتابخانه بی تحقیقاتو او پلټنو ولاړه ده خو د ځینو هغو موادو څخه چی ساحوی
ریسچ پری شوی دی هم گټه اخیستل شوی ده اودهغو موسسو څخه هم مرسته
غوښتل شوی ده چی په غیر مستقیمه توگه ددغی پروژی مواد برابر وی.

دغه اثر دالغباء په ترتیب منظم شوی او تقریباً د (۲۰۰) په شا اوخوا کی دهغو قبیلو
ذکر پکی شوی چی په لره او بره پښتونخوا کی اوسیزی. همداراز ددغو قبیلو څیر نه
دپنجو پښتنی تر لڼیز وگرو پونو په چوکات کی ترسره شوی ده. په همدی ډول هڅه
شوی ده چی ددوی دنسب شجری هم ذکر شی چی په دغه باب دځینو قبیلو دسپین زیرو
اومشرانوسره دنژدی څخه اریکی نیول شوی دی همداراز دپښتنی کوچی قبیلو
ذکر هم په کی راغلی دی اوتر ممکنی اندازی پوری دقبیلو دتسمیی وجه هم په پام
کی نیول شوی ده. که څه هم په پښتنی قبیلو کی دانومونه اکثره یا داسلامی دوری
دی یا پخوانی نومونه په اسلامی نومونو بدل شوی دی خو یوشمیر داسی نومونه هم
شته چی بشپړه توگه بی دآریایی دوری جوړښت ساتلی دی. په دغه لړ کی داسی
نومونه هم شته چی تراوسه پوری نه دی معلوم چی رینه بی په کومی ژبی پوری
اړه لری او غالباً به ددهغی آریایی ژبی سره اړه لری چی باختوی ژبی بی زیولی
دی. البته دا خبره باید سرسی ونه بلل شی چی دقبیلو نومونه په تصادفی ډول نه
دی اینودل شوی بلکی مسئله په دی برخه کی ډیره ژوره اوجدی ده. دهرخیل
اوپښی نوم ځانته اساس او فولکلور لری او دغه نومونه په ایتمو لوژی که ساحه کی
ځان ډیرولرغونو زمانوته رسوی.

همداراز په پښتنی قبیلو کی دنری دنور و قبیلو څیر د وینی خپلوی هم سپی ځلی
بلل شوی ده اونخپل قدسیت بی تراوسه پوری په خپل پخوانی بڼی سره ساتلی
دی. په پښتنی قبیلو کی دوینو خپلوی په بشپړه توگه پالنه کیزی او داپالنه دپلار

واکسی دروا بطو تابع ده یعنی دیپلار خپلوان چی دتر پرو نو په نامه یا دیزی یو له بله سره دویښی خپلوان گڼل کیزی او هغه کسان چی د وینسی خپلوی سره لری نودوی دغچ اخیستلو په وخت کی دام کلنیت پر غاړه لری چی دویښی دشریک والی ننگه وکړی.

دپښتنو د قبیلوی اریکو په ساحه کی خپلوی مهم رول لوبوی یعنی یو خیل د بل خیل سره دخپلوی له کبله سره نژدی کیزی لکه په چینو مواردو کی دیوه خیل د ښخی دبل خیل نارینه ووته واده شی یاددوو خیلر نو ترمنځ دیری ښخی سره واده شوی دی. نو پردغه اصل دیوه اوبل خیل ترمنځ دخپلوی مزی سره تیننگ شوی. په همدی توگه په پښتنی قبیلو کی د قبیلوی تشکیلاتو دریم اصل گوندی رابطه ده.

گوندی د قبیلوی تشکیلاتو یو خاص سیستم دی په دغه سیستم کی خیلونه پورته له دی چی دخیل یا تیر نسبی اریکی په نظر کی ونیسی په هغه کی داخلیزی چی دوی دغی اتحاد بی ته گوندو ایسی لکه په کرلانی پښتنو کی تر اوسه پوری هم دتور اوسپین او گاری اوسمل په نامه گوندونه موجود دی. په پښتنو کی خو واره گوندونه بیخی زیات حاکم دی: خلورم اصل چی دنری په توالو قبایلو کی مشترک مفهوم لری هغه الحاق یا ادغام دی چی په څه توگه خیلونه یو بل سره گډیزی او په پښتنی خیلونو کی داعرف دیر مثالونه لری لکه چی خیشکی، مهمزی او اتمان خیل سره الحاق شوی دی یا دجدون قبیلای دسالار او منصور خانگی چی دغر غښتو وڅخه بیلی شوی اود یوسفزیو سره ملحتی شوی دی اوداسی نور ...

په دغه څیر نه کی مادیو شمیر معتبرو مأخذونو لکه حیات افغانی، صولت افغانی، تواریخ خورشید جهان، پښتانه دتاریخ په رڼا کی او همداراز د قومونو او قبایلو وزارت دیو شمیر چاپ شوو کتابونو څخه گټه اخیستی ده، خوبیا هم څرننگه چی د ساحوی ریسرچ امانزمینه برابره نه وه نو بنایسی څینی نیمگر تیاوی په دغه څیر نه کی موجودی وی. هیله من یم چی زما دغه اثر په د هغه محققینو له پاره چی دپښتو د قبیلو دپژندنی په باب څیر نه کوی څه ناڅه مرسته وکړی:

په پای کی زه دخپان لارښود استاد ښاغلی سر محقق دوست شینواری څخه دده
د علمي ارزښتمنو لارښوونو څخه چی ماته یی ددغی علمی پروژی په برخه کی
کړی دی شکریه ادا کوم. همداراز په خپان وار سره د کتاب پوهنتون علمی مرستیال
ښاغلی دوکتور الف شاه خدران او ښاغلی دسر محقق مرستیال زلمی هیوادمل د هغو علمی
مرستو ستاینه کوم چی زما سره یی ددغه کتاب دایه کولو په برخه کی کړی دی.

په درناوی

عبد اللطیف طالبی

د پښتو څیړنو د بین المللی مرکز

د ریسرچ د پارتمنت غړی

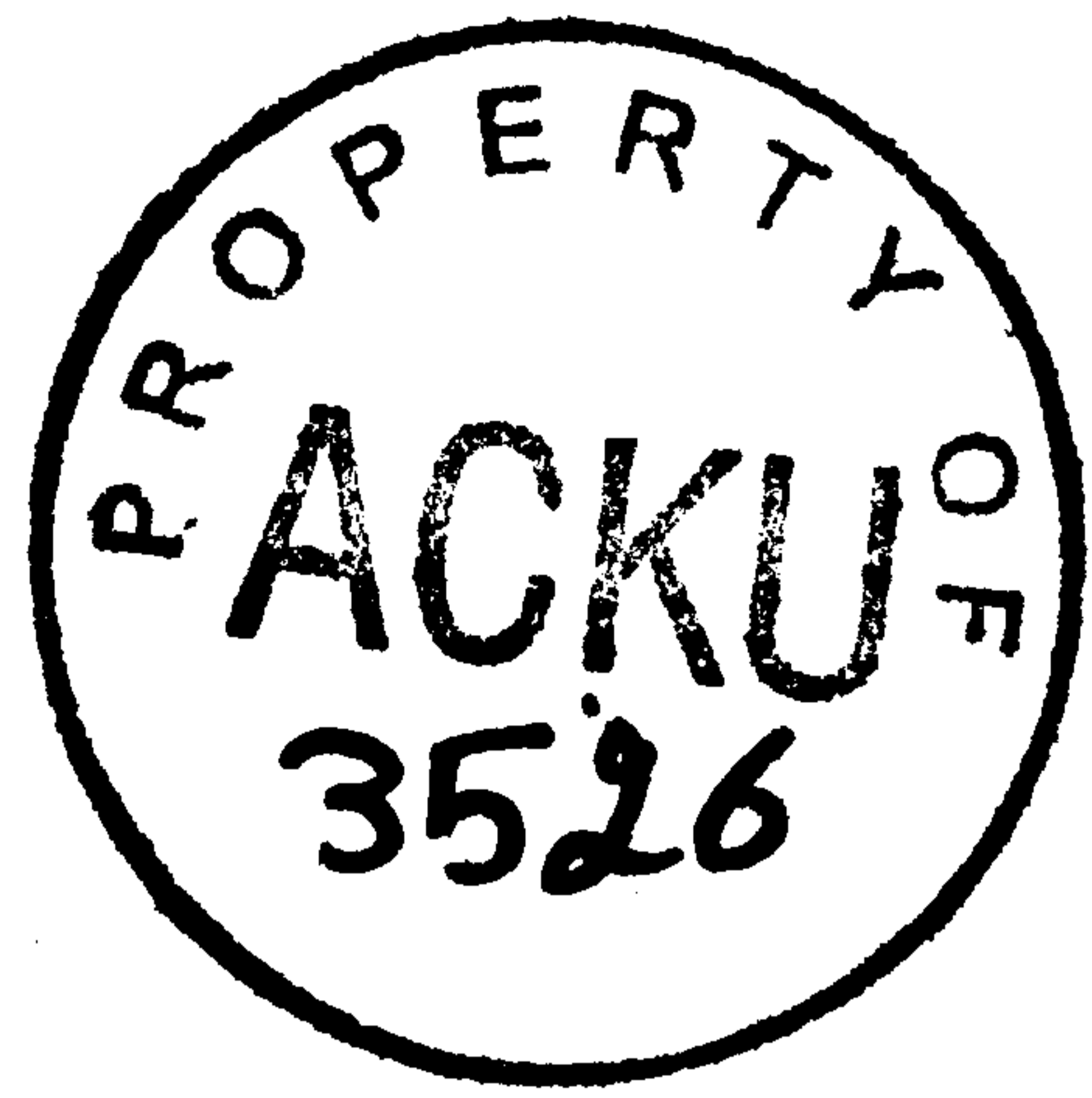

ابداليان

ابداليان دافغانستان په تاريخ كې يو ډير نامتو تېر دی چې دنامه ريښه يې د (۴۰۰م) شاوخوا كې سپين پوستي آريايي قبيلې ته چې اپتل (Aptal) يا اېپتالسي نوميزي رسميزي چې دغې قبيلې په باختر او تخارستان كې يو غځېتلی دولت جوړ كړی او د برتانوي دايرة المعارف په استناد مورخانوي نوم د ابدلوي هم راوړی دی (۱) چې په تاريخونو كې يې بيلابيل شكلونه هپتل (اودل) = ابدل = يفتل ضبط دی.

د ابدال په باب زيات افسانوي روايات هم شته چې دلته يې اخیستل بي خايه له دی : روايتونه وايي چې د اسلامي دورې په تاريخ كې لومړی نامتو سړی چې د (ابدال = اودل) په نامه ياد شوی دی د پښتني قبيلو مشهور نيکه دی چې د خپل نامتو كهول سره د سليمان په غره كې اوسيده . دی د ترين زوی، د شرخبون لمسی او د سربن كروسی دی او دده نوم په پښتو ادبياتو او پخوانيو نسخو كې (اودل) او د جمع منسوب په صورت (اودلی = ابدال) ضبط دی چې د (۴۴۰ هـ) يا (۱۰۴۸ م) كلونو په شاوخوا كې يې پښتانه قبایل پر خټان راټول كړی وو او دده له ټوكه ملك سليمان دعيسى زوی چې په زيرك سره مشهور و پښتني قبيلې د سليمان له غره څخه د كندهار سيمې ته بوتلی او هلته يې ميشته كړی او دخپل ژوند په پای كې يې خپل زوی ملك بارك پر مشري كڅيښاوه او تر بارك وروسته د زيرك بل زوی ملك پوپل خپل نفوذ (داوسني بلوچستان) تر شمال او ژبه پورې ورساوه او د پښخه شپيته گاوتر مشر توب وروسته د (۸۹) كلونو په عمر مړ شو.

(۱) عبدالروف بينوا، دافغانستان نوميالی، لومړی ټوك ۳۴ مخ .

داسی فولکلوری روایتونه هم شته چی په اومری سر کی دابدال نوم بل شهو، خو کله چی نوموری دخواجه احمد ابدال چشتی حضور ته ورغی اودهغه خدمت ته یی ملاوتر له نوهغه دابدال لقب ورکړ چی دهغه ورخی څخه په دغه نامه سره مشهور شو چی اولاده یی دابدالیانو په نوم سره یادیزی او پښتانه په خپلی ورمنی محاوره کی ابدال داودل په نامه سره هم یادوی (۱) خوداروایت افسانوی ارزښت اری: داسی روایت هم موجود دی هغه وخت چی دابدال دپلار ترین دمړینی وخت نژدی شو نو ویی غوښتل چی دخپل ودریو زامنو دجملی نه یعنی (ابدال، سپین او تور) له جملی څخه یوه تن دخپل ځای دنیو لوله پاره و تها کی همداو چی دتور او سپین د خپلگان سره سره یی ابدال په خپل ځای و تها که .

په (پښتانه د تاریخ په ریښا کی) لیکل شوی دی چی ابدال یا او دل د (۱۹۲۰ هـ) کال په شاوخوا کی ژوند کاوه.

ویل کیزی چی دابدال تر مړینی وروسته رڅر دخپلی کورنی مشر شو اوده دخپلو زامنو د جملی څخه خپل مشر زوی عیسی په خپل ځای و تها که .

دعیسی د زامنوله جملی نه سلیمان تر توالو پوه او هوښیار سری ونوڅکه دی په (زیرک) سره مشهور شو چی تراوسه پوری هم پښتانه هوښیار سری ته څیرک وایی. که څه هم عیسی دمیرک په نامه مشر زوی درلود، خو سلیمان یی دهوښیاری له کبله په خپل ځای و تها که . دزیرک په څلور زامنو کی مشر بارک نو میده اوپلار دی دکورنی مشر تها کلی و خو څه موده وروسته مشری دپوپل لاس ته ورغله. (۲)

احمد شاه ابدالی چی دپوپلز یو دښاخ دسدوزو دڅانگی څخه ود (۱۷۴۷) نه تر (۱۷۷۳) هـ کاله پوری یوه اویه امپرا توری جوړه کړه .

درانیان چی دسربن په توانیز گروپ پوری اړه لری په دوو ستروڅانگو یعنی څیرک او پنج پای بانندی ویشل شوی دی چی شجره یی په لاندی ډول ده:

(۱) محمد حیات خان، حیات افغانی، دلطف طالبی او فرهاد ظریفی ژباړه دقبایلو نشرات،

۱۳۶۲ کال - ۲۰۶ مخ

(۲) حیات افغانی ۲۰۶ - ۲۰۷ مخونه .

قرین

ابدال

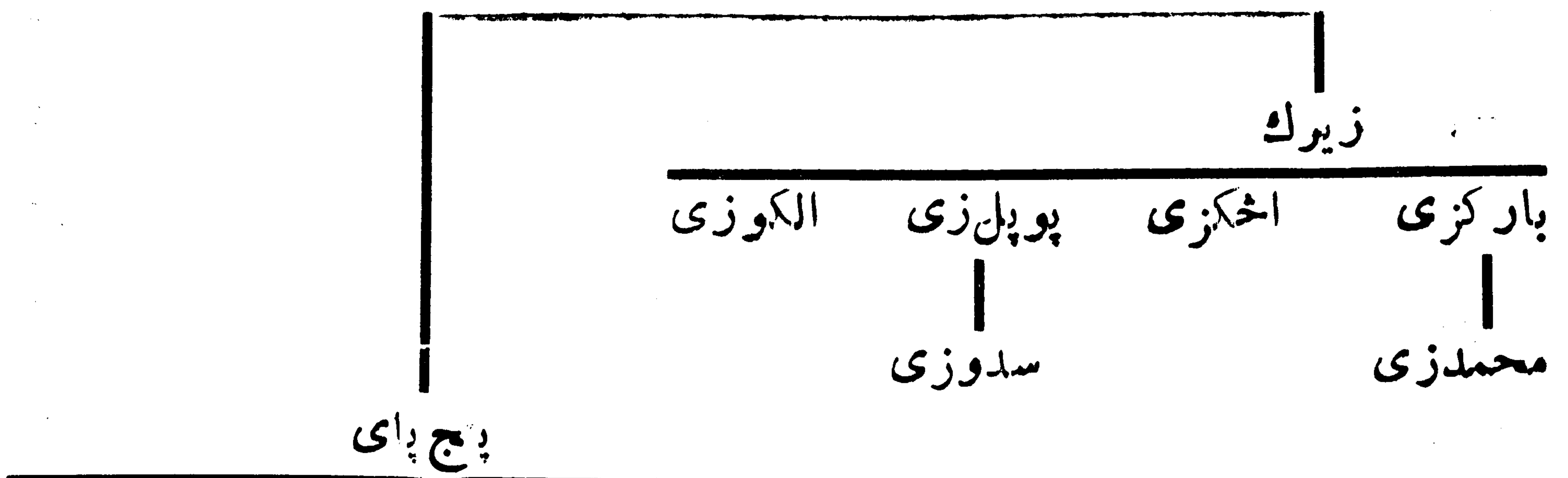

نورزی اسحاقزی علیزی ادوزی ماکو

د ابدالیو کورنی د (۱۷۴۷م) زه تر (۱۸۱۸م) پوری (۱) په افغانستان باندی حکومت وکړ چی وروسته بیا حکومت بارکزیو او د هغو دیوی خانگی محمدزیو په لاس کی و (۲).
په ملتان کی همیشه ابدالیان :

هغه ابدالی پښتانه چی د کندهار له شا اوخوا څخه یی مهاجرتونه کړی دی او په ملتان کی همیشه شوی اوس زموز په زمانه کی د ملتانی پتیها نانو یا افغانانو په نامه بال کیزی . په دوی کی هم د نورو پښتنو په شان د (زی) او (خیل) کلمه موجوده ده . په تاریخ کی ملتان ته د ابدالیانو تگک پوره معلوم نه دی . خود ځینو شواهدو له مخی داسی عقیده څرگند یزی چی دوی ملتان نه د هند مغرلی واکمن عالمگیر اورنگزیب او شاه عالم په وخت کی تملی دی . داسی روایت هم موجود دی چی د ابدالیانو څخه لو مری ځل په ملتان کی د جمند یازمند بڼاخونه همیشه شول او کله چی دغه پښتانه ابدالیان ملتان ته وکوچیدل هلته په رانگپور گهریان واله کی همیشه شول دوی به د تجارت له لاری خپل ژوند تامیناوه . د ابدالیانو هر بڼاخ چی په ملتان کی همیشه وځان ته یی بیل بیل خانان درلودل . کله چی په ملتان کی د ابدالیانو شمیوزیات او پیاوړی شو نو د ځمنده بڼاخ سویی د زراعتی مسلوله کبله شخړی رامنځ ته شوی او په پای کی

(۱) شیررحمن دور، معلومات مختصر در باره اقوام و قبایل ولایات سرحدی کشور، ۹۴ مخ.
 (۲) سید بهادر شاه ظفر کا کاخیل، پښتانه د تاریخ په رڼا کی، لاهور ۱۹۶۵، زمانه پرنتننگ پرس
 ۱۲۸۱ مخ .

د دوی ترمنځ خونړی جګړې و شوی اود څمنډپر بڼاخ بريالی شول اود جمنډ
 پا(زمند) بڼاخ ډير خلك ووژل شول پاتې يې له ملتان څخه وايستل او په دغه ځای
 باندي ابداليا نوخپله قبضه تپينگه كړه . كله چې د دغو پيښو خبرد ډيلي دربار ته
 ورسيد نو له هغه ځا يه يې د ابداليا نو دخارجيدو فرمان صادر كړ هغه وخت چې د ابداليا نو
 دغه خبر واوريد نو هلك پلك شول . ددې خپل دري تنه استازي د ډيلي پاچا دربار ته واستول
 او هلته يې دخپلو گناوو وغوښتنه د ډيلي پاچا دو مړه نرم شو چې ددوي په كور نيو
 باندي يې تيري بند كړ ، خو ابدالي خانان او مشران يې تر دويم امرو پوري بنديان كړل .
 كله چې په دكن كې مرهته وواو نو رود مغولي دربار پر ضد په بغاوت لاس
 پوري كړ او خوځله يې مغولي لښكرو ته ماتې ور كړې نو په هغه وخت كې د ابدالي
 قبيلې قيديا نوله بندي خانې نه دو تلو غوښتنه و كړه چې دوي ته ددې زمينه برابره
 كړي چې د مرهته وواو نو رو باغيانو سره و جنگيزي هماغه و چې دوخت د ضرورت
 او غوښتنې په اساس ددوي غوښتنه ومنل شوه اود يوه پوخ په ملكورتيا ابداليا ن هم
 د دكن خوا ته لاړل او په نوموړو جګړو كې يې له ځانه دومره زړورتيا او ميرانه
 وښودله چې مغولي واکمن له هغوي نه خوشحاله اودوي ته يې ډير خلع تونه او
 بخشونه ور كړل او بيا بيرته ملتان ته ستانه شول چې له هماغه وخته دغه خلك
 زمكه وال اود ملتان په شا او خوا كې د جا پادونو او څمكو خاوندان دي .
 دنواب مظفر خان په دوران كې چې د ملتان ډير مشهور نواب و د لاهور والي
 رنجيت سنگه په ملتان باندي تسلط وموند او نواب مظفر خان شهيد شو . په ۱۸۷۵
 بګر ما جيتي كال كې سګانو په ملتان باندي تسلط تپينگ كړ او هغه پښتانه چې د سګانو
 له عام قتل څخه خړندي پاتې شوي ووله ملتان څخه وليزديدل اود نواب محمد خان
 پهادر خيل سدوزي سيمو يعنې منګيرا او بګه رته را غلېل او كله چې منګيرا درنجيت
 سنگه لاس ته ورغله هغوي په ډيره جاتو په تيره بيا په ډيره اسمعيل خان كې ميشته
 شول (۱)

ابراهيم خيل

زموز تو کم پوهان ابراهيم خيل د غلجيو پښتوله ټولنيز گروپ په څخه شميری
ددوی زيات شميرد کابل ولايت د پغمان په اولسوالی، دورد گورولايت د ميدان
ښار په شاوخوا د پکتيا ولايت د گردیز ښار په سهيلي برخه اود افغانستان په څينونورو
برخو کی استوگنه لری.

د لغمان ولايت د قرغيو په اولسوالی کی هم يوشمير ابراهيم خيل استوگنه لری
چی شميری په نوموړی ولايت کی د مرکزی احصائی د ۱۳۶۰ کال داحصائی له
مخی د (۱۷۱۹) تنو په شاوخوا کی بنودل شوی دی

داسی ویل کیزی چی ابراهيم خيل د سلیمان خیلود د قبیلې يو خانگه ده (۱)

اپریدی

دوی د کرلان په ټولنيز گروپ کی شامل دی . دپوه افسا نوی روایت مطابق
داپریدود مشر نیکه نوم عثمان وچی دیوی واقمی په وجه په اپریدی سره مشهور
شو. حقیقت دادی چی دایوه دپوه پخوانی او مشهوره قبيله ده چی د (۵۰۰) ق . م
په شا اوخوا کی یونانی مؤرخ هرودوت چی د پختونود کومو مخلورو قبیلو ذکر
کری دی په هغو کی دیوی قبیلې نوم (ایپی ریتی) هم یاد شوی اود ایپی ریتی
کلمه د اپریدی سره د فقه اللغة په اساس مطابق موندلی شی (۲)

اپریدی په خیبر دره ، کوهاټ اوتیرا کی میشته دی. ددوی دختیخ خواته
پوله د ختکو سره لگیدلی ده، جنوب ته یی اورکزی او بنگښ اود سپین غره
خوکی ، لویدیځ ته یی شینواری او شمال ته یی دمو مندوسیمه پوته ده .

(۱) معلومات مختصر درباره اقوام و قبایل ولایت سرحدی کشور، ۱۵، مخ چارت.

(۲) پښتانه د تاریخ په رښاکی، ۱۳۷۸، مخ .

دخیبر دري په استوگنو قبيلو کې اړيدی دیر زرو را و توریالی خلک دی:

دوی په هروخت کې داستعماری خوا کونو پرضد پراخه مبارزی کری دی.

په اوسنی وخت کې داپریدیو قبیلہ په اتومشهورو بنا خونوباندی ویشله شوی

چی هر یو بناخ یی دیری خانگی لری او هغه دادی:

۱- ملنک دین خیل: چی په باره، میدان، شولوبر، تند، چوره، کجوری،

دخیبردره اوشدلی کی استوگنه لری:

۲- قنبرخیل: په کاهودره، شولوبر، ناوه، برشولوبر، باره او کجوری کی میشته دی

۳- کو کی خیل:

په دوه توری، تورخپری، راجگل، مخ رینی، لاله چیننه او دجمرود نه تر

علی مسجدپوری اوسیزی.

۴- زخه خیل:

دخیبر په دره، خپری کدو، بازار، الچه، کرمنه، پراگ، بنگو، شنه کمر،

دوره ویا له، بوکار، سنده پل اوشدلی کی استوگنه لری.

۵- سه پای:

په باره، ترخوکش، سنده پل، لگری او کجوری کی اوسیزی.

۶- کمر خیل:

په گری، شاوخ، تخته کی، غلام علی، بغری، وچ پل، چهل گزی، میرو

دره او کموزی کی استوگنه لری. (۱)

۷- ا کا خیل:

په باره، گلی خیل، ورا، کجوری اودا کاخیلو په میره کی اوسیزی.

۸- آدم خیل:

په اخوردره او میدان کی اوسیزی. داپریدیو قبیلہ په عمو می توگه په یوه

(۱) اضلاع، ایجنسی ها و قبایل ایالت پښتونستان ۵۹-۶۰ مخونه

غرنی سیمه کی ژوند کوی دغه قبیله په دوو اداری واحد ونوکی تنظیمه شوی ده یوه دخیبر ایجنسی چی اکثریت یی اپریدی دی او په ۱۹۶۱ ع کال کی ددوی شمیر (۲۷۵۳۱۲) تنه بنودل شوی دی .

بله دکوهات په ضلعه کی چی هلته آدم خیل اپریدی استوگنه لری اوددوی تخمیني شمیر (۳۹۸۷۵) تنه بنودل شوی دی. همداراز په آدم خیل پوری مربوط بله یوه خانگه حسن خیل د پېښور په ضلعه کی استوگنه لری او په ۱۹۶۱ م کال کی ددوی شمیر (۲۴۰۰۰) زره تنو په شاوخوا کی بنودل شوی دی. (۱)

دلندی کوتل، باره، جمرود او اخوردری تجارتي مرکزونه داپرید یو په سیمه کی موقعیت لری اودغه خلك زیاتره په تنگودرو او غزنیو سیمو کی استوگنه لری. ددوی دکرنی حمکی دبری نه دی، نوځکه اکثره دکابل او پېښور تر مینځ په سوداگری بوخت دی .

ددوی تر مینځ دوه قبیلوی فراکیونونه (گونند ونه) موجود دی چی دسمل او گاری په نامه سره یادیزی: ملک دین خیل، ذخه خیل، اکاخیل، سه پای او کمر. خیل په سمل گوندی او کمبر خیل او کوکی خیل په گاری گوندی او آدم خیل په کوم قبیلوی فرکیون پوری اړه نلری .

په عمومی توگه داپرید یو سیمه په څلورو جغرافیایی برخو ویشلی شوی ده چی دخیبردري، دبازاردره، داخوردري او دپېښور د ضلعي اودخېبردغرو نودلری تر مینځ میدان څخه عبارت دی (۲).

اتـوال

هلجی پښتانه او په اندرو پوری یوه ترلی خانگه ده چی زیات شمیری دزابل دولايت ددای چوپان په اولسوالی کی استوگنه لری او شمیری د ۱۳۶۰ کال

(۱) اضلاع، ایجنسی ها و قبایل ایالت پښتونستان ۶۰ ر ۶۱ مخونه .

(۲) اضلاع، ایجنسی ها و قبایل ایالت پښتونستان ۴۱ مخ .

د مرکزى احصايى دشمير په اساس د (۱۸۵۰۰) تنو په شا او خوا کي بنودل شوى دى (۱)
 په پخوا وختونو کي د دوى زيات شمير کوچيانى ژوند درلود. دوى به د موسى خيلو
 اند روسره يوځاى دمنى په موسم کي د ناوړو او مالستان له غرونو څخه شلگر او قره
 باغ ته راښکته کيدل اوله دى ځايه به يى د کندهار خواته ليزد کي او ه (۲)
 خواوس دوى زياتره کليوالى ژوند غوره کړى دى .

اخکزي

د پښتنى قبيلو په لړ کي يوه مهمه قبيله داخکزيو غيرتى او جنگيالى قبيله ده چي
 زموز پښت پوهان دوى د سر بن د تير لنيز گروپ څخه شميرى . اخکزي چي په اصل
 کي درانى پښتانه او د څيرک د لمانگي څخه دى يو شمير يى په افغانستان او بله برخه يى
 د ديورند کرښى څخه پورى، خواژو ند کوى .

اخکزي په لومړى سر کي په دوو ښاخونو وپاشل شوى دى چي گوجين او بادين
 نومېزى . د گوجين څانگي په لاندې ډول دى: حميدزى، ملى زى، اشيزى ،
 عثمان زى، على زى، نصرت زى، غنى زى او صالح زى .

همداراز د بادين ښاخ هم په لاندنيو څانگو وپاشل شوى دى: کاکوزى، غيبى زى،
 شمشوزى، پيرعلى زى او پانيزى .

هغه اخکزي چي په افغانستان کي ميشته دى نودوى په سپين بولدک، ريگک ،
 کندهار، هلمند، ارزگان او هرات کي او سيزى او هغه اخکزي چي د ديورند
 کرښى پورى خوا استوگنه لري نوهغوى په گلستان، کوزک ، خواجه عمران او
 غانى، پښين او توبه کي ژوند کوى .

مشهور انگرېزي مورخ مونت ستيوارت الښسټن په خپل اثر
 (د کابل سلطنت بيان) کي ليکي: (اخکزي اکثره کروندگر او پوونده دى که څه

(۱) معلومات مختصر درباره اقوام ولايات سرحدى کشور ۱۱ او ۸۷ مخونه .

(۲) آريانا دايرة المعارف، دوهم توک، ۱۳۳۰ کال ۳۹۱ مخ .

هم يوه اندازه ځمکه لری خودخپل ژوند لپاره په مځکی اټکاء نه لری: ددوی
څاروی دخواجه عمران په غرونو او دتوبی په هسکه سیمه کی ساتل کیزی ، په
داسی حال کی چی اوبیان یی د شور اوک دشمال ختیځ په شگلنه سیمه کی پوول
کیزی. اڅکزی پرداسی ځمکه پراټه دی چی یاخولغرغرونه دی اویاسپیوه داگونه
اویاهم خالصی شگی: ددوی کرنی ځمکی ډیری لزی دی .

په کندهار ولایت پوری مربوط اڅکزی دسپین بولدک په اولسوالی ، دریگه په علاقه
داری ، دخاکریز په اولسوالی ، ددامان په اولسوالی او دکندهار په مرکز کی اوسیزی چی
شمیری په کندهار کی (۱۳۶۰د) کال داحصائی له مخی (۴۲۹۳۸) تنه بنودل شوی دی.
همداراز هغه شمیر اڅکزیان چی دهلمند په ولایت کی استوگنه لری نو دوی دهلمند ولایت
په مرکز دنادعلی په اولسوالی ، دگرمسیر په اولسوالی او دناوه بار کزایی په اولسوالی کی
استوگنه لری او ټول شمیری د ۱۳۶۰ کال داحصائی له مخی (۶۹۶۵) تنو ته رسیزی.
دهرات په ولایت کی اوسیدونکی اڅکزی په انجیل ، پښتون زرغون ،
گاران او دغوریانو په اولسوالیو کی استوگنه لری چی ټول شمیری د ۱۳۶۰ کال
دمرکزی احصائی له مخی په دغه ولایت کی ۶۲۲۴ تنه بنودل شوی دی .

دارزگان په ولایت کی اڅکزی په ترین کوټ ، دچوره په اولسوالی ، دخاص
ارزگان په اولسوالی ، دگزاب په اولسوالی ، دکجوران په اولسوالی ، دشهید حساس
په اولسوالی ، ددهراود په اولسوالی اودنیش په علاقه داری کی اوسیزی چی
ټول شمیری په دغه ولایت کی (۷۰۴۴۳) تنه بنودل شوی دی .

ددوی اکثره خلک دکرنی او مالداری په چارو بوخت دی خود کندهار
اڅکزی دکرنی نه پرته دسوداگری په چارو هم بوخت دی: په کابل کی استوگن
اڅکزی اکثره دلیلامی بوتانو او جامودو کانونه لری: ددوی دکوچیانو شمیر هم زیات
دی. لنده داچی دهیواد په لویدیځ اوجنوب لویدیځو ولایتونو کی ددوی شمیر
دمرکزی احصائی د ۱۳۶۰ کال داحصائی له مخی (۱۳۴۶۶۹) تنه بنودل شوی دی.

الحکزیانو د تاریخ په اوزدو کی د بنکیلا کگرو او استعماری خوا کو نوسره دیو
جنگیدلی او دخپل هیواد په آزادی کی یی د هر دول سر بنند نو شخه دده نه ده
کری چی په تاریخ کی ددوی مبارزی او کار نامی په زرینو کوربنوسره ثبت دی .
ددوسترو مبارزینو په جمله کی چی د انگریزانو پرخلاف یی دیری توری وهلی
دی یو هم غازی عبداله خان الحکزی دی چی د کابل د (۱۹۴۱) م کال په پاخون
کی یی انگریزی بنکیلا کگرو ته مرگونی گوزارونه ورکری دی چی دده ویارلی
نوم هیخ یوپه وطن مین شاه زلمی نه شی هیروای .

همداراز د سهیلی پښتونخوا په ملی آزادی پښونکی غورخنگ کی د خان -
عبدالصمد خان الحکزی او خان محمد ایوب خان الحکزی مبارزی د لو او برو پښتنو
د تاریخ یوخلانده باب دی .

اشکزی

بادین زی

گوجن زی

ملی زی

سلیمان زی

اشیزی

علی زی

الوزی

صالح زی

حمید زی

عثمان زی

نصرت زی

غنی زی

متکزی

خدر چی زی

اردو زی

پانیزی

پیر علی

شمشوزی

عیسی زی

کاکوزی

احمد زى

احمد زى په اصل كې غلجى پهلوانه او په سلیمان خیلو ورگډیزې، خو تن د خپلې قبیلې څخه دلیری والی او د شمیر د ډیروالی په سبب د سلیمان خیلو څخه جلا شمیرل کېږي دغې قبیلې اکثره خلک د تودیز په شمال ختیځ او جنوب کې استوگنه لري: دغه قبيله د پکتیا ولایت دمهمو قبیلو په ډله کې راځي. د پکتیا ولایت احمد زى د منگلو، توتاخیلو، لهدرانو، زرمت او دلوگر ولایت سره پوله لري ددغې قبیلې یو شمیر خلک د کوچیانو په ډول ژوند کوي او د دوی زیات شمیر د لوگر ولایت د ازری، التمر، سرخ آب، داو بازک په دښته او محمد آغه کې ژوند کوي او د دوی یو شمیر د ننگرهار او لغمان په ولایتونو کې هم استوگنه لري. د دوی یوه پیاوړې خانګه دموسی خیلو په نامه سره شهرت لري چې اکثره خلک یې کوچیان دي او ډیر زړور او جنگیالی خلک دي. (۱)

د ۱۳۵۴ کال د ریوت له مخې د دوی شمیر په پکتیا کې (۴۳۲۴۸) تنه ښودل شوی دی. همدا راز د ننگرهار ولایت په مرکز کې د دوی شمیر (۲۳۴۰) تنه، په حصارک غلزی کې (۱۶۵) تنه د کامی په اولسوالی کې (۲۱۷۴) تنه او د سره رود، په اولسوالی کې (۱۵۷۰) تنه ښودل شوی دی.

د احمد زى یو ځینې څانګې او خیلونه په لاندې ډول دي: الله دین خیل، عیسی خیل، یحیی خیل، محمدی خیل، موسی خیل، ابراهیم خیل، معروف خیل، جبار خیل، ستانکزی او عبدالرحیم زى، چې دغه څانګې بیا په لاند نیو کو چنیو خیلو نو ویشل شوی دی چې الله دین خیل په بادین خیلو او کوچی خیلو عیسی خیل په ساندو خیلو، بازو خیلو، محمد علی خیلو، پادشاه خیلو، خواجه خیلو، توره خیلو، اومانی خیلو.

(۱) معلومات مختصر در باره اقوام و قبایل ولایات سرحدی کشور ۵۱ مخ

احمد نزي



بھیمی خیل

په فتح الہ خیلو، سلام خیلو، کامران خیلو، خانہ خیلو، ازاک خیلو، اوفیروز خیلو
ویشل شوی دی.

خندی خیل :

په شاه خیلو او خورم خیلو ویشل شوی دی:

موسی خیل : په کر و خیلو، پاینده خیلو، راوت خیلو او منصور خیلو ویشل شوی دی:

معروف خیل : په بیا دین خیلو، شکر خیلو، محمد خیلو، عبدالرحمن

خیلو اوسر کی خیلو بانندی ویشل شوی دی .

پته دی پاتی نه وی چی یوشمیر احمدزی په مزار شریف، بغلان، کندز، هرات،

فاریاب او پروان کی هم استوگنه لری .

ادوزی

دوی سر بنی پښتانه او د پنج پای دشا زگی پوری اړه لری . د دغی قبیلی

شمیر پنلحه زره کورنی بنودل شوی دی . دوی دکندهار د معروف په اولسوالی

د اروزگان ولایت ددهراود په اولسوالی او همداراز د هلمند په گرم سیر کی میشته دی (۱)

د شوروی اتحاد د تاشکند دیوه عالم ستانیشفسکی هاتنوگرافیکو معلوماتوله مخی

د شلمی پیری په نیمایی کی د دوی شمیر (۱۳۰) زره تنه بنودل شوی دی :

ادین خیل

ادین خیل غلجی پښتانه دی او په سلیمان خیلو ورگډ یزی د دوی اکثریت

د پکتیکا په مرکز شونه او د پکتیا د ولایت د زرمت په اولسوالی کی استوگنه

لری یوشمیر ادین خیل دغزنی ولایت دگیرو په علاقداوی کی هم استوگنه لری . (۲)

(۱) حیات افغانی - ۲۲۷ مخ .

(۱) معلومات مختصر در باره اقوام قبایل ولایت کشور، ۶۳ مخ .

اسماعیل خیل

اسماعیل خیل د کرلان په ټولنیز گروپ کی شامل دی . دوی د پکتیا ولایت د خوست په لویه اولسوالی کی د شمل سیند په جنوبی کنډو مندوزیو ته نژدی استوگنه لری . لویدیځ ته یی خدران او جنوب ته یی د تپیو قبیله موقعیت لری . د مندوزیو قبیلی په ختیځ اود شمل د سیند په شمالی خنډو کی هم اسماعیل خیل استوگنه لری . د دوی شمیرد ۱۳۶۰ کال د مرکزی احصائی د سرشمیونی له مخی (۱۶۰۰۰) تنه بنودل شوی دی . د دوی عمده شغل کرنه ده او یو شمیر خلمک یی په دولتی چارو هم بوخت دی (۱) .

اسماعیل خیل

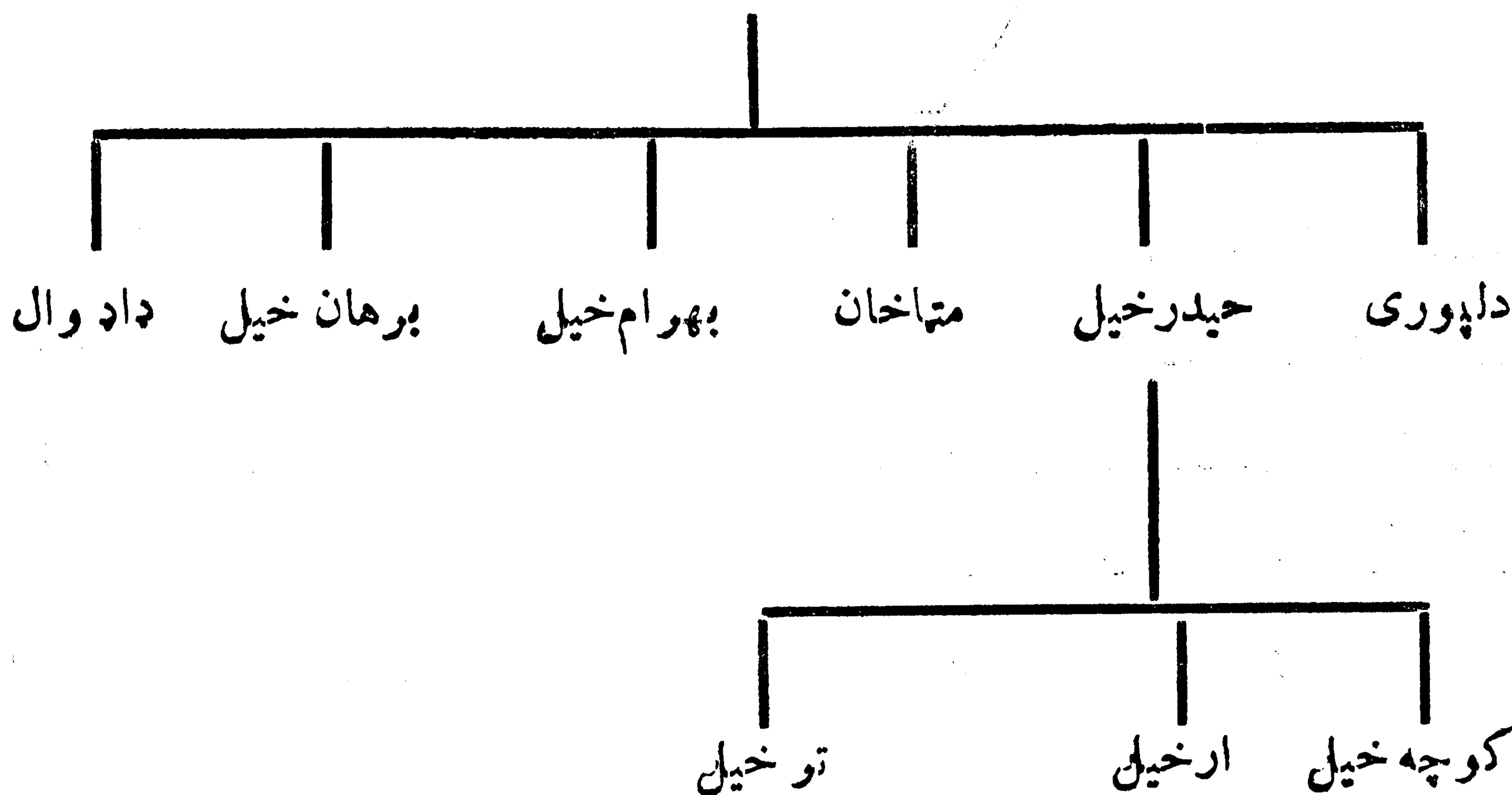

اسحق زی (ساکزی)

دوی د نسب د شجرې له پلوه د سر بن په ټولنیز گروپ کی شامل دی چی عموماً د کوچیانو په ډول ژوند کوی د دوی په افغانستان کی په لاندی توگه میشته دی :

(۱) معلومات مختصر در باره اقوام و قبایل سرحدی کشور ، ۶۳ مخ .

دکندهار په ولایت کی :

دکندهار په مرکز، د میوند په اولسوالی، د پنجوايي په اولسوالی، اود معروف په اولسوالی کی چی ټول شمیریی دکندهار په ولایت کی د ۱۳۶۰ کال د احصائی له مخی (۳۵۴۲۴) تنه دی .

۲- دهلمند په ولایت کی :

د هلمند په مرکز، د کجکی په اولسوالی، دریگستان په علاقہ داری، د خاوشین په اولسوالی، دنوزاد په اولسوالی اود نهر سراج په اولسوالی کی استوگنه لوی چی ټول شمیریی په نوموړی ولایت کی (۵۲۵۲۸) تنه بنودل شوی دی .

۳- د فراه په ولایت کی :

د فراه د ولایت په مرکز اود لاش جوین په اولسوالی کی استوگنه لوی چی ټول شمیریی په نوموړی ولایت کی (۱۴۸۳۹) تنه بنودل شوی دی (۱)

۴- د هرات په ولایت کی :

په هرات کی دوی: د انجیل په اولسوالی، د پشتهوزر غونډه په اولسوالی، د گلران په اولسوالی، د کشکک په اولسوالی، د غوریانو په اولسوالی اود کهسان په اولسوالی کی استو- گنه لوی چی ټول شمیریی په نوموړی ولایت کی (۱۲۰۴۲) تنه بنودل شوی دی چی په دی اساس دهیواد په لویدیځو ولایتونو کی د دوی مجموعی شمیر (۱۱۴۸۳۳) تنو نه رسیزی. حیات افغانی لیکنی: اسحاق زی دکندهار لویدیځ ته په شگلنه سیمه کی دارغنداب د سین په غاره د بست ترک پوری اوهمد ارا ز خوشیمی سی د چلک د سیمی په بنکتنی برخه کی چی دهلمند د سیند په ختیځه غاره کی دی استوگنه لوی. عینی خلک چی د حکم کو خاوندان دی په فراه، شین دند، لاش او جوین، د هرات جنوب لویدیځ، د سیستان شمان اوهم عینی سی په هرات کی میشته دی.

(۱) معلومات مختصر در باره اقوام سرحدی کشور- ۲۷ مخ .

کله چی زه په ۱۳۵۶ کال کی میمنی ته تللی وم د میمنی د ښار په لوید یخ پنځه کیلومتري کی ماپوشمیر کوچیان ولیدل چی په کیزدیو کی اوسیدل او لهما فوننه یی اسحاقزی پښتانه معرفی کول اوپل یی چی دوی اوری اوژمی همدلته اوسیزی او کوم بل لهای ته لیزدنه کوی (لنکوال)

الیزی (علی زی)

الیزی سر بښی پښتانه دی او د درانیانو د پنج پای د بناخ څخه شمیرل کیزی اکثره
په دهلند د لایت د ناد علی، کجکی، بخران، موسی کلا، گرمسیر او دنوزاد په اولسوالیو
کی استوگنه لری. ددوی نه پرته دوی دارزگان، کندهار، فراه او دهرات په
ولایتونو کی هم په لاندی ډول استوگنه لری:

۱- دارزگان په ولایت کی: د گزاب او شهرستان په اولسوالیو کی.

۲- د کندهار په ولایت کی:

د کندهار په مرکز، د دامان په اولسوالی، د میوند په اولسوالی، د ارغستان په
اولسوالی او د معروف په اولسوالی کی.

۳- د فراه په ولایت کی:

د بالابلوک په اولسوالی او د فراه د ولایت په مرکز کی.

دهرات په ولایت کی:

د انجیل په اولسوالی، د گوزری په اولسوالی، د کشک په اولسوالی، د غوریو-
نوپه اولسوالی، د زنده جان په اولسوالی، د کهسان په اولسوالی، د ادرسکن په
اولسوالی او د شین دند په اولسوالی کی.

د الیزیو او الکوژیو تر مینځ پوله یوازی دهلند سیندی. ددوی سیمه هم د الکو-
زیو د سیمې سره ورته والی لری. ددغی قبیلی خوشانگی په پنجاب کی هم میشته
دی. ددغه بناخ یوه کورنی دراولپندی د ضلعی په اسلام گره کی د حسن ابدال څخه
دری مبله ختیځ خواته استوگنه لری.

دوی اکثره د کرنی په چارو بوخت دی. ددوی ټول شمیر په لویدیځ او جنوب
لویدیځ افغانستان کی د ۱۳۶۰ کال د مرکزی احصائی له مخی (۲۱۳۹۵۵) ټوټه-
رسیدلی.

همدار از دشوری اتحاد نامتوپوه ستانیشفسکی په حواله د (۲۰) پیری په نیمايي
کی پی شمیر (۱۵۰) زره تنه بنودل شوی دی .

الیاس خیل

دوی غلجی پښتانه دی . زیات شمیر یی کوچیان او د ننګرهار او کابل تر منځ
وادی کی ژوند کوی . لږ شمیر خلک یی محکمکی لری ، خو ډیر شمیر یی کوچیان دی
د دوی د شمیر په باب تراوسه پوری ماسره کوم بشپړ او موثق معلومات نشته .

امرخیل

دوی غلجی پښتانه دی او په سلیمان خیلو پښتنو ورګډیزوی . ویل کیږی
چی د دغی قبیلې مشر امر بابانو میده چی زیارت یی د ننګرهار د سیمی په شا و خوا
کی دی . د امرخیلو زیاتره خلک د میدان په ولایت کی استوګنه لری چی په دغه
ولایت که د دوی داستوګنی سیمه دنرخ علاقه داری او چاریکه ده . د میدان امرخیل
په لاندنیو خیلونو ویشل شوی دی : یارخانخیل ، الله دوش خیل ، یوسفزی ، ممی خیل ،
غونداخیل او بورخیل .

همدار از د دی دو همه لویه برخه په ننګرهار کی استوګنه لری . د ننګرهار د
ولایت امرخیل د سوره رود او لسوالی د پیتاوی امرخیل په کلی کی چی د درونستی
بندته نژدی پروت دی استوګنه لری . همدار از د همدی ولایت د چپرهار د بلاقه داری
په سپین جومات او سنگینه کی هم د دوی یو شمیر کورنی شته . دوی عموماد کرنی
او مالداری په چارو بوخت دی . همدار از خینی امرخیل په بامیانو کی هم او سیزی
چی هغوی کوچیانی ژوند لری . په همدی توګه په لغمان د پکتیکا ولایت په کتواز
او د جوزجان د ولایت د آقچی په سیمه کی هم یو شمیر امرخیل ژوند کوی (۱)

(۱) د افغانستان د علومو اکاډمی د ژبو او ادبیاتو د مرکز غړی ښاغلی سر محقق عزیزاله امر -
خیل څخه راغونډ شوی معلومات .



اتمان خیل

اتمان خیل دکوزی پښتونخوا یوه مشهوره قبیله ده چی په یوه واحد سیمه کی استوگنه لری، خو په دریواد اری واحدونو یعنی د باجوړ ایجنسی، مومندو ایجنسی اود ملکنند ایجنسی پوری مربوط دی (۱)

د دوی د سیمې شمال ته پنجکوره، لویدیځ ته یی باجوړ اود مومندو غرونه، ختیځ ته یی سوات او جنوب ته یی اشغرمو قعیت لری (۲)

دنسب شجرې څخه څرگندیزی چی اتمان خیل هم د کرلانی پښتنو په ټولنیز گروپ کی شامل دی. ددغی قبیلې خلك دخوارلسمی عیسوی پیری په پیل کی دیوسفزیو د قبیلې په گډون د تالک او گومل د غرونو نه د کابل اوننگرهار له لاری پېښور ته لارل اوله هغه ځایه په دوابه او اشغرم کی دیوسفزیو سره یوځای په غم او بنادی کی شریک شول. کله چی د دلازا کو، یوسفزیو او نورو قبیلو ترمینځ دلنگر کوت په میره یاگری کپوره کی جگریه پېښه شوه نو په دغه وخت کی دغه قبیله سره له دی چی دلازا د دوی سره په قومیت کی نژدی وو دیوسفزیو پورخو اود ریدل او په دی توگه یی دلازا کو ته ماتنی ورکړه، خو یوسفزیو د اتمان خیلو سره کومه نیکی ونه کړه. دوی بیاله هغه ځایه څخه تیراته ولیزیدل او کله یی چی دهغه ځای څخه هم لاسونه لند شول نو بیادارنگ برنگ سیمی ته راغلل چی تراوسه هماغلته میشته دی (۳)

د اتمان خیلو سیمه په عمومی ډول غرنی ده چی دلویو او کوچنیو د روڅخه جوړه شوی ده چی واره سیندونه یی د سوات په سیند کی چی په دغه سیمه کی دا بازو په سیند مشهور دی توئیزی .

ددغی سیمی په شمال کی د (باجوړ سیند) بهیزی چی تر کلانی او اتمان خیل

(۱) اضلاع، ایجنسی هاو قبایل ایالت پښتونستان، ۵۲ مخ .

(۲) پښتانه د تاریخ په رڼا کی، ۱۳۸۸ مخ .

(۳) حیات افغانی، ۲۳۷ ۲۳۸ مخونه .



اتمانزی

دوی سریننی پښتانه دی اودمندریو ښاخ گڼل کیزی : اتمان زی د یوسفزیو
دسیمې په ختیځه برخه کې دا باسین پرغاړه اود مهاجن د غره په سهیلی لمنوکی
پراته دی. توپی، مینی، کوته او مر غزدوی دسیمې مشهور کلی دی. (۱)
داتمان زیونورخیلونه په لاندی ډول دی: اکازی، کنازی او علیزی : د
سدواولاده که څه هم په اتمان ور گډیزی مگر ځان ته یی بیل نوم غوره کری
دی. داتمانزی قبیلی دری واره ښاخونه د شیخ ملی دویش له مخی برابری پسرلونی
برخی لری چی دغه دری واره ښاخونه په برابردول دخپل نیکه ځمکه کری او
ورڅخه استفاده کوی:

همداراز دعلی زیو دطاهر خپلی خانگه ډیره مشهوره او په گند گهورنومی سیمه
کمی میشته دی. ویل کیزی چی اتمان زی (۱۲۰۰) وسله وال کسان لری. (۲)

اور کزی

اور کزی دپښتنویوه مشهور قبيله ده چی زموزتو کم پوهان (نسب پیژندونکی)
یی دکرلان دتولنیزی ډلی څخه شمیری .

اور کزی دکوهات په شمال لویدیځ، دسپین غره په ختیځ اودتیراه دجنوبی
گڅیو په سیمه کی استوگنه لری. شمال ته یی د اپریدیو قبيله، شمال لویدیځ ته یی
پره ځمکنی، لویدیځ ته یی توری، سهیل ته یی ښنگښ اوختیځ خوا ته هم داپریدیو
اوبنگښوسره پوله لری .

دحیات افغانی په حواله ددغی قبیلی داویو ښاخونو شمیر پنځونه رسیزی چی
پیاوړوسته په نورو ورو ورو څانگه او ځیا-ونو بانندی ویشل شوی دی اودغه
خیلونه دادی :

(۱) پښتانه دتاریخ په رښاکی ۱۳۲۱ مخ .
(۲) حیات افغانی ، ۲۶۷-۲۰۰ مخونه .

اورکزى



اورمر

دهغو اورمروچی خپله ژبه یسی ساتلی ده په ژبه کی له خیرنو معلومی چی په
مشکله کیدای شی هغه دپښتو ژبسی یوداسی لهجه (دیالکت) و گنل شی چی په
خورالرغونی زمانو کی له پښتو څخه بیل شوی دی ځکه چی ددغی ژبسی فونولوژی
مورفولوژی، نحو (سین تا کسین) لیکسیکالوژی او نور ژبنی خواص دغه ژبه
له پښتو څخه لری کوی او دپښتو دیوه لهجی (دیالکت) په صفت نه بلکی دنوی
مخانگری ژبسی په توگه یسی حدود تاکی.

داورمرو دتوکم په باب هم علمی تاریخنی استاد وایی چی دابه دیوه لرغونی
توکم له نسله وی چی په ختیخ آریایی لهجی (دیالکت) یی خبری کولی (۱) نو په
دغه توگه اورمرو بیل ملیت دی چی له پښتو څخه باید بیل و گنل شی او همدغه
نظر علمی نظر دی.

خو څرنگه چی دپښتو دانسابو تولو منابعو د پښتو دیوه څانگه بللی ده او بنایی
کوم اساس هم ولری نو موزد دغه علمی نظر په پام کی نیولو نوسره دانسابو منابعو
سره دآشنایی په خاطر داورمرو په باب معلومات وړاندی کوو:

دشجرو اوروایاتو مطابق اورمرو دښرخبون زوی اودسربن لمسی دی. دی
همر دین نومیده او په اورمرو مشهور دی. په موجوده وخت کی اورمرو وزیرستان په
کاتبگرم، دافغانستان دلوگر په بره کی برک او دپیشورد ضلعی په دریو کلیو کی پاسنی
اورمر، منځنی اورمر اولاندنی اورمر کی میشته دی (۲)

دحیات افغانی مؤلف محمد حیات خان لیکلی: «جوته ده چی داورمرو پلار
امرال دین دښرخبون له پښتو زامنونه کو چی و. ده یوزوی درلود چی اورمرو نومید
چی دغه قوم هم دده په نامه سره نومول شوی دی نو تر اوسه پوری هم په دغه

(۱) دزیات تفصیل له پاره وگوری دافغانستان ژبسی اوتو کمونه (۱۶۸-۱۶۹) مخونه.

(۲) پښتانه دتاریخ په رسنا کی ۱۷۸۲ مخ

نامه سره یادیزی. دده په باب داسی ویل کیزی چی د اورمر کوم زوی په چی په کوم خای کی پیدا شونود هماغه خای نرم یی ورباندی اینوده او په یوه منظومه شجره کی چی میاعمر خمکنی (رح) ویلی ده په هغه کی اورمر ته شل زامن منسوبوی چی په دی دول دی:

سنگتوی، مستوی، مشکور، شکتوی، زیق، مشوی، جملویسان، دهری، کانی گورم، حران، کزنیخ، خصران، رنگ، داچا، ملانی، سیدانی خان، دوتوی، سین، خلیل اوبوکی (۱)

ددوی داستوتگنی سیمه د سلیمان دغره هغه برخه ده چی اوس پکی د مسیدو او وزیر و قبیلی اوسیزی. دکانی گورم بنا چی دوزیر او مسیدو د بندر په علاقه کی پروت دی هغه د اورمر وله خوا جوړ شوی دی چی اوس هم د اورمر و پنځه بناخونه په کانی گورم کی په دی دول سره میشته دی: خیکنی (۲۰) کوره، خرم جانی خلوی پیت کورنی، ملاتانی (۶۰) کوره، بیکنی (۲۰۰) کورنی او چرانی (۲۰) کوره، چی تول (۳۸۰) یا (۴۰۰) کورنی پخپل پخوانی تاتویسی کی اوسیزی پاتی اورمر تقریباً د پنځه سوه کالو راهیسی دکا ختی اوبیا دوزیر و د قبیلی دغلبی له امله له دغه خایه لوگرته چی دکابل په سویلی برخه کی موقعیت لری ولزیدل او هلته میشته شول چی تراوسه هم دلوگر د علاقی د برکی بروک په په سیمه کی اوسیزی او اکثره خلک یی اورمر دی.

اورمر خپله یوه خاصه ژبه لری چی د پښتو ژبسی سره څه مشابهت نه لری د اورمر و د پخوانی ژبه دکانی گورم اورمر و تراوسه پوری هم د پخوانی سره خونده ساتلی ده او په خپلو مینځو کی پری گریزی او خبری پری کوی خود لوگر او پښور اورمر و خپله پخوانی او اصلی ژبه هیره کری ده. د اورمر و اصلی ژبسی د موجودیت نه مخینی عالمان دی عقیدی ته مایل دی چی اورمر به شاید دی ملک د دیرو پخوانیو

استوگنو اخلاف وی او د پښتو د گاونډیتوب او یوځای استوگنی په وجه به یی د پښتنو تهذیب او تمدن خپل کړی وی.

په اوسنی زمانه کی اورمر په خوی بوی ، عادتونو ، دودونو ، دستورونو ، ژبه ، تهذیب او ثقافت کی کت مت د پښتنو په شان دی او په ظاهره کی ددی خبری هیڅ څه شوا. هډنه معلومیزی چی گونډی دا خلک به د پښتون اولس نه بیل خلک وی :

دلوگرد اورمر و شمیرد (۴۰۰) او (۵۰۰) تنو تر مینځ دی او دوی د عبدالصمد خان ، نورالله او تمی په کلیو کی ژوند کوی.

داورمر بن شرنخبون بن سر بن

د نسب شجره

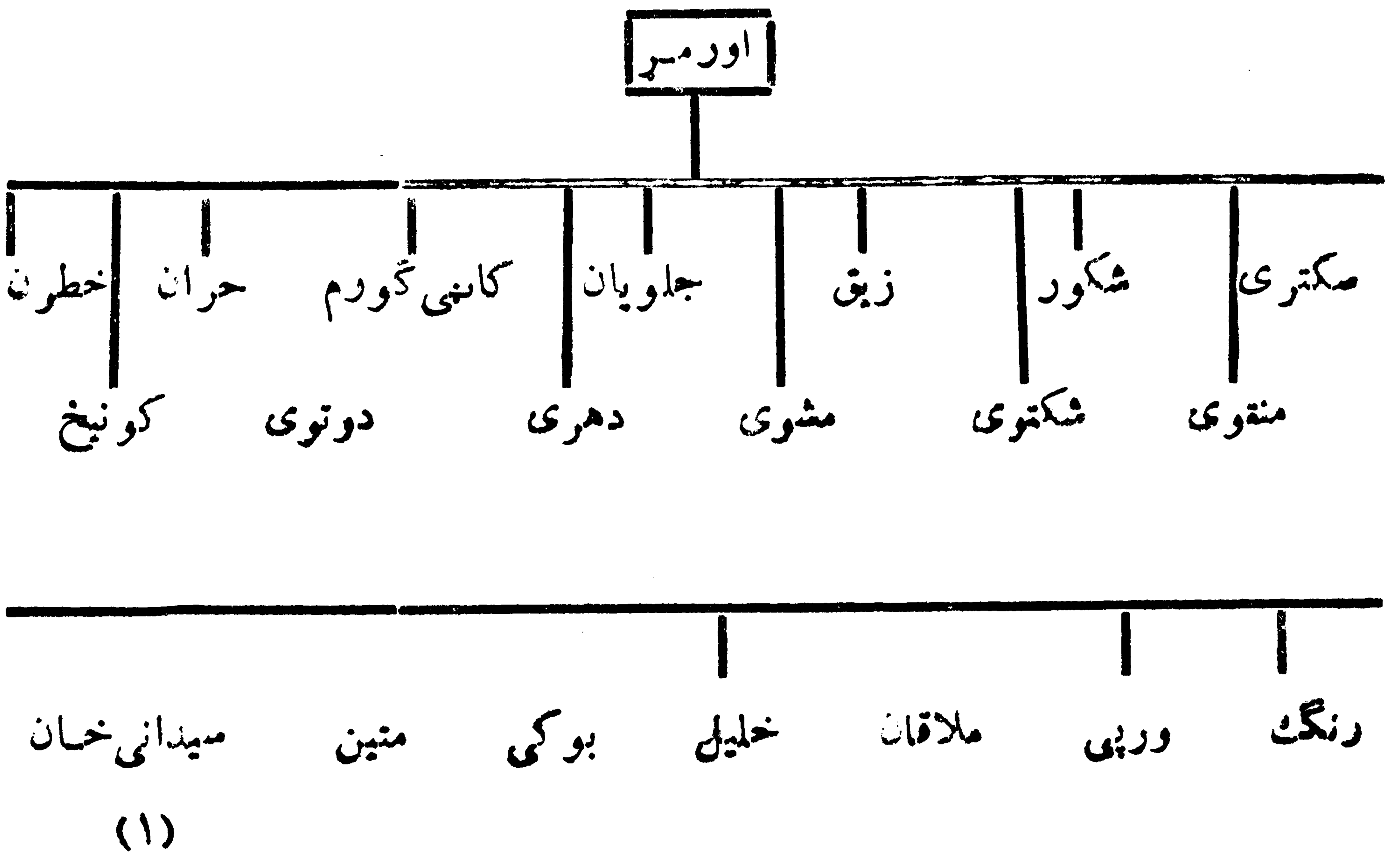

(۱) پښتانه د تاریخ په رڼاکی ۱۲۷۶ مخ .

اورياخيل

دوى غلاجى پښتانه دى او زيات شميرى د كابل ولايت د پغمان په اولسوالى كى استوگنه لري . هلته د دوى مشهور كلې اوسيمه دخالد اريو په نامه سره ياديزى .
يوشمير اورياخيل د كابل لويديځ سيمو ته او په تيره بيا د ميدان په ولايت كى هم استوگنه لري (۱)

يوزيات شمير اورياخيل د پكتيا د ولايت د زرمټ (زر ملي) په اولسوالى كى هم استوگنه لري . دلغمان د ولايت د اورياخيل وشمير د (۱۳۶۰) كال د احصائى له مخى (۱۲۱۸۸) تنه ښودل شوى دى چى دلغمان په مر كز مهترلام او د قرغيو په اولسوالى كى اوسيزى .

همداراز يوشمير اورياخيل د پروان ولايت د قره باغ په اولسوالى كى هم ميشته دى :

بابر

د نسب د شجرى له ليدلو نه څرگنديزى چى بابر په اصل كى د شيرانيو ويوه خانگه اوسر بنى پښتانه دى ، خود دوى اولادى ځان ته بيل نوم غوره كړ او اوس په مطلق ډول د بابر په نامه سره ياديزى (۲) .

دوى يو ډير ښه متمدن قوم دى . دوى په سوداگرى ډير ښه پوه او په عمومى ډول د دامان په قومونو كى تر ټولو شته من او غور يډلى دى . (۳)

بابر د مياخيلو په سهيل كى استوگنه لري چى لويديځ ته يى سختى غرنى سيمي پرتى دى او ديوه غرنى وادى څنډى د دوى ملك ته رسيزى اوله هغه ځايه څخه

(۱) معلومات مختصر درباره اقوام و قبایل ولايات سرحدى کشور ۴۱ مخ .

(۲) حیات افغانى ۲۵۵ مخ .

(۳) الفستين ، د كابل سلطنت بيان ، دوهم ټوك ، د دكتور محمد حسن كاكړ ترجمه ، كابل : ۱۳۶۱

یوه غرنی ویا له راوځی چی د دغی غرنی ویا له په ذریعه ځمکی خړوبیزی ددغی وادی څخه یوه لاره لویدیځ افغانستان ته ملی ده خو ځمک ورباندی دیر تنگ اوراتنگ نه کوی لکه چی د غویلری اویا گوملی په لاری چی کوی. ویل کیزی چی د بابر و قوم د ستوریانی د قوم څخه پورته دنورو تولاو پښتنو څخه وروسته د شیرانیوله غرنی سیمی څخه را ووتل او د چوهدوان په سیمه کی همیشه شول. بابر دنورو پښتنی قبیلو په نسبت دیر حلیم، آرام او دینه چلند خاوندان دی. د کابل دوا کمن سدوزی تیمور شاه په وخت کی د بابر و د قوم مشر ته دامین الملک منصب ورکړل شو. د پروفیسور سیال کا کر په حواله یوه شمیر با بر په ژوب، کوته او پشین کی هم همیشه دی او همداراز د سند په گری یاسین، سلطان کوت او شکا رپور کی هم همیشه دی. دننگرهار د جلال آباد په ښار کی هم ددوی څو کورنی د بابر یا نو په کلی کی هستو گنه لری.

د حیات افغانی د مولف په قول هغه بابر چی په اواروسیمو کی اوسیزی نود هغوی شمیر تقریباً څلور زره کورنیوته رسیزی د بابر و یوه لویه څانگه د سلیمان له غرو نه هغه خوا په سیره (Sehra) کی اوسی. دغه سیمه د شیرانیو سیمی ته نژدی پورته ده او بابر یان له دوی سره نژدی اریکی لری اوله هغوی سره په کور ورواو رواجو کی ورته دی.

د لویدیځ افغانستان په ځینو ځایونو کی هم بابر لیدل کیزی لکه چی د کندهار په ښار کی هم څو کوره، د پنچوایی په اولسوالی، کندهار ته نژدی په سوزنای کی چی دارغنداب د سیمی پوری تړلی ده هم ددوی څو کلی شته دی. همداراز په کابل، لوگر او دکونړ ددری په ځینو ځایونو کی هم زیات شمیر بابر او په ځینو ځایونو کی په لږ شمیر همیشه دی. د حیات افغانی مؤلف لیکلی: «له هغو مختلفو روایاتو څخه چی تراوسه لاس ته راغلی دی داسی اتمکل کېدای شی چی هغه بابر چی په لویدیځ افغانستان کی په خواره واره دول ژوند کوی دهغوی شمیرود (۵۰۰) کورنیونه زیات نه دی»

دکندهار ولایت په مرکز او د پنجوايي په اولسوالی کی د بابر وشمیر (۱۴۵۰۹)

تنوپه شاوخوا کی بنودل شوی دی. (۱)

بابکر خیل

دوی غلجی پښتانه دی ددوی یوشمیر د خاخی مبدان اوخوست ترمینځ د بک

په علاقه داری کی استوگنه لری چی د دغی سیمی داوسیدونکو وشمیر (۸۰۰۰) تنه

بنودل شوی دی او اکثریت یی بابکر خیل تشکیلوی .

دلغمان ولایت دخان کلا، هرمل اوسه سده په کلیو کی هم یوشمیر بابکر خیل

استوگنه لری چی دلغمان ولایت کی ددوی شمیرد (۵۴۷) تنوپه شاوخوا کی بنودل

دی. یوشمیر بابکر خیل دکابل اونننگرهار ترمنځ د سروبی اولسوالی په جگد لک

اوتیزین کی هم استوگنه لری : دغه راز دخاک جبار د علاقه داری د خورد کابل په

کلی کی هم یوشمیر بابکر خیل استوگنه کوی چی دکابل ولایت د بگر امیو په

ولسوالی پوری مربوط دی .

دپکتیا ولایت دخوست دلوی اولسوالی د بک د علاقه داری بابکر خیل اکثره

د کرنی په چارو بوخت دی او په یوه شنه او اواره سیمه کی ژوند کوی :

بابی

د غرغښت په ټولنیز گروپ کی یوهم دبابی یا بابیانو قبیله ده خو د دیر و هخو

او کوښښ نوسره سره مود دی قبیلی په باب دیر معلومات ترلاسه نه کړل . داسی

ویل کیزی چی بابی په خپلو خلو وروزامنو بانندی دخاورو م-ترب-و پوښتو جبرائیل

(۱) معلومات مختصر در باره اقوام و قبایل ولایات سرحدی کشور ۹۲ مخ .

میکائیل ، عزرائیل او اسرافیل نومونه ایښی وو خو وروسته یی د پښتنو د انتقاد او تنبیه په وجه د غونومونو ته تغیر ورکړ. (۱)

حیات افغانی لیکي : که څه هم د بابی قبیلې شمیره در یوزرو کسانونه زیات دی خو په پښتو کی بابیان په کندهار او کلات نصیر خان کی ډیر با همه سوداگران دی او دخپل ښه غوره ساوک او نورم چال چلند په وجه د ښه ژوند څښتنان او اکثره یی شتمن دی (۲)

همداراز د دغی قبیلې خلك په میرانه کی هم ښه شهرت لری : د بابی قبیلې خوراک او پوښاک اکثر په لوړه سویه اود د رانیا نو په څیر دی . با بیان د شمیر په لحاظ بیخی از او وگری یی په کلات ، بوری ، کندهار او کویتي په شایو نومی کلی کی میشته دی . همداراز د دوی یو شمیر په هند کی استوگنه لری اود څینو روایتونوله مخی دهند د جوناگرو او گجرات نوابان د بابیانوله جملی څخه وو . (۳)

د شوروی د نامتو انټوگرافوستانیشفسکی په حواله د (۲۰) پیری په نیمايي کی د دوی شمیر (۸۵) زره ښودل شوی دی .

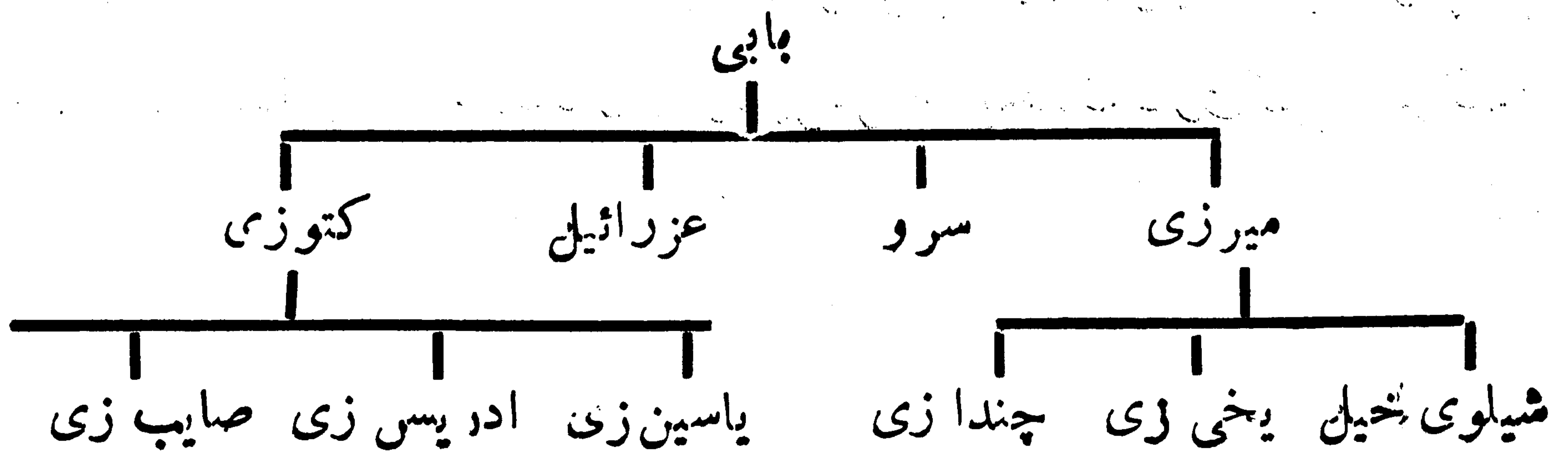

(۱) حیات افغانی ۳۳۹ مخ ،

(۲) نوموړی اثر ۲۷۳ مخ .

(۳) پروفیسور ولی محمد خان سیال کا کر ، پښتو او پښتانه په سهیلی پښتونخوا کی ، کویته :

(۱۹۷۶) ۴۶۶ مخ

بارکزی

دوی سرېښی پښتانه دی او د درانیو د زیرک یوه خانگه ده چی د کندهار، هلمند،
فراه، نیمروز او هرات په ولایتونو کی استوگنه لری. بارکزی د شمیرله مخی د
پوپلز یونه زیات دی (۱) بارکزی د وزیر فتح خان له وخته د بر مشهور شول په تیره
بیا هغه وخت چی له دغی خانگی نه امیر دوست محمد خان د کابل په تخت
کښیناست نو د دوی شهرت دوه برابره زیات شو او بارکزیان تر لیری ملکونو
پوری د شهرت خاوندان شول (۲) د دوی داستوگنی سیمی په لاندی ډول دی :

۱- په کندهار کی :

د کندهار د ولایت په مرکز، د دامان په اولسوالی، د شاه ولی کوت په اولسوالی،
دارغنداب په اولسوالی، د پنجواپی په اولسوالی، دارغستان په اولسوالی او
معروف په اولسوالی کی اوسیزی چی ټول شمیری د کندهار په ولایت کی د
۱۳۶۰ کال د احصائی له مخی (۵۸۳۴۷) تنه ښودل شوی دی:

۲- د هلمند په ولایت کی :

د هلمند په مرکز د نادعلی په اولسوالی، د واشیو په علاقه داری، د ناوه بارکزی
په علاقه داری، د نوزاد په علاقه داری او د نهر سراج په علاقه داری کی استوگنه،
لری چی د هلمند په ولایت کی ټول شمیر ۱۳۶۰ کال د احصائی له
مخی (۱۲۶۰۸۸) تنه ښودل شوی دی:

۳- د نیمروز په ولایت کی :

دوی دلته د نیمروز په مرکز کی اوسیزی چی شمیری ۱۳۶۰ کال د احصائی
له مخی (۸۹۵) تنه ښودل شوی دی.

(۱) الفنسټن، د کابل سلطنت بیان، دوهم ټوک، پښتو ژباړه د پوهاند اکتر حسن کاکړ (کابل:

(۱۳۶۱) ۷۸ مخ.

(۲) حیات افغانی ۲۲۴ مخ.

همدارازدکننگ اوچاربرجک په اولسوالیو کی هم او سیزی چی تول شمیر
بی ۱۳۶۰ کال داحصائی له مخی په نیمروز کی (۳۲۸۰) تنه بنودل شوی دی:
۴- د فراه په ولایت کی:

د فراه په مرکز د بالابلوک او گلستان په اولسوالیو کی استوگنه لری چی تول شمیری
د فراه په ولایت کی د ۱۳۶۰ کال داحصائی له (۹۰۷۶۲) تنه بنودل شوی دی:
۵- د هرات په ولایت کی:

د انجیل، گوزری، پنتون زرغون، گلران، غوریانو، زنده جان او ادرسکن
په اولسوالیو کی استوگنه لری چی د هرات په ولایت کی د دوی شمیر د ۱۳۶۰ کال
داحصائی له مخی ۳۲۴۰۷ تنه بنودل شوی دی.

د بارکنز یوشمیر څه د پاسه (۲۳۱۰۶۷) تنه بنودل شوی دی: هغه سیمی چی
بارکنز یان پکی استوگنه لری بنی حاصلخیزه اود کرنی وردی. دوی د پوهی او تعلیم
سره زیاته مینه لری او خانونه اصیل پښتانه بولی (۱)

همدارازد شوروی اتحاد د اتنوگرافرستا نیشفسکی په حواله د دوی شمیر د
(۲۰) پیری په نیماهی کی (۳۲۰) زره تنه بنودل شوی دی:

بامیزی

سر بنی پښتانه اود درانیو د زیرک یوه خانگه ده: د دوی اکثریت د کند هار
دولایت په مرکز کی استوگنه لری. شمیری د ۱۳۶۰ کال داحصائی له مخی د
(۱۹۷۰) تنو په شا او خوا کی بنودل شوی دی: (۲)

بختیاری

تاریخ حیات افغانی د بختیاریو د قبیلی په باب لیکي: «حینی خلک دوی سپدان
بولی. دا خلک په اصلی کی له ایران نه راغلی دی چی د دغی قبیلی دیر شمیر

(۱) معلومات مختصر در باره اقوام و قبایل ولایات سرحدی کشور ۹۸ مخ

(۲) معلومات مختصر درباره اقوام و قبایل ولایات سرحدی کشور ۹۲ مخ.

اوس هم په ايران كې استوگنه لري: دبختيار دقبيلي يوشمير دايران داصفهان په لويديځ او يوشمير يې په بخارا كې هم ژوند كوي. په دره بندبادر ابن كې ددغې قبيلي (۷۰۰) يا (۸۰۰) كورني شته او په مرغه كې هم تقريباً (۵۰۰) كورني استوگنه لري:

هغه بختياري چې په درابن كې اوسيزي هغوي د مياخيلوسره په گټه او تاوان كې شريك دي: دبختيار يو دقبيلي مخيني پوونده سوداگرو د ډير كلك هودخواندان دي (۱) داسې فكر كيزي چې بنيابي دوي به داودي قبايلو يوه خانگه وي: دمخزن افغاني ليكوال دبختيارو دقبيلي دنسب داصليت په باره كې داسې ليكلي دي: اسحاق نومي چې اصلاً ديوه سيد زوي و په اوش نومي ځاي كې چې دبغداد له توابو څخه دي دروزگار دپېښو او ستونزو په سبب په سفر لاس پورې كړ او د سليمان په غره كې د شيرا نيو سيمي ته راغی او د شيرانې په قبيله كې يې له بوي بنځي سره چې شېخې نومېده واده و كړ او له دغې ميرومنې نه يې يوازي يوزوي وشو او دا بوسعيد نوم يې ورباندې كېښود چې نوموړي ماشوم دبخت اونيكسو طالعو په اساس په بختور سره شهرت وموند او دوخت په تيريدو سره په بختيار باندې مشهور شو چې دده اولادي ته بختياري وايي، خو مولف ته ددغه روايت په باب صحيح ثبوت ترلاسه نه شو (۲) دغسې روايتونه ډير دي چې كله دبختنويو قبيلي او كله بلي ته د سيدانو يا نورو عربي الاصلو سره ارتباط وركوي چې په حقيقت كې له افسانو څخه هيڅ زياتوالي نه لري:

د بريځ

د بريځ د پښتنويو قبيله ده چې زموږ پښت پوهان (نسب پيژندونكي) يې د سر بن د ټولنيزې ډلې (Social group) څخه شميري او د دوي دوينا له مخې د سر بن په بنو خبون (بنو خبن) بناخ گديزي:

(۱) حيات افغاني ۴۴۱ مخ

(۲) حيات افغاني، ۶۰۹ مخ.

دهندد کمبروج په تاريخ کي دارغوني آريايي کتاب رگ ويدا په حواله داسي ليکل شوي دي: «داسو ملاکانو (پاچهانو) جنگ دويدی زمانی مشهور جنگ و . په دې تاريخي جنگ کي لس آريايي قامونه ملگري وواود بهار تبه نومي آريايي قبيلي دپاچاسوداسه پر ضدو جنگيدل . په دغولسو قامونو کي يوقام پکتههان نومیده چي اوسني پکتون = پختون = پښتون څپني مراددي .

د دغه سودا سه پلاريا نيکه (Devadasa) هم دخپل قام نامتو پاچاو . دي دخپلي پاچاهي په زمانه کي له خو آريايي قبيلوسره جنگيدلي او پر هغوي يي بوري موندلي دي چي يوه په هغو کي (Brisaya) دي .

افغاني محققين لکه مرحوم استاد احمد علي کهزاد او مرحوم استاد پوهاند عبدالحي حبيبي دغه په ويد کي راغلي «بريسپه» قبيله بريخي يولي :
د بريخو خيلونه :

بناغلي استاد رشاد دشيخ بستان بريخ نومي اثر کي ليکي :

بريخ په لومړي سوکي په دوو پلارو ويشل کيزي يويي «اوتغ» دي او بل يي «اوسين» . اوتغ پر لاندنيو خيلونو ويشل شوي دي : ۱- داود زي ۲- چوپان زي ۳- مليزي ۴- بدل زي ۵- ثابت زي ۶- شکر زي او بروکي زي :
اوسين هم پر لاندنيو خيلونو ويشل شوي دي :

۱- بارکزي ۲- زکوزي ۳- مندوزي ۴- سبازي ۵- راو زي . حافظ المملك حافظ رحمت خان بريخي چي په ۱۱۴۸ هـ . ق دهندوستان په روهيل کهنه کي خلاصه الانساب ليکلي دي هلته داسي وايي :

اوس بريخي په خپل اصلي وطن بنوراوک کي يوازي پرد غوخيونو ويشل شوي دي :

بدل زي :

زکوزي :

مندی زي :

چوپان زی او ملیزی د یوسفزیوسیمی ته را کوچیدلی اوزیاتره بیاله هغه حایه هندوستان ته را غلی دی دد غودوو (زیو) خملک چی په بنوراوک کی پاتی دی حانته خانی او د محکو تا کلی جلا برخه لری . د شکرزیو، راوزیو، او نورو (بارک زیو، سبازیو، پروکی زیو) شمیرلزو. دوی هم په هغو دریوزیو (بدلزیو، زکوزیو، مندوزیو) کی مدغم شوی دی :

د حافظ رحمت خان د غه لیکنه پس له دوه سوه اوڅو کالو څخه اوس هم رښتیا کیزی او د بنوراوک د کرنی محکه پرونو مورودریو زیو (بدل زیو، زکوزیو مندوزیو) بانندی په دی دول ویشلی ده :

۱- د بدل زیو برخه

د پښین خواته له غل دری څخه تر با دوزیو پوری (د بنوراوک ختېڅه سیمه).

۲- د زکوزیو برخه :

له پنج پایه څخه درېگه ترعلاقه داری پوری :

۳- د مندوزیو برخه :

له کاریزه څخه د بلوڅانو تر تکه (بریده) پوری (د بنوراوک لویدیزه سیمه) دلته دا هم باید وویل شی چی د مندوزیو په برخه شیرانی هم اوس شریک شوی دی او د بریڅود څلورم خیل په توگه پیژندل کیزی . په خلاصه الانساب کی بدل زی پور د غولاندی پنځو ښاخونو بانندی ویشل شوی دی :

سالارزی، بیسینزی، ادوری (زی)، ملاخیل او دولت خیل. مولف داهم زیاتوی :

اوریدل کیزی چی ملاخیل او دولت خیل اوس په بنوراوک کی نه دی پاتی

د یوسفزیوسیمی ته راغلی اوزیاتره بی بیاله هغه حایه هندوستان ته را لیزیدلی دی.

په خلاصه الانساب کی داهم راغلی دی چی مندوزی او زکوزی هم د بدل زیو

په څپرېر څو څو پښو ویشلی دی خودهغی نومونه بی نه دی راوری :

دبریڅو تاتوبی :

دبریڅو پخوانی تاتوبی دبست تاریخی سیمه وه چی پښتانه بی کلا بس بولی

اوس هم هلته بریشی یا بریشخان اوسیزی . دفتح خان اورا بیاد نکلی قهرمان (پتی خان) دکلابس له بریشوڅخه وپه دغه نکل کی دهلمند پر غارو بانندی دبریشوگنه آبادی نیی . په ۱۰۵۸ ه.ق کال پر کندهار بانندی دایران دصفوی پاچادوهم شاه عباس (۱۰۵۲-۱۰۷۷ ه.ق) دحمله په وخت کی پردل خان بریشی له خپل قبیلوی لښکر سره دایرانی پوځونو په مقابل کی پنځه پنځوس ورځی دکلابس کلا بندی وساتله . دغه پینه هم دانیی چی تریوولسمی هجری سدی پوری لادهلمند پر غارو په تیره بیاپه کلابس کی دیر بریشی میشته ووسل اوڅو کاله پخواچی دپتی حیات خان پوپلزی (؟) حیات انغانی (۱۲۸۳ ه.ق تالیف) کرد کلابس پر شاو خوا بریشو خپله خانی درلوده او خان یی اورنگ خان نومیده :

بل دهلمند پر کینه غاره بانندی دگر مسیل اوسپستان تو منځ په لنډی او پلالکه کی اوس دری سوه کوره بریشی میشته دی او دغه بریشی دزکوزیواه ايسازی پنی څخه دی .

لنډی او پلالکه دوی ویالی دی چی بریشو پخپله کیندلی دی . لنډی ویاله لویدیزی او پلالکه واله ختیځی خواته واقع ده چی ددوارو تر منځ تقریباً لس کیلو متره واتن شته . لنډی او پلالکه له اداری لحاظه ددیشوپه اولسوالی پوری اړه لری ددغی اولسوالی ختیز لورته دگر مسیل اولسوالی پرته ده دادواره اولسوالی دهلمند په ولایت پوری اړه لری چی مرکز یی دلشکرگاه ښار (بست) دی .

د کندهار په ښار کی هم دبریشانو څو کوره شته مگر ددوی داستوگنی تر توار لویه سیمه ښور اوک دی چی دلنډی او پلالکی ویالی یی شمال غرب ته پرتی دی .

دپتی حیات خان په حیات انغانی کی یوسل اوشل کاله دمخه کینلی دی چی اوس په ښور اوک کی تخمیناً دری زره کوره بریشی اوسی . دحیات انغانی په دغه شمیر کی شیرانی هم راځی دښور اوک دخلک وشمیر داتلس قریه های افغانستان» په (۱۳۴۹) مخ کی لیکلی دی تقریباً یوولس زره تنه دی چی په دغو کی تقریباً دوه زره تنه بریشخان نه دی او ددغی سر شمیرنی له مخی چی په ۱۳۵۳ ش

کال په کابل کې خپره شوی ده د بنور اوک د بریځو شمیر بی له شیرانیو نه و زرو
ننوتنه رسیزی. (۱)

د (Dictionary of the Pathan Tribes) په ۲۱۰ مخ کې لیکلی دی «څه بریځی
په کوټه، پشین او څاګی کې اوسی. دغه قبیله زیاتره د افغانستان په جنوبی برخه
بنورواک کې میشته ده.»

د اولس مجلی ۱۹۶۸ ع کال اکتوبر په ګڼه کې عابد کینلی دی: «بریځی
د کوټی ډویژن په شرارو د نومی څای له عیسی خیلو سنتیا کا کړوسره میشته دی په
کوټه کې هم اوسی» د پټان د کتاب په سلم مخ کې لیکلی شوی دی:
د دبر یځو ګوره د کوټی د بولان د حکومت په څاګی کې هم شته او څه بریځی
په نوشکی کې هم اوسی.

څه اکازی، الیک زی او وسمی زی بریځی (چی له نسبی لحاظ په مند وزیو
ګډیزي) په بولان کې له سنجرانیو بلوڅوسره میشته دی او اوس بی خپله ژبه له
لاسه ورکړی ده. د دغو بریځو شمیر سلومرونه رسیزی:»

ملاک صالح محمد لهری د بلوچستان نومی کتاب په ۵۵ مخ کې لیکلی دی:
په ۱۹۵۱ ع کال چی په بلوچستان کې دنمو سوشمیر و شود بلوچستان د بریځو شمیر
(۴۹۶۵) تنه وو. په صولت افغانی کې راغلی دی:

«بریځی په هندوستان کې هم اوسی د جهجرو پوړ ګڼه د بریځا نوده. په ۱۸۵۷ ع
کال چی د هندوستان د آزادولو له پاره هندوستانیان پورته شول د جهجرو بریځی
رئیس هم د دغو غازیانو مل و. انگریزانو چی بری و موند دغه بریځی رئیس یی په دار کړ.
د جهجرو پوړ ګڼه د دهلی او علی ګره تر مینځ پرته ده په داری لحاظ د سکندر
آباد په حکومت پوری اړه لری سکندر آباد سلطان سکندر لودی (۱۸۹۴-۹۲۳
ه. ق) ته منسوب دی.»

(۱) پوهاند رشاد، بریځی او بنور اوک، د شیخ بستان بریځ د مقالو مجموعه، ۹-۱۸ مخونه

بريخي دروهيل كند په بنارونو كې هم شته په تيره بيا بريلي په بريخو دك دي:
د Pathan په سلم مخ كې راغلي دي چي په بمبئي كې (دبروچ) په نامه بنار
هم بريخو ته منسوب دي او له دي څخه معلوميزي چي بريخي تر گجراته پوري
هم رسيدلي وو:

د بنوراوك:

د بنوراوك سيمه داوسني كندهار په جنوب غربي كنج كې موقعيت لري او
داولسوالي په نامه اداري تشكيل لري. د ريگ په نامه يوه علاقه داري هم په دغه
اولسوالي پوري تړلي ده. د بنوراوك د سيمي شمال اولويديځ ته ريگ (پاكستان)
پروت دي د غه ريگستان په شمال كې د سپين بولدك تر حدودو او په لويديځ د افغانستان
د غربي پولې پوري غزیدلي دي لمر خاته خواته يسي دخواجه عمران غودي چي
له پښينه څخه بنوراوك جلا كوي:

د جنوبي ددي غرو نه يسي دبراهوي بلوڅو تاتو يسي دي چي په نوشكي
پوري اړه لري. د بنوراوك مخكه بنوي داگ دي او د دغه داگ په منځ كې هيڅ
غرنشته مخكه يسي مت ده او د بري بيخي نلري. د بنوراوك د مساحت په باب
د صولت افغاني په ۳۴۷ مخ كې راغلي دي:

« بنوراوك نسبتاً په مربع شكل پروت دي چي هره ضعه يي تخمينا شپيته
ميله او زدوالي لري. »

د صولت افغاني دغه ليكنه د حيات افغاني د (۱۵۳) مخ نقل دي:

د «اتلس قريه هاي افغانستان» په ۱۳۴۹ مخ كې د بنوراوك د تړلي اولسوالي
مساحت (۴۹۶۴) مربع كليو مترو راغلي دي مگر قاضي عطاوالله خان د پښتنو په
تاريخ كې د بنوراوك ټوله علاقه تقريبا شپيته مربع ميله بنودلي ده. دارواښاد
قاضي صاحب دغه ليكنه داسي توجيه كيدلای شي چي ده يوازي د بنوراوك هغه آباءه
مخكه شپيته مربع ميله بللي وه چي د بريخو كروندې او تاتو يي دي او دنوي او
زاره بنوراوك په نومونو ياديزي:

په قاموس جغرافيايي افغانستان كې د ښوراوك كلي اووه وېشت ښودل شوي دي (۱) په دغه كليو كې تر ټولو لوي كلي د بادرزودي چي تقریباً يوزرودوه سوه تنه پكې اوسي. په زياترو كليو كې دوه دري كوره براهويان هم شته چي نارينه يې د كلي ساروانان او شپنپان دي. ښځمنې يې كمبلې، جوالونه، خورجينونه او دسترخوالونه اوبې.

كلي او كورونه:

د ښوراوك د برياخر كور په يوه ساده كوردي (كودله) ياخونه كې وي. كوردي يې په بيضوي شكل د غره له پندولښتو څخه جوړه شوي ده چي څلور پنځه دانې يې يو ځاي په مخكه كې له يوي خوا اوبلي خوا څخه دنيمي دايرې په توگه نجتې وي پرسويي كيره وراچوي كيره دغزوله لښتو يا نلرونو څخه تخرغوندي شي اوبسي دخنو په پښت كې يې پرتيرانو اچوي.

هغه كوردي چي دژمي له پاره وي پر كيره سوبيره يې اخيرو وي. خو نسي يې څلور ديواله لري چت يې له يوه او زده تير و او دغزه له لښتو څخه داسي جوړ كړي وي لكه عصري چادر پوښه كورونه. دغه خونې او كوردي يوه بلي وارخ ته په بيضوي يا مستطيل شكل يولر پرله پسې پرتي وي. پر شاوخوا باندي (دښاري ډوله كورونو په شان) ديوالونه لري او زياتره كوردي يې دروازي وي داځكه چي په دوي كې مخ پتي اوغلانشته.

كښت او كور:

د ښوراوك دوبي ديوتود اوژمي يې معتدل دي څخه شمير سره كې اوخورتې كوچيان ژمي ځانونه ښوراوك ته رسوي د ښوراوك كښت په باران دي فقط يو كاريزگي پكې شته چي پر هغه هم دوه دري كوره آبادي نوري بها ندي اوبه نه لري. غنم، اوربشي اوباجري په لاسي ډول كړي. څ، لاسي پاليزونه هم كړي.

د ښوراوك د برياخر سپين زيوي وايي: « زموزنيكه گانوجي په ښوراوك كې وارول كښت يې په باران واوله لوري څخه يې ځمكي نه خروبيد لي. لوړه ديوه

رودلوم دی: دارود دتوبی له غروراوزی اوزدوالی بی (۲۵۰) میله دی. لوره ژوره ده غاروته بی او به نه خپزی .

سترستانه حاجی محمد نیکه خپشکی دوی تشویق کړل چی ویالی وگازی اوله لوری څخه اوبه خپلو کړوند و ته وخیژوی بریخود حاجی نیکه خبره ومنله لپشی بی راونغبنتلی لوری ته بی اومه بندونه و اچول: دوی لوی ویالی څینی و کنبلی یوه ویاله دبدلزیو او زکوزیووه بله ویاله بی دمندوزیووه چی شیرانی هم په شریک شول له د غولویو ویا لوڅخه بیا کوچنی ویالی جلا کړی چی په دغو کی شپز ویالی یوازی دمندوزیودی:

وروسته داوب ودهغه بند په اغیزه چی دپنښین په ملوزو کی لوری ته و اچول شو دلوری اوبه بنورا وک ته و نه رسیدلی او بنوراوک بی په یوه بی او بو میره بدله کړه. اوس دبنوراوک دخلاکو کښت و کردباران په اوبودی . څه اوبه په او بنا توله شاه گانورا کازی شاه گانی بی شپيته اویا متره ژوری دی. د شاه گانو اوبه بی تروی دی نوڅکه دوی ناوران (خلیرونه) هم لری . په ناورانو کی دباران اوبه ذخیره کوی د دڅا او ناور په اوبو دبنوراوک خلك خپلی ورځنی اړتیاوی ایسته کوی، څینی بی او اودسونه پری تازه کوی، لوبنی او کالی پری مینځی او څاروی پری اوبه کوی: د شاه گانو اونا ورونو اوبه دومره نه دی چی د کښت و کوله پاره هم څینی کار واخلی . دبنوراوک مڅکه ډیره ده او اوبه بی لزی دی څکه نوڅینو مڅکوته دکرهښی وارپسله څلور و پنځو کالو ورر سیزی لهغه امله بی نو مڅکه خورا زوروره وی، ډیر حاصل کوی اوسری ته بی حاجت نشته .

دبنوراوک تول خلك په پښتو خبری کوی اود خلكو په محاوره کی بی دمتلونو ډیر استعمال داسی څرگند یزی چی دفولکلوری ادب خزانه بی ډیره ډایه ده . دبریشویوزیات شمیر په هندوستان کی استوگنه لری اودا هغه پښتانه دی چی دانغانی فا تحینو سره هند ته ورغلی دی اوس بی پاتی کسان ځانونه هغو کسانه ته منسوب گڼی چی دهندوستان په تاریخ کی نوم اونښان لری .

یوله دغو کورنیو څخه د حافظ رحمت خان بریڅ کورنی ده چی اصلاح کوندهار
د بنور اوک وو چی په رو هیله کندی کی حکمران و . حافظ رحمت خان په هند کی
د ابدالی احمد شاه د فتوحاتو ملگری و او دده زامن او ورپرونه درو هیله کندی دیر مشهور
حکمرانان وو . پخپله حافظ رحمت خان د افغانی فرهنگ په بیدایتوب کی دیره
لویه برخه اخیستی وه او ځینی داسی تاریخی متون دده په پار نه دور کیدو او
هیوی څخه ژغورل شوی دی چی هغه نن دلویو علمی اسنادو په جمله کی دیر هسک
ځای لری .

تواریخ حافظ رحمت خان چی پیر معظم شاه ته منسوب دی اصلی متن یی د
حافظ رحمت خان په سپارښت لیکل شوی دی او دا یو داسی غنیمت اثر دی چی
د پښتنی اقوا مو اوقبا یلو دلیز د بدنو او نورو اجتماعی او سیاسی مناسباتو دیری خبری
په کی پرتی دی .

له دغی کورنی څخه چی د بنور اوک ته منسوب ده بلن دیر لوی سری جنرال
بخت خان و چی د هندوستان دخلکو په هغه ستر قیام کی یی د آزادی ساتر نکور هیری
و کړه چی په ۱۸۵۷ ع کال کی د انگریزانو پوښد را اوچت شو .

د ۱۸۵۷ کال په دسمبر کی انگریزانو د دلی پر ښاریر غل و کړ کورگانی پاچا
بهادر شاه ظفر په دارسره انگریزانو ته ځان تسلیم او ه خو جنرال بخت خان هغه ته
د دور کاوه چی د انگریزانو مخه به ونیسی . جنرال بخت خان د انگریزی قواوو په
ورانندی دومره خندونه ایجاد کړل چی دکشمیری دروازی اولال کلا تر منځ لنده
فاصله انگریزانو په پنځه ورځی ووهله .

دی جنرال پاچا د تسلیمیدو څخه ونه شو گرزولای نو کله چی پاچا تسلیم شو
جنرال بخت خان له دلی څخه لکسهنوته ولاړ او له هغه ځایه د هندوستان غرونو
ته وخت او پسی وړک شو چی بیایسی چاپته پیدانه کړه .

د بنور اوک دخلک وایی : « کله چی د دیورند کرښه تا کل کیده نو بنور اوک د افغانستان
څخه دباندی شوی و خو سمندر خان بریڅ دخپلو سپرو سره پر کوته حمله او کړه

اودومره لوی خطر ونه یسی انگریزانوته متوجه کرل چی هغوی په دی رانخی شول
چی بنور اوک ددیورند دکرښی هغی خوا ته کری .

دبری خان قوی خلمک دی اود کارخه د فراغت په وخت کسی بیل بیل سپورتونه
لری چی عمده سپورت یسی غیزده . دمیلو په ورخواوودونوکی اتنونه کوی او
دبری خان ته نوم لری . دوی په اتن کی توپ کرونوته حرکت ورکوی او کله
چی اتن یسی گرم شی نو په توپ کونکمان هم کوی . د سپوزمی په ۱۴ شپه په سپوزمی
رښایسی خوانی بنیخی او پیغلی اتنونه کوی اوسندری وایسی .

دزوی دزیزیدنه نیه کمرغی برلی او په هغه کور کی چی زوی وزیززی خیرا تونه
کوی اود هلمک دنوم ایښودلو پور وخت سندری وایسی او اتنونه کوی . ویل کیزی چی
دبنور اوک خلمکوشمیرانه زره تنوته رسیزی .

بلخ یا بلخ

ددغی قبیلی خلمک کله خانونه دنیا زی ، کله دولت خیل او کله هم خانونه د لودی
داولادی نه شمیری ، خوداسی فکرو کیزی چی دوی لودی پښتانه دی . دوی په پنیسا له
نومی خای استوگنه لری چی دغندل شیخ دغره جنوب ختیخ خرا ته موقعیت لری .
ددغی قبیلی خخه یوه کورنی دمیانوالی دسیمی په پپلان کی استوگنه لری (۱)
دوی دلوانیو پښتنو سره داسی گله شوی دی چی د هغوی سره یسی کوم توپیو نه شی
کیدای . دغه قبيله دومره مشهوره قبيله نه ده اود شمیر په لحاظ هم دیر لزدی (۲)

بنگین

بنگین دکرلان پښتنو یوه مشهوره قبيله ده . ددغی قبیلای خلمک خا نونه
قویش بولی او په خالدی افاغنه سره هم شهرت لری . دافسانوی روایتونوله مخی

(۱) تواریخ خورشید جهان - ۲۲۹ مخ .

(۲) حیات افغانی - ۲۹۹ مخ .

ددوی دایو نی-که نوم اسمعیل و: دوی وایسی چی دخالد ابن ولید دزوی
 عبدالله نه رابن-کته په لسم پښت کی اسمعیل وزیزید اودده ددووزامنو-گاره او
 سمل ترمنخ چی مورسی د پرملی (فورم-لی) دقبیلی خخه وه سخته ج-گره
 رامنخ ته شوه:

حیات افغانی لیکلی: ددغی قبیلی لوی نی-که اسمعیل دگر دی ز دسیمسی په
 زومت کی اوسیده. ددوی ددی کورنی جگری په سبب و چی دگاره اوسمل په
 نومو ز دبنگشوپه توله قبیلہ کی دوی گوندی رامنخ ته شوی اودوا ره گوندونه په
 خپلو مینخو کی سخته دبنمنی لوی. کله چی په زومت کی ددغی قبیلی شمیرمنخ
 په دیریدوشوه او اہلی خواسی دغلجیو دقبیلی زورولید نو تقریباً (۵۰۰) کالہ
 دمخه بی دغه سیمہ پرینودله او په کورمی، پیواراوشلوزان یسی چی د سپین
 غره په جنوب کی موقعیت لری خپلہ قبضہ تینگہ کرہ، خودا ور کزیو او دوی
 ترمنخ بدی پیدا شوه (۱) په هغه وخت کی دختکو قبیلی ہم د بنگشوپه مرسته و کرہ.
 اوتریوی سختی جگری وروسته یی داور کزیو لاس له کوهات نه لند کر او خپلہ
 قبضہ بی ورباندی تینگہ کرہ. تر هغی وروسته ہم د بنگشوپه اور کزیو ترمنخ
 دیری جگری وشوی، خوبه پای کی دبنگشوپه اور کزیو ترمنخ سرحد و تا کل
 شو، میدان او هغه دره چی اوس بنگشوپه پکی استوگن دی دبنگشوپه او دشمال په خوا
 غوئزہ سیمہ اور کزوتہ ورسیده (۲):

دبنگشوپه علاقہ د دری په شکل شرقاً او غرباً دغرونو ترمنخ پرته ده. ددوی لمر
 خاتہ او جنوب ختیخ خواتہ ختک، شمال ته یی اور کزی، جنوب غویی حدیی د
 وزیروسره لگیدلی دی اولمر اویدوتہ یی د کورمی علاقہ پرته ده:

قاضی عطاء اللہ خان پخپل اثر د «پښتو تاریخ» کی د بنگشوپه باب
 داسی لیکلی دی: «بنگشوپه د پریدواو اور کزوسویل ته پرانہ دی. ددوی د علاقہ

(۱) حیات افغانی - ۶۳۷ - ۶۳۸ مخونه.

(۲) پښتانه د تاریخ په رښاکی - ۱۳۹۸ مخ

لمرخاته او جنوب ختيځ ته خټک موقعيت لري جنوب ته يې وزير او لویدیځ ته يې توري اوسيزی : ددوی ملاک دیوی لوی درې په شکل دی : ددوی میدانی علاقه زر خیزه ده : میدانی علاقی ته يې کوزبنگنې وایي او دغرونو علاقی ته يې بربنگنې وایي : دکوهات بنا هم دبنگنې په علاقه کې دی (۱) «

دکوهات دضلعی شمال ته دپېښور ضلع او داپریدیو او اورکز یو غرونه ، شمال لویدیځ ته يې اورکزی او تیراه ، لویدیځ ته يې کورمه ایجنسی ، داورکز یو ایجنسی اوشمالی وزیرستان او جنوب ته يې دکوک ضلع ، دمیانوالی ضلع او ختیځ ته يې د سند دریا دکمبلپور ضلع او کوهات یوله بله څخه بیلوی .

په هنګو کې هم دیرشمیر بنگنې استوګنه لري . او همدا راز دتېل بنا هم دبنگنې په علاقه کې پروت دی . هغه بنگنې چې دکورمې په علاقه او پیوار کې اوسيزی نوهغوی دتوري دقبیلې په ذریعه مغلوب شوی دی .

دبنگنې دقبیلې ځینې خلك شيعه او ځینې هم سنی مذهب دي . دکورمې شيعه بنگنې دسپین غره په لمن او دپاره چنار شمال ته اوسيزی چې شمیر يې د ۱۹۶۱ کال داحصائې له مخې (۱۱۰۵۸) تنوته رسيزی .

بلند خيال بنگنې چې دتېل بنا ته نژدی دوزیرو په ګاونډ کې اوسيزی شمیر يې د ۱۹۶۱ کال داحصائې له مخې ۶۴۴۶ تنوته رسيزی .

دهنګو دتحصيل نفوس چې اکثره يې بنگنې دي په ۱۹۶۱ کال کې (۹۰۱۴۸) تنوته رسیده . (۲)

ميران زی دتېل نه دهنګو تر شا او خوا پوري استوګنه لري او دغه دره هم دميران زیو یا هنګو په نامه سره یاديزی :

بنگنې په عمومي ډول دکوکیلی په چاروبوخت دي خو ځینې يې دمالګی سوداګری هم کوي . دوی زړور ، جنگیالی او دیرمیلمه پال خلك دي .

(۱) قاضي عطاء الله خان ، دپښتون تاريخ ؛ لومړی ټوک ، کابل - ۱۳۵۶ کال ، ۳۹ مخ .
(۲) اضلاع ، ایجنسی هاوقبایل ایالت پښتونستان ۹۳-۹۴ - مخونه .

ددوی دلو یو او مشهور و کلیو او حایو نو نومونه دادی : نری او بیه، تپن، درسمند، هنگو، اوستوزی، کسائی، توغه، توره وری، کئی، مد خوزه اونور (۱)

سرویلیم بارتن دبنگینو دجاگر نومیر و نوشمیر (۶۰۰۰) تنه بنود لسی دی چسی (۴۰۰۰) تنه یی په کوهات او پاتی برخه یی دکورمی په میمه کی اوسیزی :

دکوهات د نعلی دبنگینو نه پورته یوشمیر بنگین په افغانستان، دایران دمازندران په سیمی اود هندوستان په حینو ایالتونو په تیره بیا په فرخ آباد کی دیرشمیر بنگین استوگنه لری :

دبنگین دقبیلی اکثره خلک شیعہ گان (شیعه مذهب) اود گاری دگوند پوری اړه لری.

بنگین

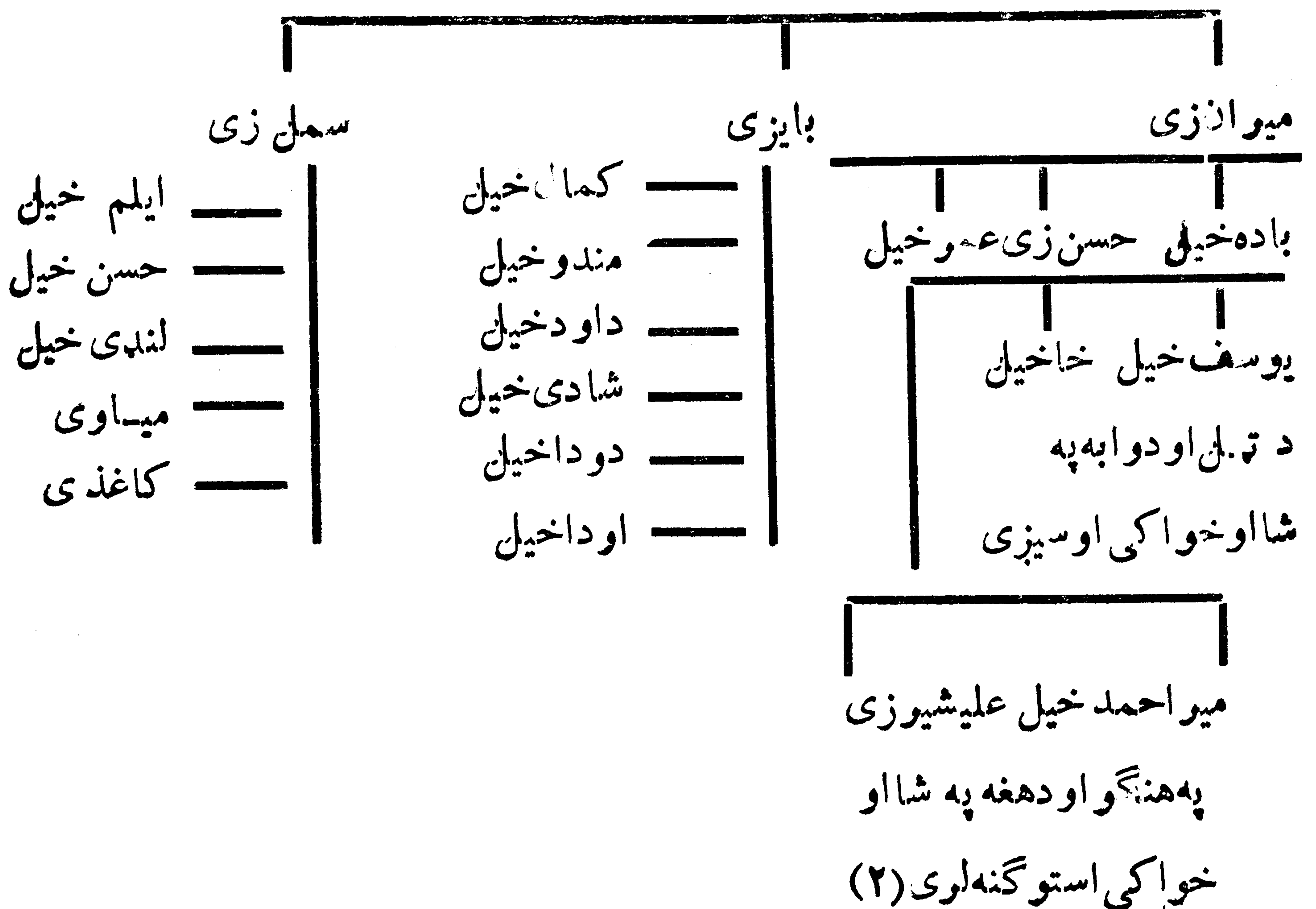

(۱) پښتونستان کابل - ۱۳۳۰ - ۲۷۰ مخ .

(۲) اضلاع، ایجنسی ها و قبایل ایالت پښتونستان - ۹۴ مخ .

بنوخی

که چیری د بنوخیو دنسب شجره په غورسره وگورو نوڅر گنده به شی چی دوی په اصل کی کرلانی پښتانه دی. د بنوخیولوی نیکه شاه فرید نومیده چی وروسته په شیتک بانندی مشهور شو. د شیتک مور ککی نومیده چی دده د پیدا کیدو په وخت کی مره شوه پلاریی په ده بانندی د شاه فرید نوم کیښود. په کوچنیوالي کی یی د نورو بنوخیو د شیدوسره تواق نه درلود په دی نسبت ډیر ناروغ شو. نو په دغه وخت کی د حکیمانوله خوا دده پلارته توصیه وشوه چی دخری شیدی دی ور کرل شی. په دغه سبب دی په شیوتگگ بانندی مشهور شو چی دزیات استعمال په سبب شیوتگگ په شیتک بدل شو.

داسی روایت موجود دی چی شیتک دری بنوخی درلودی. دیوی بنوخی اولاده یی دوراوتنی دی، ددویمی بنوخی اولاده یی جیلیم او هویداوله دریمی بنوخی نه یی چی بانو نومیده دوه زامن د کیوی اوسورانیی په نامه وزیریدل چی د دوی دمور نوم له کبله دوی ته یانوزی ویل کیدل خو عوام پښتانه یی بنوخی بولی.

د بنو دسمی دتسمی وجه به غالباً دهماغی بنوخی نوم وی چی اولاده یی په دغه سیمه کی میشته وه داځکه چی وړاندی تودی چی دوی په دغه ځای کی میشته شی ددغی سیمی نوم بنونه و. په دی باب یو بل روایت هم موجود دی چی د اسلام ترخپوړیدو دمخه دلته یوهندی راجا استوگنه درلوده چی نوم یی سترام و. ده خپله یوه لور چی بانو نومیده خپل یو ملازم او پهلوان ته چی هنی نومید واده کړه. نوموری دا واده د ځان دپاره سپکاوی وگابنه او بنیراوی یی وکړی چی دده ددی دعاوو دقبلیدوله کبله په دغه ځای دزلی او ډبرو باران وشو چی دغه ملک او اوسیدونکی خلک یی تباه کړل. نو ددغی پیښی په سبب ددغی سیمی نوم بنو شو.

داسی ویل کیزی چی ددوی اصلی ځای دسلیمان دغره بناخ د شوال غوگنیل کیزی. هغه وخت چی هنی او منگل د بنو په سیمه کی میشته وو ددوی ترمنځ دبی اتفاقی پیدا شوه او په هغه وخت کی د دوی پیرو شیخ شاه محمد روحانی (رح)

له دوی نه په دی سبب ناراضه شو چي د پید او او او غلی عشر یعنی
 لسمه برخه چي هغه ته به یی ور کوله ورباندی بنده کړی وه چي له هماغه
 غه وخته نوم وری پیر د شیتک له اولادی نه د کیوی او سوراننی بنوخیو اولاده دخپل
 زوی شاه نیکبین سره دشوال دغره څخه دی ملک ته را ولیزل او اجازه یی ور کړه
 چي دهنی او منگل قومونه له دغه ځایه وباسی او دغه سیمه چي په هغه وخت کی
 په دند باندی مشهوره وه په خپله قبضه کی را ولی . څرنگه چي د شیتک اولاده
 دوزیر و قوم دغلی اوزور زیاتی نه په تنگ شوی و ونود غه خبره یی غنیمت و گڼله
 او دخانه کوچ په دول دغه ځای ته روان شول لومړی دتوچی د سیند سهیل خواته
 او دگبر دغره په شمالی لمنی ورغبر کی میشته شول چي اوس هم دلته د کیوی میله په نوم
 یو ځای شته .

بنوخیو دخپل پیر د زوی په غوښتنه او مشوره دری کورتی را وری دیوی
 کورتی نه یی هیڅ بنی ونه ایستلی د دویمی کورتی نیمایی بنی او د دریمی کورتی تولی
 بنی یی و ایستلی اودری واره کورتی یی دخپل استازی په لاس دهنی او منگلو
 قومونو ته واستولی او د پیغام یی و رولیزه چي له تاسی څخه هر هغه څوک داستول شوی
 کورتی په خیر چي بنی یی نه دی ایستل شوی کولای شی خپل مال او جایداد
 واخلي اولارشی اودوی ته به هیڅ زیان ونه رسیزی او هغه څلک چي تر لږ تم کیدو
 ورسته ولارشی هغه به دهنی کورتی په شان وی چي نیمایی بنی یی وتلی وی او
 هغوی ته به ځانی او مالی تاوانونه ورسیزی او پښیماننه به شی او هغه څوک چي نه شی
 هغه به موزد خپل پیر په برکت دهنی یی بنو کورتی په شان لوش کړو .

کله چي هنی او منگلو د کورتو دغه حال ولید او پیغام یی وا وریده نو په خپلو
 مینځو کی یی سره سلا او مشوره وکړه چي که چیری له دوی سره جگړه وکړی نو د
 بریالیتوب هیله نشته همداراز دوی دخپلی بی اتفاقی او د پیر دنارضا ئیت په سبب
 خواشیني وواوهم بنوخیو ددوی کرنی اوزراعت پایمالاوه اودوی ته به یی زیانونه
 رسول . کله چي په دغو کوچنیو پښو باندی شخړی را مینځ ته شوی نو بنوخی

بريالی شول . په پای کی دهنی اومنگل قومونه مجبور شول اوملک بی پریشود .
 دهنی دقوم لزشمیر دهندخواته لارل اولزشمیری دمنگلو له قوم سره یوځای
 دسپین غره په سهیلی برخه کی میشته شول چی له هغی مودی را په دیخوا د شیتکو
 بنوځیو اولاده په دی سیمه باندي قبضه لری .

که څه هم ددوی له خوا ددغه مللک دنیولو تا کلی نیتبه معلومه نه ده ، خودوی
 د شاه محمد روحانی (رح) په وخت کی چی د شاه رکن عالم هم عصره اومریدو
 دلته میشته شوی دی اوشاه رکن عالم په (۵۷۰۵) کال له دی نری نه سترگی
 پتی کړی دی .

د بنود ضلعی جغرافیوی موقعیت :

ددغی ضلعی لویدیځ ته دوزیر وغر ، ختیځ ته پی د شاپور د ضلعی سرحد ، د متهه
 هواپه سیمه اود جیلیم د ضلعی دنله کننگ تحصیل یوه برخه ، شمال ته پی د لویدیځ
 نه نیولی دسند دریاب تر بنی غاری پوری دکوهات ضلعی دختکو وغونی سیمه
 اود هغه دریاب کیسه څنډه ازڅه دراو لپندی د ضلعی دمکهد د سیمی سره یوځای
 کیزی . سهیل ته پی د دیره اسمعیل خان پواه پرته ده .

اوبدوالی پی له لویدیځ نه چی هلته دکورمی سیند د غره نه اوار پی سیمی ته
 راځی ختیځ خواته دشاهپورتو تر ضلعی پوری (۱۰) میله اومنځنی پلن والی پی له شمالی
 نه جنوب ته تر څلویشتو میلو لږ څه زیات دی .

مصاحت پی (۳۶۱۱) میله مربع اود (۱۸۵۴) ع کال دسر شمیرنی له مخی
 (۲۳۶۲۵۸) تنه اوسیدونکی لری چی په دی حساب په هر میل کی (۶۵) تنه میشته دی .

ددغی ضلعی لویه برخه چی دری پرگنی لری یعنی خاص بنو ، لکهی -
 مروت او عیسی خیل دسند دریاب دنویدیځو غرونو په ذریعه احاطه شوی دی په
 لیره بیاد تنگ دره چی د عیسی خیل اولکهی مروتو په پولو کی دکورمی سیند او
 هامه لاری دیوځای کیدو په سبب د بنو او مروتو پرگنه د غرونو په حلقو کی د لوړ
 ځای څخه دگرد میدان په شان بریښی .

بنويو پواخ ميدان دى چى دکورمى په سين سره خړوبيزى . دلته جوار د پير
گرل کيزى په اوړى کى يى هوا گرمه ده ، خو په ژمى کى داسى سوړوى چى انسان
يى زغملى نه شى .

حاصلات يى شولى ، غنم ، جوار ، گنى ، تمباکو ، کورکمن اوزنجبيل دى . له
ختکيو ، توتانو ، نارنج بابو او غتوليمو گانو پرته نورى ميوى نه لرى . (۱)
د بنود خلكو ونى دنوروسيمود خلكو د قد ونوپه تناسب وړى دى . د دوى
رنگونه زير او اکثرأ بيضوى اومتوسط اندامونه لرى د دوى تنه ي وړى او
سترگى يى گردى دى !

ددوى کالى او پوښاک نورو پښتنونه ورته دى . د بنوخيومشهور بناخونه دادى :
دميرى بناخ ، دسوراني بناخ ، دسمى بناخ ، دعيسکى بناخ ، دسيناوربناخ ،
دتپى بناخ ، دغرضمزي بناخ اودمنداخيلو بناخ اچى دا بناخونه بيا په دپروخانگو او
هره خانگه بياپه ورو ورو افرعى پښوياندى ويشله شوى ده . (۲)

بیتنی

د دغى قبيلى خلك د خپل اوى نيکه بيت يا بتن د نامه له كبله په بيتنو سره
شهرت لرى . داسرى په پښتنو كى دپرمشهور نيکه دى اوله پخوا زمانى څخه
مورخانود ده نوم او حال ليكلى دى او په پښتنى عنعنه كى داسرى يو خورالوى پښتون
اومشهور نيکه گڼل كيزى .

ددى عنعنى تصديق په خارجى مورخينو كى ابوالفضل علامى (۱۰۰۶ هـ) داكبر
مغولى پاچا د دربار مورخ په دى ډول كوى : «په پښتنو كى درى وروڼه بيتنى ، غرضت
اوسره بن دپرمشهور نيكونه دى (۳) .»

(۱) حیات افغانی - ۷۱۸ - ۷۱۹ - ۷۲۱ - ۷۲۲ - مخونه .

(۲) پښتانه دتاریخ په رښاکى ۱۳۹۶ - ۱۳۷۹ مخونه

(۳) آئین اکبری ، لومړى ټوك ، ۱۹۱۰ مخ .

د بیت نیکه نوم په تاریخونو کی بیتنی اوبتن هم راغلی دی اونعمت الله هروی (نورزی) چی په (۱۰۱۸ هـ) پی مخزن افغانی تالیف کړی دی هم د شیخ بیتنی اود دده اولادی احوال په بشپړه توگه راوړی اوځینونوروتاو یخونوته حواله ورکوی چی مجمع الانساب اومعدن اخبار احمدی اوتاریخ ابراهیم شاهی له هغوڅخه دی اوتوده د مخه کینل شوی دی (۱)

د روایاتوله مخه بتین د قیس عبدالرشید زوی دی . بیت نیکه (•) د خپلود وروږونو یعنی غوغبت اوسرین نه په عمر کوچنی و، خود خپل نیکځ خوی ، زلم او تقوی په وجه پی دیر شهرت ترلاسه کړ. په کوچنیوالی کی پی توغرستان او هراق پوری سفرونونه وکړل چی د دی سفرونو په ترڅ کی پی د دیر واخله کوسره لیدنی کتنی وکړی اود هغوی د محبت نه پی فیض حاصل کړ (۲)

انوند درو یزه ننگر هاری (چی تر ۱۰۴۸ هـ) پوری ژوندی وهم د شیخ بیتنی او دده اولادی ذکر کوی اود پښتنوله مشاهیر وڅخه پی گندی خوتر دغو تلوپو پخوانی اوزور کتاب چی دبیت ذکر اودده اشعار په کی راغلی دی د سلیمان ما کود بـ اـ رـ کـ خان د زوی تذکرة الاولیادی چی له (۲۱۲ هـ) وروسته لیکل شوی دی ددی کتاب هغه یوڅوپاڼی چی شته د شیخ بیتنی ذکر داسی کوی: «نقل هسی کاندی یارانو چی په روزگار د شیخ بیتنی دده ورور چی سرین نومید او پر شیخ بیتنی هم خورا گران و. سرین نه درلرد زمان اوهر کله به پی ویل خپل ورورته بیتنی خپل زوی اسماعیل ورکاوالوی شود سرین په کاله خدای مهربان د اسماعیل په برکت سرین ه نصیب کړه دومره زامن چی اوس شوگون د هغو... (۳) .»

لوی استاد پوهاند عبدالحی حبیبی د پښتو ادبیاتو تاریخ په دوهم تړک کی لیکلی :
«د بیت نیکه نور احوال موزته نه دی معلوم اونه دده د ژوند وخت مؤرخانو

(۱) د پښتو ادبیات تاریخ ، دوهم تړک ، (۱۰۵) مخ .

(•) په سانسکریت کی بت Bhutt د دانشمد ، فاضل اوبت د پهلوان اوسر باز په معنی راجی .

(۲) توارینخ خورشید جهان ، ۲۰۶ مخ .

(۳) عبدالحی حبیبی ، د پښتو ادبیاتو تاریخ ، دوهم تړک (کابل: ۱۳۴) ۱۰۶ مخ .

تصريح كړی دی: فقط د پټې خزانې د لیکلو څخه ښکاري چې اسماعیل د بیت
نیکه زوی د خرنبون معاصرو او دغه سړی په (۱۱۱۵هـ) کال کې مړ شوی دی. نو چې
د اسماعیل د ژوند وخت د (۱۴۰۰هـ) حدودی ښایي چې پلار او کایي هم د (۱۳۵۰هـ)
په حدودو کې ژوندی وي.

د حیات افغانی د لیکوال په حواله دی د سلیمان په غرونو کې میشته و خو تر
مړینې وروسته د غزني په شاوخوا کې ښخ شو (۱)

شیخ بیتني دري زمان درلودل چې اسماعیل، ورسپون او کجین نومیدل او په
دغو دريو زمانو برسیره یی یوه لور هم درلوده چې بی بی متونو میښده او د شاه
حسین غوری میرمن وه چې اولاده یی متوزی پښتانه دی (۲)

د بیت نیکه په زمانو کې د ورسپون او کجین اولادی ته بیتني وایي (۳) په
پخوا وختونو کې د دغی قبیلې خلك د سلیمان د غره په لویډیڅه خوا کې اوسیدل او
د بهلول د زوی ساکن درلودی دواکمني په وخت کې د غلجیو د قبیلې د غلبې له امله
له خپل پخوانی اواصلی تا توبی نه و کوچیدل او د سلیمان د غره په لمر خاتبه د
گومل دروډ پر غاړه او په تانک کې میشته شول. وروسته بیا د دغی قبیلې اکثره
خلك د سوداگری او نورو دولتی چارو د ترلاسه کولو له پاره هند ته ولاړل له دی کبله
چې په هغه وخت کې په هند کې پښتنو واکمنانو قدرت درلود نو له همدی کبله د بیتني
قبیلې ځینی کسان هم د لویو رتبو و خاوندان شول چې تر هغه وروسته فتح خان بیتني
د ښنگال د علاقې د گوردسیمیې خودمختاره او مشهور صوبه داریا گورنرو چې وروسته
د هغه تاج د کرلانی قبیلې لاس ته ورغی او په همدی دواکمني د دغی قبیلې څو تنو نورو هم
د پښتنو پاچایانو په دوره کې امیرانو و هغه شمیر بیتنيان چې د گومل په دره کې اوسیدل د
هغوی په شمیر کې زیاتوالی راغی چې د خپل ملک په لویولو او د نورو سیمو په نیولو یی

(۱) حیات افغانی - ۳۸۱ مخ .

(۲) نوموړی اثر ۳۸۲ مخ .

(۳) پښتانه د تاریخ په رڼا کې - ۱۳۳۴ مخ .

پیل و کبران تردی چی (دوتیر) ته چی کاسی گرام ته نږدی موقعیت لری ورسیدل: (۱)
 دوی دلته دوزیر و او مسیدوسره مخامخ شول او په هغه جگړه کی چی ددوی
 لرمینځ پینه شوه ماتی یسی و خوره او بیرته تگ ته مجبور شول او دکر ننگی له کلا شخه
 هم ښکته راغلل. اوس نوموړی کلا دمسیدو د قبیلې د بهلول زیود ښاخ دشنگی
 خانگی په لاس کی ده. کله چی وزیر او مسید ددوی دمقبوضه ملک له نیولو پسر ته
 دهغوی په ملک باندي هم تیری پیل کړ نو په دغه وخت کی تخینی خملک له خپلو
 کورونو و شخه لارل او چیرته چی دوی ته پناه ور کړل شوه هلته میشته شول، خود
 کجین داو لادی زیاتره برخه اودهغی نه دورسپون اولاده د سلیمان د غره په ختیځه
 برخه کی میشته دی (۲)

ویل کیزی چی په هغه وخت کی چی دگبرغر چی د بنو جنوب اود تاه شمال ته
 پروت دی او دورگار ښاخ ورسپون بیتنیو په قبضه کی و چی وروسته بیا په نوموړی
 ښاخ باندي دگوربز و قبیلې یرغل و کړ او بی شمیره ورگاری یی ووژل او ددوی ملک
 یی ونیوه. داسی روایت هم موجود دی چی ددغی مظلومی او خپل شوی فرقی
 په مینځ کی یوه امیند واره ښخه هم وه چی ژوندی پاتی شوه او دلکی په نوم یوه
 شای ته راغله او په دغه شای کی خدای (ج) دی ته دوه غبرگونی زامن ور کړل
 چی په یوه باندي یی د آدم او په بل باندي یی دمعروف نومونه کیښودل او کله چی
 دغه بتیمان د بلوغ مرحلی ته ورسیدل نو دخپلی مور نه یی دبیتنی قبیلې د پاتی خلکو
 حال تر لاسه کړ او دگومل دری ته د کجین او ورسپون اولادی ته ورغلل اوله هغوی
 نه یی مرسته وغوښتله او هغوی یی دخپلی مظلومی شخه خبر کړل او ورته یی وویل
 که چیوی تاسی زموز پخوانی ملک و نیو نو دوی برخی یی ستاسو اودریمه برخه یی
 موزته را کړی (۳)

(۱) حیات افغانی - ۳۸۲ مخ.

(۲) نوموړی اثر ۳۸۲ مخ.

(۳) تواریخ خورشید جهان - ۲۰۶ مخ.

دکجین اولادی دغه شرط ومانه او هغه خوا ته یی لښکری ولیزلی او په هغه جگره کی چی د دوی تر منځ پینه شوه کجینونه بری ورپه برخه شو او گور بنز و تښتېدل او دهغوی داوسنی سیمی لویدیځ خواته ولارل نو بریالیتوب وروسته یی مفتوحه سیمه د پخوانی شرط له مخی په دربو برخو ویشله چی دوی برخی دکجین اولادی ته او پاتی دریمه برخه یی اصلی خاوندانوته ورکړل شوه او ددغه ویش په مطابق ددغی سیمی د چارو واگی ترسره کیدی خو اوس دگبر سیمی اکثره ځمکی دکجین اولادی دنانی ښاخ دبیی او گروی په ذریعه نیولی دی (۱)

بیتنی د جنوبی وزیرستان په سهیل او د دیره اسماعیل خان د ضلعی په لویدیځ کی استوگنه لری چی د جغرافیوی پلوه په جنوبی وزیرستان، خو په اداری لحاظ په دیره اسماعیل خان کی موقعیت لری :

ددوی سیمه له ۱۲ څخه تر ۱۵ میلو پوری پلن والی او تقریباً ۵۰ میله او زود والی لری . ددوی اصلی مرکز د چندوله په نامه سره یادیزی چی په جنوبی وزیرستان کی د تانگ پوری مربوطه سیمه ده همداراز ددغی قبیلی خلک په بنو کی هم استوگنه لری (۲)

په ۱۹۶۱ کال کی په بنو کی ددوی شمیر ۱۱۹۸۴ تنو او په دیره اسماعیل خان کی ۱۳۲۱۷ تنو ته رسیده : (۳)

کسونه او عادتونه :

ددغی قبیلی اکثره خلک دکرنی او مالداری په چارو بوخت دی : دوی په خپلو کسونو کی تکړه اوزیار کښ دی ددوی څخه ځینی خلک هندوستان ته د سوداگری له پاره تگ اورا تگ کوی (۴)

بیتنی غنم رنگه پوستکی، گردمخونه، غتی ستوگی او منځنی اندامونه لری .

(۱) حیات افغانی - ۳۸۳ مخ .

(۲) اضلاع، ایجنسی هار قبایل ایالت پښتونستان - ۹۸ مخ .

(۳) " " " " " ۹۸ مخ .

(۴) پښتونستان، ۲۵۲ مخ .

دوی دیرمیلمه پالونکی خلک دی . د بیتینود نارینه او بنځو پوپیناک د وزیر و سره د گاونډیتوب په سبب ورته والی لری. همداراز دیوار توپیر و نوڅخه پرته د دوی دود او دستور کت مت د وزیر و په شان دی :

دې و او دیره اسماعیل خان زه پرته دیر شمیر بیتینی په هندوستان او د افغانستان په بیلابیلو ولایتونو کی استوگنه لری او خلک د دغه قبیلې خلکو ته دستاز و وپه توگه درناوی کوی :
همداراز دوی د مسیدو سره پخوانی د بنمنی لری او د مروتو د قبیلې د موسی خیل و او نو تاخیلو اکثره شمکی د دغو خلکو له خوا کرلی کیزی :

د بیتینی د قبیلې بناخونه :

د دغی قبیلې خلک په ځینو عمده خانگ و ویشل شوی دی چی بیاور وسته په نو-رو وروخیلو نو باندي ویشل شوی دی دغه خانگی په لاندی ډول دی :
دانا، تتا، کتیا، کوتی، رتن زی، بو بائی، بو بک، توران خیل، کته گرام، مندانه، شیخایی، قرایی او خپلایی (۱)

۱- دکوتی بناخ :

دکوتی بناخ په اصل کی اسپدان دی ځکه چی د بیت نیکه لمسی ابراهیم بن ورسبون یوسید ماشوم په خپل زویتوب و نیوه او هغه یی لوی کړ چی دغه ماشوم کوتی نومید چی دکوتی بناخ هم دده په نوم نومول شوی دی . کوتی دا ابراهیم د اصلی زوی دوتانی څخه نیمه برخه واخیستله نو ځکه د بیتینی په قبیلې کی و شمیرل شو اوس هم دده اولادی ته سپدان وایی چی دې و په خلمه کی یوه سیمه دکوتی سادات په نامه یادیزی چی هلته یی اولاده میشته ده :

۲- دتتا، دنا او کتیا اولاده :

دوی دکجین له نسل څخه دی او اوس د بیتینی په قبیله کی داسی گډ شوی دی چی د دوی تر منځ هیڅ توپیر نشته. دتتا او دنا اولاده د شمیر دزیاتوالی په سبب دتولی بیتینی قبیلې مخکښ دی (۲)

(۱) اضلاع، ایجنسی هاو قبایل ایالت پښتونستان ۹۸، مخ .

(۲) حیات افغانی، کابل - ۱۳۶۲، ۸۸، مخ .

بیعت بیعتی

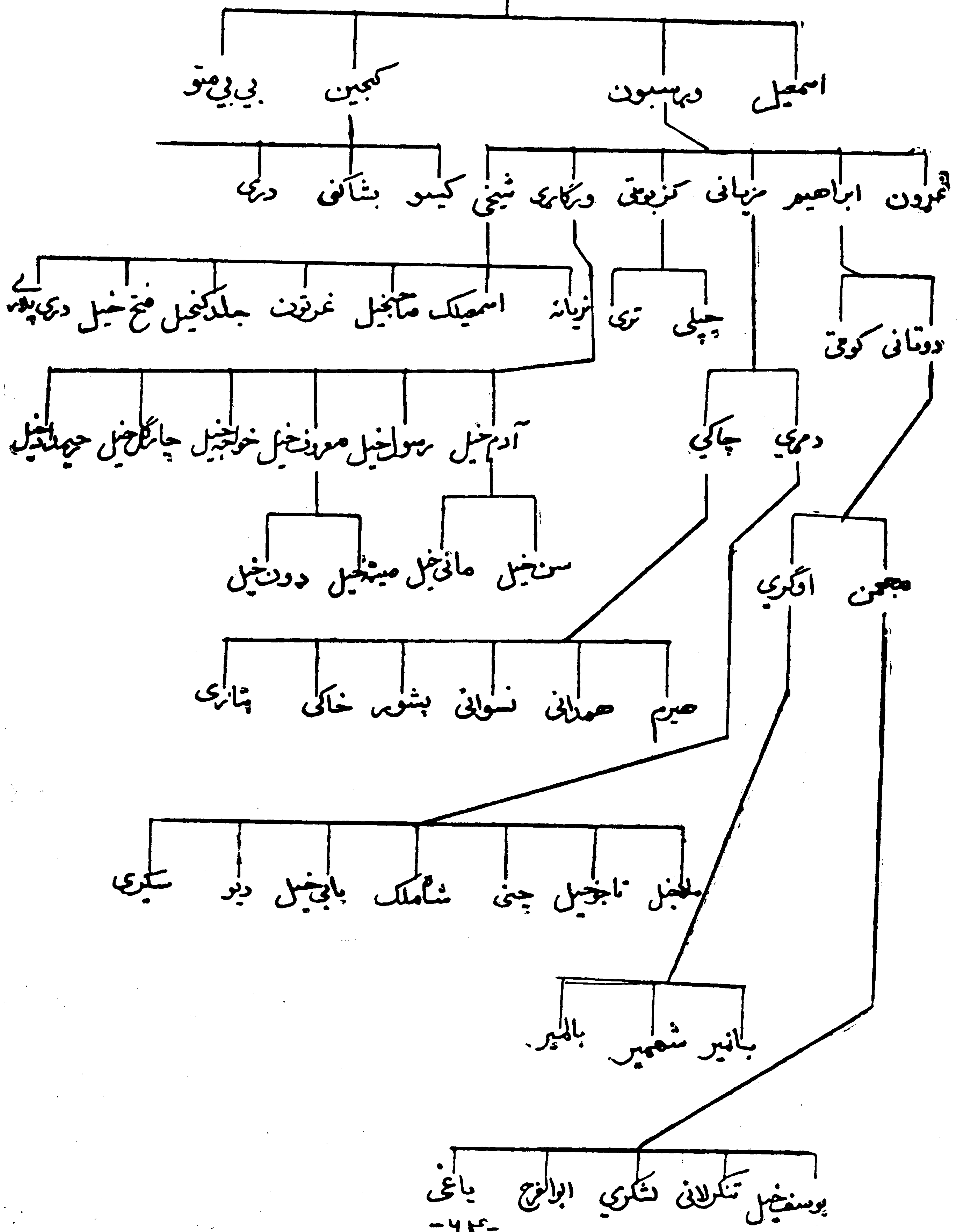

پره شمکنی

دېره شمکنی قبيله د سر بن په توانيز گروپ کې شميرل کيزی چې د سپين غره په سهيلي لمنو کې ژوند کوی . ختيځ ته يې اپريدی او اور کزی، او بديخ ته يې توری، شمال ته يې سپين غراود جنوب خواته يې دتوریو او اور کزیوسره پوله لری .

په ۱۹۶۱ ع کال کې د دوی شمير (۳۹۱۱۹) تنوته رسيد . دوی په يوه غرنی سيمه کې ژوند کوی . د دوی شمکی اکثره للمی دی خو بڼه حاصل نه ورکوی پر ه شمکنی د افغانستان څخه د سپين غره په واسطه جلا شوی دی او کله چې افغانستان ته سفر کوی د اپريدیو او کور می دلارو څخه مخی او په اداری لحاظ د کور می په ایجنسی پوری مربوط دی . دوی غالباً د کرمان په دره کې ژوند کوی . (۱)

پره شمکنی

ازی خیل خانی خیل خواجه خیل اسپایی غروبینه گانداره

پر به

پر به په اصل کې کر لانی پښتانه او دخوگیان یو د قبیلی یوه څانگه ده خود د پری مودی راهیسی له دوی نه بیا شوی ده او دخوگیان یو له پاتی بناخونو څخه دومره لیری استوگنه لری چې پخپله هم نه پوهیزي چې له خوگیان یو سره اړیکی لری او که نه (۲) نو ځکه مودلته په شانگری ډول وخیړل . د پر به مشهور خیلونه دادی : مردی- خیل ، میاخیل ، بسی خیل ، سردارخیل ، محمود خیل ، تریزی ، ملیزی ، اشیزی ، دده خیل او بوچی خیل .

(۱) اضلاع ، ایجنسی ها و قبایل ایالت پښتونستان - ۹۲ مخ .

(۲) حیات افغانی - ۵۰۱ مخ

داسی ویل کیزی چی او مری تو لوخو گیانو په پوست کی استوگنه درلوده خو
 د جها نگیو په زمانه کی د زرمت په سیمه کی خینواستوگنو غلجیو قبایلو په دوی حمله
 وکړه او دوی یی د خپلی سیمی نه یی خا به کرل . د شاه جهان دوا کمنی په وخت کی
 په دوی کی کورنی جگری پیل شوی او دوی په هغو جگرو کی دیر کمزوری شول (۱)
 د حیات افغانی او تواریخ خورشید جهان د مولفانو په قول د دوی د وسله والو
 کسانو شمیر په هغه وخت کی (۱۰۰۰) تنه بنودل شوی دی . دوی د پوست په سیمه کی
 استوگنه لری او په سپین گوندي کی داخل دی . د پر به د بناخ زیات شمیر خلک د
 کرنی په چارو بوخت دی خو لږ شمیری د تجارت او سوداگری کارونه هم سر ته رسوی (۲)

پرملیان (فرملیان)

پرملیان پرملیان او یا فرملیان په پښتنو کی یوه دیره لرغونی قبيله ده چی د
 غرغښت په ټولنیز گروپ پوری اړه لری او خا نونه د کاکرو یوه خا نکه بولی . د
 دوی داستوگنی اصلی شخای پرملن یا برملن دی چی د سلیمان د غرو نو په لری اود
 اوسنی ارگون په سیمه کی موقعیت لری .

تاریخ حیات افغانی لیکلی : پرملیان اکثرآ په اورگون اودخرو تو د سیمی
 په منځنی برخه کی اوسیزی (۳)

البیرونی د قانون مسعودی په دریم ټوک کی د پرملیانو د سیمی موقعیت د غزنی
 اوملتان تر منځ بنودلی دی . همداراز د دولت افغانی د تاریخ مؤلف زرد ارخان
 زاغرد پرملیانو د قبیلی د موقعیت په باب لیکلی :

«پرملن د غزنی په توابعو کی دیوی سیمی نوم دی او هغه کسان چی د پرملن په
 سیمه کی استوگنه لری د پرملیانو په نامه بلل کیزی (۴)»

(۱) پښتانه د تاریخ په رښا کی - ۱۳۸۹ مخ .

(۲) تواریخ خورشید جهان - ۲۵۰ مخ .

(۳) حیات افغانی - ۶۴۷ مخ .

(۴) معاون سر محقق محمد محسن پرملی ، (د پرملیانو قبيله) د حقیقت سرباز دور مچپانسی ۴۷ گنه

۱۳۶۷ کال د سرطان میاشت .

د افغانستان نامتو او وټلي مورخ ارواښاد استاد احمد علي کهزاد هم د پرمليا نود
 اصلي تاتو پي مرکز (اورگون) بنودلي دي چي پرمليان پکي ژوند کوي . که
 څه هم د پرمليانو داستوگني اونژادي اړيکوپه باب دول دول نظريسي څرگندي
 شوي دي اودهغوي څخه يي ځيني عقیده لري چي پرمليان دهغويفتلي شهزاده-
 گانوله اولادي څخه دي چي د عربودفتوحاتوله وخت نه دغز نوي واکمني تردوري
 پوري اوبيا تراوسه په سلیمان اوسپين غره کي اوسيزي .

همدارنگه د پرمليانو په باب دوهم نظر دادي چي دوي به خلجي (خلجي) وي
 خو هغه دويم اوقطعي نظر چي د پرمليانو په باب صدق کوي هغه دا دي چي
 دوي د پښتنو د غرغښت په ټولنيزگروپ شامل اود کاکرو پښتنو اولاده ده چي موز
 ددوي د پښتنو لسي د ثبوت له پاره لانديني دلایل راوړاي شو . هغه وخت چي
 بهلول لودي د ديلي سلطنت تر لاسه کړ نو ديوه فرمان په ذريعه يي پښتانه قبایل هند
 ته وروبلل . په دي فرمان کي راغلي وچي ماته خدای دهندوستان تخت واکر
 خوددي تخت حفاظت هغه څوک کولای شي چي د قوم او قبيلي خاوندوي . نو پس
 پښتنوته په کاردی چي ددوي دیر شمیر هندوستان ته راشي اونه يوازي سلطنت و-
 ساتي بلکي هغه ته پراختيا ورکړي اوجا گپرونه تر لاسه کړي چي ددغه فرمان په
 ځواب کي دیر پښتانه قبایل په تیره بيا لوهانپي او پرملي پښتانه دهند په لور ورغلل .
 په اوسني وخت کي پرمليان په لاندنيو سيمو کي ژوند کوي :

۱- زور اورگون چي د اورگون د اولسواي په شپږ کلوميتر کي موقعيت لري او
 ويل کيزي چه په دغه ځای کي د پرمليانو تقریباً څلور زره کورني ژوند کوي . د زاړه
 اورگون پرمليان په دوو ښاخونو ويشل کيږي شرف اوسپري چي شرف بياد بالشتي ،
 سيل احمد اوملت کلاں په څانگواو علي خيل او قره خيل د سپري په ښاخ پوري
 اړه لري .

د اورگون په پرمليانو سر بيره يوشمير پرمليان دکابل د چهاردهي په کلاي-
 قاضي ، کلاي غيبي ، آقاعلي شمس ، د همرادخان ، چهلستون ، سرآسياب ، موسهي

پرمليان، كلای كاشف، يوسف بنگی، برپرملي او كوزپرملي كی چی دگلباغ د
 سیمې پوری اړه لری او كلای غیب الله او كلای بهادرخان پرملي كی ژوندكوی
 همدارازد كابل درخت سنگ ته نژدی په كوزپرملي كی هم استوگنه لری. یو شمیر
 پرمليان د مزار شریف په چار كنت، لوگر، غزنی، هلمند او كندهار كی هم اوسیزی
 د خوشحال خټك داشعارودق-اموس له مخی د كوزی پښتونخوا د صوابی په
 تحصیل او همدارازد پاكستان په پنجاب كی زیات شمیر پښتا نه پرمليان استوگنه
 لری. (۱)

پرانگیان

دوی لودی پښتانه دی. ویل كیزی چی دلودی د زوی سیانسی له دوو زامنود
 جملی نه یی پرانگی مشروچی دغه خانگه دهغه په نامه سره شهرت لری. په پیل
 كی ددغی قبیلی خلك په لویدخ افغانستان كی میشته وو، خو تر هغه وروسته د غره
 ختیځی خواته د دامان د سیمی په تانك اوروری نومی خایونو كی یی استوگنه غوره
 كړه. چی دیره موده یی پردغی سیمی با ندی قبضه درلود له خود هند د مغولی
 واکمن ظهیرالدین محمد بابر په وخت كی د دولت خیلو، میاخیلو او مرو و ترقبیلی او
 همدارازد لوانسی نورو خانگودغه سیمه په زور سره د پرمليانو نه ونیوله او د پرمیر
 پرانگی ووژل شول. پاتی یی تیت او پرك اود خپلی قبیلی له نورو خانگوسره
 دهندوستان په مختلفو اوبیلا بیلو برخو كی میشته شول (۲)

اوس په افغانستان كی حتی خوك د پرانگی له نامه سره هم اشنایی نه لری، خود
 هندوستان په بیلابیلو برخو كی دوی دلو دی پښتنو په نامه سره استوگنه لری.
 دهندوستان د پنجاب د ایالت په روپړ اولود یانه نومی خایونو كی هم ددغی قبیلی خلك
 میشته دی. همدارازد هندوستان په دكهن كی هم ددغی قبیلی خوكورنی شته:

(۱) محمد محسن پرملي، «د پرمليانو قبيله» حقیقت سر باز، ۷، گڼه ۱۳۶۷ کال د سرطان میاشت

(۲) حیات افغانی - ۲۸۷ مخ.

دهند مشهور و اکمنان لکه سلطان سکندر لودی اوسلطان ابراهیم لودی هم دلود
یانود پرانگی بناخ ته منسوب وو .

پنج پای

لکه چی د درانیو په بحث کی راغلی دی درانیان دسربن په توانیز گروپ
پوری اړه لری او په دو وسترو خانگوبه یعنی خیرک او پنج پای بانندی ویشل شوی دی
دپنج پای بناخونه دادی:

۱- نورزی .

۲- اسحاق زی .

۳- الیزی .

۴- ادوزی .

۵- ما کو .

۶- خا کو انبی یا خو گیانی . (۱)

پته دی پاتی نه شی چی دپنج پای دخو گیانی یاخا کو انبی بناخ دی له هغو
خو گیانیو له قبیلای سره یوونه شمیرل شی کوم چی دننگرهار د ولایت دخو گیانیو
په اولسوالی کی استوگنه اری او کرلانی پښتانه دی .

پښی

دپښی قبیله په غرغښتو پښتنو کی یوه مشهوره قبیله ده . ددغی قبیلای اصلی مرکز
کا کرستان د ژوب ناو ه اود بوری تاریخی سیمه ده . خوبیا وروسته پښیو خپله پارنی
سیمه پریشی اود لویی تاریخی پښتونخوا نورو سیمو ته لیزیدلی دی . هغه وخت چی
پښیانو خپل اصلی تاتو بی کا کرستان پر پښتونخوا پښی په پښین کی میشته شول او
پښینی بی دسیوی په تاریخی سیمه کی اباد شول (۲)

(۱) معلومات مختصر در باره اقوام و قبایل ولایات سرحدی کشور - ۹۴ مخ .

(۲) پښتو او پښتانه په سهیلی پښتونخوا کی کویته ، ۱۹۷۶ ، ۹۴ مخ .

ظفر کا کاخیل پہ خپل مشهور اثر «پشتانہ دتاریخ پھر بنا کی» لیکھی: «پنی ہم د کا کرو

پہ شان مشہورہ او پخوانی قبیلہ ده او جرری پی ترویدی زمانی رسی . ددوی مخینی

خلک پہ افغانستان او مخینی پی پہ دکھن کی ہم استوگن دی . (۱)

ہمداراز دپنی دقبیلی یوشمیر خلک دہند داندھرا پرا دیش پہ ولایت کی ہم شتہ دی

چی دھندوستان پہ تاریخ کی دلیدو وور بر خہ لوی: داودخان پنی پہ ہند کی یو تاریخ

شخصیت تیر شوی دی .

دپنی ابن دانی دنسب شجرہ

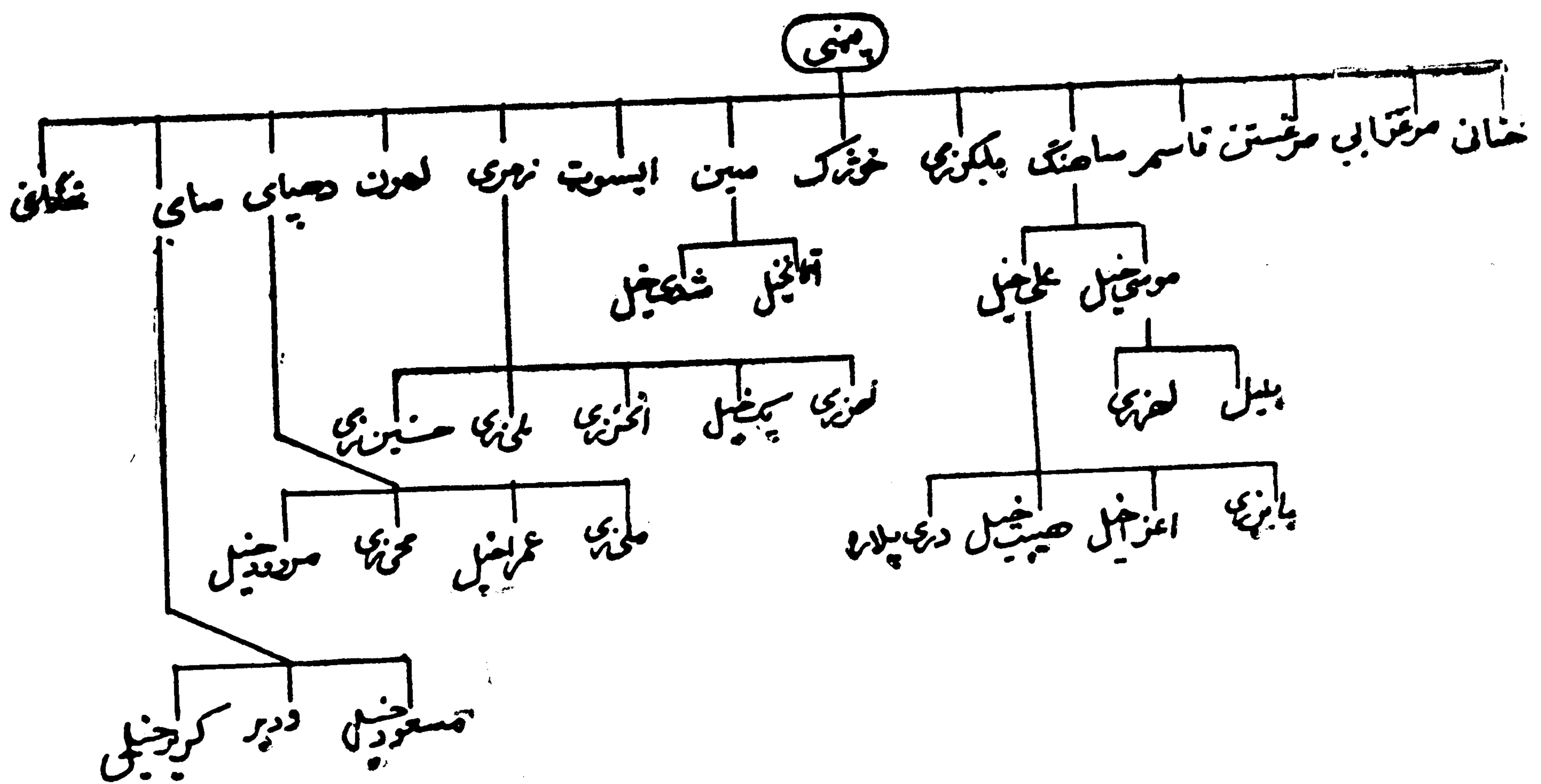

(۱) پشتانہ د تاریخ پھر بنا کی ۱۳۲۹ مخ .

پو پلزی

پو پلزی دسر بن په تولیز گروپ اړه لری او د درانیو د خیرک په خانگی پوری تړلی دی. پو پلزی دنورو درانیو د خانگو خڅه ډیره نومیاالی خانگه ده ځکه چی د پښتنو پاچا ابدالی احمد شاه بابا او د ده اولاده له همدغی خانگی خڅه دی. ددوی زیات شمیر په کندهار او هرات کی استوگنه لری او لږ شمیر نور یی دهیواد په نورو لو بد یڅو ولایتونو کی میشته دی. دوی دکرنی په چارو بوخت دی او ډیری بنی ځمکی لری. همدار ا ز ذابل په ولایت کی هم یو شمیر پو پلزی استوگنه لری. اوس په هر یوه ولایت کی د دوی د استوگنی سیمی او شمیر بنیو :

۱ - د کندهار په ولایت کی :

د کندهار ولایت په مرکز، دامان، شاه و بی کوب، ارغنداب، خاکرینز، پنجوایی او ارغستان په اولسوالیو او د غورک په علاقه داری کی استوگنه لری چی د کندهار په ولایت کی ددوی شمیر د ۱۳۶۰ کال د احصائی له مخی ۶۷۲۸۳ تنه بنودل شوی دی. (۱)

دهرات په ولایت کی :

پو پلزیان د هرات ولایت د نظام شهید، غور یسا نو، اوبی، کرخ اوزنده جان په اولسوالیو کی استوگنه لری چی د هرات په ولایت کی ددوی شمیر د (۱۵۷۷۶) تنو په شا او خوا کی اټکل شوی دی.

د هلمند په ولایت :

دناوه بار کزایی او نوزاد په اولسوالیو او د اشیوپه علاقه داری کی هم یو شمیر پو پلزیان استوگنه لری په نوموری ولایت کی یی ټول شمیر (۱۲۱۵۳) تنو ته رسیزی:

د زابل په ولایت کی :

د ترنگ او جلدک په اولسوالیو او د میزان په علاقه داری کی استوگنه لری چی په نوموری ولایت کی د دوی شمیر (۳۸۳۸) تنو په شا او خوا کی بنودل شوی دی:

(۱) معلومات مختصر در باره اقوام و قبایل ایالت سرحدی کشور ۹۸ مخ .

د اوزگان په ولایت کی :

په ترین کوت او د خاص او روزگان، گزاب، شهید حساس او د هر اود په اولسوالیو کی استوگنه لری چی په نوموړی ولایت کی ددی شمیر ۲۹۶۴۱ تنه منودل شوی دی (۱)

یوشمیر پوپلزی د با دغیس په ولایت د مرغاب او غورماچ په اولسوالیو کی هم استوگنه لری یوشمیر پوپلزی په ملتان کی هم استوگنه لری چی بنای یی دوی په کوم سیاسی ملحوظ هلمته تملوته ارشوی وی (۲) که شه هم تخینی پوپلزی پوونده دی خوبیه - خنی زیات شمیر یی د کونی په چارو بوخت دی ددی د کوچیانو شمیر هم از دی: ددی تخمینی شمیر د (۱۲۸۶۹۱) تنو په شا اوخوا کی دی .

پیاروخیل

دوی هم غلجی پښتانه دی او اکثریت یی په زرمت، پکتیکا او دکابل ولایت په جنوب لوید یخ یعنی دللندر په دره کی استوگنه لری .

تارن

د تارن د قبیلی له په باب په مخزن افغانی کی لیکل شوی دی چی په اصل کی د سیدزوی و، خو کاکر هغه په زویتوب و نیوه او هغه یی وروزه. تارن هم په دغی قبیله کی بنخه و کره او اولاده یی د کاکر و د او لادی سره مخلوطه شوه چی اکثره تارن د کند هار په سیمه کی میشته اوستانه بلل کیزی او وایی چی دوی د (ظاهر آشناس) له اولادی بنخه دی چی د سلطان محمود غزنوی دواکمنی په وخت کی د او بوپیزند او په کار کی بی ساری و (۳) د نسب د شجری د لیدلو بنخه

(۱) معلومات مختصر در باره اقوام و قبایل سرحدی کشور ۹۷ مخ .

(۲) دکابل سلطنت بیان دوم توك ۸۷ - مخ .

(۳) حیات افغانی - ۲۳۱ مخ .

وروسته دا څرگنده شوه چې دا قبيله هم د غرغښت په ټولسيز گروپ كې شامله ده.
 ددغې قبيلې وگړي په رودملازي، زيارت، هرنايي اوسنځاوي كې ژوند كوي (۱)

د قارن يا طاهر د نسب شجره

قارن

خواجه كړي

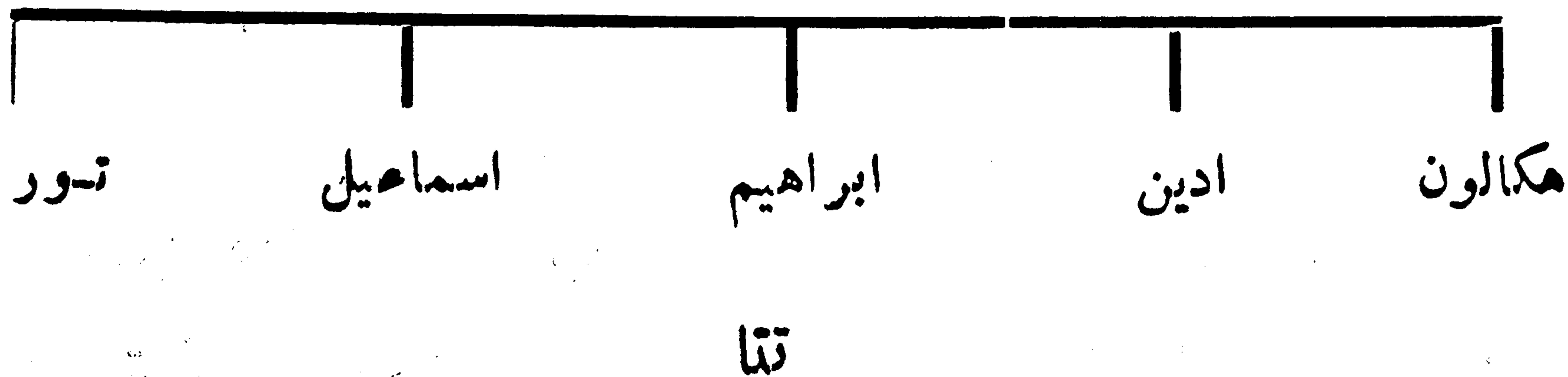

دوي په اصل كې د كجين له نسل څخه دي او اوس د بيتني په قبيله كې داسې
 گډه شوي دي چې ددوي تر منځ هيڅ توپير نشته. ويل كيزي چې دتتا اولاده دشمير
 دزياتوالي په سبب دټولي بيتني قبيلې منځكښ دي (۲)

تدور

تدور د دولت خيل او توك په لويديځه برخه كې موقعيت لري. ددي بناخ
 خلك هم د دولت خيل او او مياخيلو په شان په سوداگري او تجارت باندې بوخت
 ووچي ددوبي له خوا به په واڼه او په ژمي كې به د دامان په سيمه كې اوسيدل.
 دخانزمان خان كټي خيل د تسلط او قبضي په وخت كې دغه قبيله د لوحاني د ټولو
 خانزونو په گډون دده تسلط لاندې پاتې شوه. وروسته د نادر شاه افسارا يراني په
 وخت كې د شاه بزرگ دخاني په موده كې دغه قوم دمغولو سره دمقابله كبله
 ډير كمزوري شو او كله چې دغه قوم په يعقوب خيل و باندې يرغل و كړ نو د يعقوب
 خيلونه يې ډير خلك وژل. خو څرنگه چې صاحب داد خان او د يعقوب خيلانو

(۱) پښتو او پښتانه په سهيلي پښتونخوا كې - ۴۶۷ مخ .

(۲) حيات افغاني - ۳۸۸ مخ .

نور و ملڪانو دگنڊاپور بانو نه مرسته و غو بنٽله گنڊاپور بان هم ددوى سره ملا و ترله
 او دتور پر قوم يى حمله و کره چى دير شمير تتر يى ديعقوب خيلو په بدل کى ووژل
 چى وروسته بيا دغه قوم دير کمزورى شو (۱)

دحيات افغانى په قول ددغه بڼاخ شمير له دريوسو و کورنيو نه زيات نه دى .
 ددوى دود او دستور دمياخيلو سره ورته والى او يو والى لوى او غالباً خلک يى
 دکرني په چارو بوخت دى . (۲)

تر کلاښى (تر کاشى)

که چيرى ددغى قبيلى دنسب شجره وگورونو خرگنده بيه شى چى دوى
 دسربن په ترلنيز گروپ کى شامل دى . دوى د پښتنو نور و قبايلو په لړ کى يوسفزيو ،
 مندرو او گگيانيو ته دير نژدى اودغه درى واره قبيلى دتر کلاښيو په گډون د بڼاخى
 خيلو يا خوښى خيلو پښتنو په نامه سره ياديزى .

دغه قبيله په پخوانيو متونو کى د شمال په تورگه داخونډ درو بزه په
 تذکره الابرار و الاشرار کى عموماً دتر کلاښى په نامه ياده شوى ده خواوس معمولاً
 دتر کاشى په ليک دودليکله کيزى .

يوسفزي ، مندر ، گگيانى او تر کاشى چى مجموعاً دخا بنى خيلو يا خوښى په
 نامه ياديزى ددوى اصلى اولومرنى ته توبى دارغستان په حدودو کى د غوښندان
 اوسره غره په خواوشا کى هغه ځمکه ده چى دغورى مرغى په نامه ياديزى . دوى چى
 دترينو په گاونډ کى اوسيدل دترينو د فشار او زور له امله يى خپله سيمه پرېښوده او
 دغور يا خيلوله خوا دغزنى دمقر په کڅى کى په ورکړل شوى ځمکه باندى دڅه وخت
 له پاره ميشته شول خو له غور يا خيلو سره هم خوابدى شول هغه ځمکه يى هم
 پرېښوده چى په نتيجه کى دکابل خواته راوخوځيدل . دراتگک په وخت کى
 اتمان خيل هم ورسره ملاگري شول . دوى دکابل په شا اوخوا ورشوگانو کى ميشته
 شول چى په هغه وخت کى په کابل کى دتيمورى کورنى ميرزا ابوسعيد واکمن وچى

(۱) تواريخ خورشيد جهان - ۲۲۸ مخ .

(۲) حيات افغانى - ۲۹۸ مخ .

ورپسی یسی زوی میرزا الغ بیگک دهمدغو پښتنو په مرسته په ۱۴۶۹ ع کال کی په کابل او غزنی کی واکمن شو. له دغه ځایه اټکل کیږی چی بنایسی خانبسی خیل پښتانه به د کابل ورشوگا نو نه د پښتخلسمی پیری دلو مری نیمایی په وروستیو کلونو کی راغلی وی. میرزا الغ بیگک چی تر خو پوری کمزوری و په همدغو پښتنو به یی ځان ساته خو کله چی هغه په خپلو پښو ودر یدد پښتنو سره یی مخالفت څرگند کړ. میرزا الغ بیگک لازمه وگڼله چی دهغوی پیا وری ځواک مات کړی هماغه و چی خانی خیلو پښتنو مشرا نوته یی یوه میلمستیاجوره کړه او په چل ول یی سره یی دهغوی د (۹۰۰) تنه په شا او خوا کی مشران له تیغه تیر کړل چی اډیره یی د کابل د موزجان دغونډی په جنوبی برخه د سیاسنگک دغره په لمنه کی پرته ده داپښه په غالب گومان د ۱۴۸۰ - ۱۴۹۰ ع کلو نو په شا او خوا کی شوی ده :

تردی خونړی او خواشینوونکی پښی وروسته خانبسی خیل پښتانه د کابل نه د ننگرهار په خواروان شول تر کلانیو په لغمان کی وارول :

یوسفزی ، گگیسانی او اتمان خیل په ننگرهار کی اوسیدل چی په بیا وروسته نوموړی دری قبیلې په سوات ، دیر او باجوړ کی میشته شوی ، خونتر کلانی چی په لغمان کی یی استوگنه غوره کړی وه دلغمان خلاک وددوی له لاسه په کابل کی مغولی حکمران ته شکایت وکړ او د مغولی پوځ په فشار تر څه مودی وروسته دلغمان نه باجوړ ته ورغلل : محمد حیات خان په خپل مشهور اثر «تاریخ حیات افغانی» کی لیکي : «په کومه سیمه کی چی د تر کلانیو قبیله استوگنه لری یوه غزنی او بنکلی شنه سیمه ده چی دیره په زره پوری آب و هواری. ددوی په سیمه کی دغمو پیداوار دنور و غلودانو په پرتله دیر دی»

قبیلوی ویش :

تر کلانی په لاندنیو ستر و بناخونو بانندی ویشل شوی دی : (۱) سالارزی (۲) ماموند (۳) ابراهیم خیل (۴) اسوزی (۵) سمیل زی .

۱- سالارزی:

سالارزی په بنار، کوتکی، الیکي، ناوه گي، چارمنگک، لرآمدک، برآمدک، لرسدين، برسدين، برچمر کندهاود کونړ دولايت په دانگام کي اوسيزي.

۲- ماموند:

ماموند په او مري سر کي په دوه مهمو بڼاخونوچي يوته يي (اوي ماموند) اوبل ته يي (واره ماموند) وايي ويشل شوي دي: دلوي ماموندو دخيلونو مونه دادی: مسعود خيل، عمر خيل، يوسف خيل، سليمان خيل او خلوزي. دورو ماموندو خيلونه دادی: پروزي، اوريازي، برم کازی.

۳- ابراهيم خيل:

په تيوله تر کانسې قبيله کي ابراهيم خيل دمشر توب او اعتبار خښتن دي دوي اصلاً په سالارزيو ورگډيزي. خوله کومه ونخته چي ابراهيم نومي د باجوړ د سالار زيومشر دخپلي آزادي له پاره دمغولو دامپراتوري سره ديري جگړي وکړي اود باجوړ د سيمي خپلواکي يي په ديري ميراني سره وساتله دهغه خاي د پښتنوله خواده نه دخان لقب ورکړ شو چي دغه مشري تر ديري مودي پوري دده په کورني کي پاتي شوه او اولاده يي د ابراهيم خيلو په نامه سره ياده شوه:

۴- اسوزي:

په جندول او بر اول کي استوگنه لري:

۵- شمالزي:

چي په ميران او بر اول کي استوگنه لري:

د باجوړ څخه پورته تر کلانسې د ديري په ضلعه او د افغانستان د کونړ په ولايت کي هم استوگنه لري چي د ديري د ضلعي تر کلانسې په بر اول، ميدان او جندول کي استوگنه لري او شميري (۷۵۴۰۰) تنه بنودل شوي دي: په باجوړ کي د تر کلانسې و شمير د ۱۹۶۱ کال د سر شميرني له مخي (۱۵۰۵۰۰) تنه وو چي دهغي جملې څخه يي

(۸۰۰۰۰) تنه ما موند او (۷۰۵۰۰) تنه سالارزی شمیرل شوی دی .

د افغانستان د کونړ په ولایت کی ددی شمیر (۳۹۹۸۲) تنه بنودل شوی دی چی په داندگام ، اسمار ، شنگری ، شالی ، ناری ، بریکوت ، دم کلی ، نرننگ ، سرکانو ، گنجهگل ، تانکو ، شلتن او مروره کی استوگنه لری (۱)

تره خیل

دوی غلجی پښتانه دی او دیر شمیر خملک بی د کابل دده سبزد اولسوالی په تره خیلو ، د لغمان ولایت دتبی کونج او تر دخیلو په کلیو او خینو نورو کلیو کی میشته دی یوشمیر تره خیل په کوهدامن کی هم استوگنه لری . ددوی یوشمیر کوچیانی ژوند لری تره خیل د کرکیلی په چارو بوخت دی او یوشمیر یی دولتی ملازمتونه هم سر ته رسوی .

تره کی

د غلجیو په ترلینز گروپ کی یوه دیره مشهوره قبیله ده . د حیات افغانی دمولف په قول په افغانستان کی ددوی شمیر پنخلس زره کورونو ته رسیزی ددوی زیاتره برخه د غزنی ولایت په مقر ، گیلان او د ناوی په اولسوالیو او د آب بند په علاقه داربو کی استوگنه لری چی ۲ پر ۳ برخه خملک بی په کلیو او یوه برخه یی په پوونده او کوچی دول ژوند کوی چی ددوی د شمیر په تناسب د هغوی ملک اوسیمه وړه ده . نرننگه چی د مقر د سیمی زیاته اندازه د علی خیلو او خدو زیو په لاس کی ده نو خکه دحمکی دلزوالی له کبله یی پوپر ۳ برخه خملک په شپنتوب او دژو یو په روزنه ژور پالنه ژوند کوی .

د تره کو پوونده د منی د موسم په پیل کی د کندهار خواته چی اود پسرلی د موسم په پیل کی بیرته د مقر خواته په راتنگ پیل کوی چی دهمدی کبله په پښتو

(۱) اضلاع ، ایجنسی ها و قبایل ایالت پښتونستان (۵۰ - ۵۱) مخونه .

ژبه کی د پووننده ووتره کوپه باب یومتل هم شته چی وایی :

چی چونگنځی وایی قر تره کی وایی مقر
چی چونگنځی وایی غار تره کی وایی کندهار

چی د دغه متل نه متصد دادی چی کله دگرمی د موسم په پیل کی چونگنځی
د رغزپورته کوی : نوپه دغه وخت کی تره کی کوچیانواو پووننده نه خپل وطن په
زره ورگرخی او بیرته مقرته راستنیزی . (۱)

د غزنی د ولایت څخه پرته یوشمیر تره کی د زابل د ولایت په مرکز کلات
او د شاه جوی په اولسوالی کی هم میشته دی .

همداراز د هلمند د ولایت د نادعلی او گر مسیر په اولسوالیو کی هم یوشمیر تره-
کی استوگنه لری . د تره کوچنوب او جنوب ختیځ ته سلیمان خیل او نوخی ، ختیځ
ته بی سلیمان خیل ، شمال ته بی علی خیل ، اندر او هزاره او جنوب ته د دیورند په کرښه
د کاکرو سره نښتی دی . ددغی قبیلی کوچیان په عمومی توگه په ژمی کی د کندهار
په ریښ او دا څو کزیسوپه سیمی او همداراز د کندهاوپه نور ووبر خو کی لیدل کیزی .
ددوی یوشمیر د دیورند د کرښی نه تریزی او د کاکرو د قبیلی سیمونه لیزد کوی او
تر پشیننه پوری څی (۲)

یوشمیر تره کی دننگرهار د ولایت د چپرهار د علاق داری د تره کوپه کلی کی استوگنه
لوی چی شمیری (۲۸۷) تنوته رسیزی (۳) سر بیره پردی د فار باب په ولایت کی
هم زیات شمیر تره کی ژوند کوی .

همداراز دوی یوشمیر د بباد غیس د ولایت د مرغاب د اولسرالی د بوکن په

(۱) حیات افغانی ، پښتو ژباړه - ۲۷۱ مخ .

(۲) معلومات مختصر درباره اقوام و قبایل سرحدی کشو - ۷۳ - ۷۶ مخونه .

(۳) نوموړی اثر ، ۷۳ مخ .

کلی اودهغه په شا اوخوا اودنوموړی ولایت دغورماچد اولسوالی په خو کلیو کی هم
 میشته دی. د دوی شهیرد ۱۶۱۳۱۴ تنوپه شا اوخوا کی بنودل شوی دی.

دتره کی ابن موسی ابن ابراهیم ابن غلجی دنسب شجره



تـرین

دنسب دشجری دکتلونه خرگندیزی ابدال چی هغه له نسله خخه ددرانی قبيله رامینخ ته شوی دترین زوی و، خوخرنگه چی دده اولاده په درانی او ابدالی سره یادیزی نود ترین پاتی دوه زامنود خپل پلار یعنی ترین سره شهرت وموند چی په دوو لویو قبیلو ویشل شوی دی نورترین اوسپن ترین اود تسمیی وجهه یی داسی بنودل شوی ده. دترین هغه زوی چی لزتوروزمه وهغه په نورترین او بل زوی یی چی سپین رنگی وپه سپن ترین سره شهرت وموند. (۱) چی ددوی بحث به په خپلو خپلو وختونو کی وشي.

نورترین

دبریخوختیخ ته ورخرمه پشین موقعیت لری چی دتربنانو ملک دی. دغه سیمه ددرانیو د ملک په سهیلی برخه کی موقعیت لری. لویدیخ خوا ته یی شوراولک چی هلته بریخ میشته دی، سهیل لورته یی پشین له شمال خخه دتکه تو په نامه په یولرغرونو سره بیلیزی. ختیخ خوا ته یی هغه غرونه موقعیت لری چی دغه سیمه دکاکرونه بیلوی اوقطب خواته پشین ددرانیو له سیمی نه دشمال خواته غرونو سره بیله شوی ده. پشین له شمال ختیخ نه تر جنوب لویدیخ پوری نژدی اتیامبله اوزدوالی او اخری سوری نژدی خلوینت میله دی.

پشین دشوراولک په نسبت اوچت اوسطحه یی نا همواره ده، خودشوراولک په پرتله دکرنی وړ ده. ددی سیمی خلک په یوی کولو کی داوښانو په پرتله زیاتره دغوايانو خخه استفاده کوی که خهم داوښانو شمیری زیات دی (۲) دوی غالباً دکرنی په چارو بوخت دی خو ددوی زیات شمیر خلک دکندهار اوسند (اباسین)

تومخ دسوداگری په چارو بوخت دی.

(۱) حیات افغانی - ۱۴۰ - ۱۴۳ مخونه .

(۲) حیات افغانی - ۱۴۵ - ۱۴۶ مخونه .

د دوی کره وړه د درانیو د کره وړو په خیر دی چی له هغوی سره هم په نسب او هم
 په ملگرتوب کی دیر نژدی ورته والی لری (۱) د پشین یوازینی اوسیدونکی تور توین ،
 سیدان او یو څه کا کر هم سایه دی. حیات افغانی د ترینانو شمیرد (۶۰۰۰) کورنیو
 په شا او خوا کی بنود لی دی (۲)

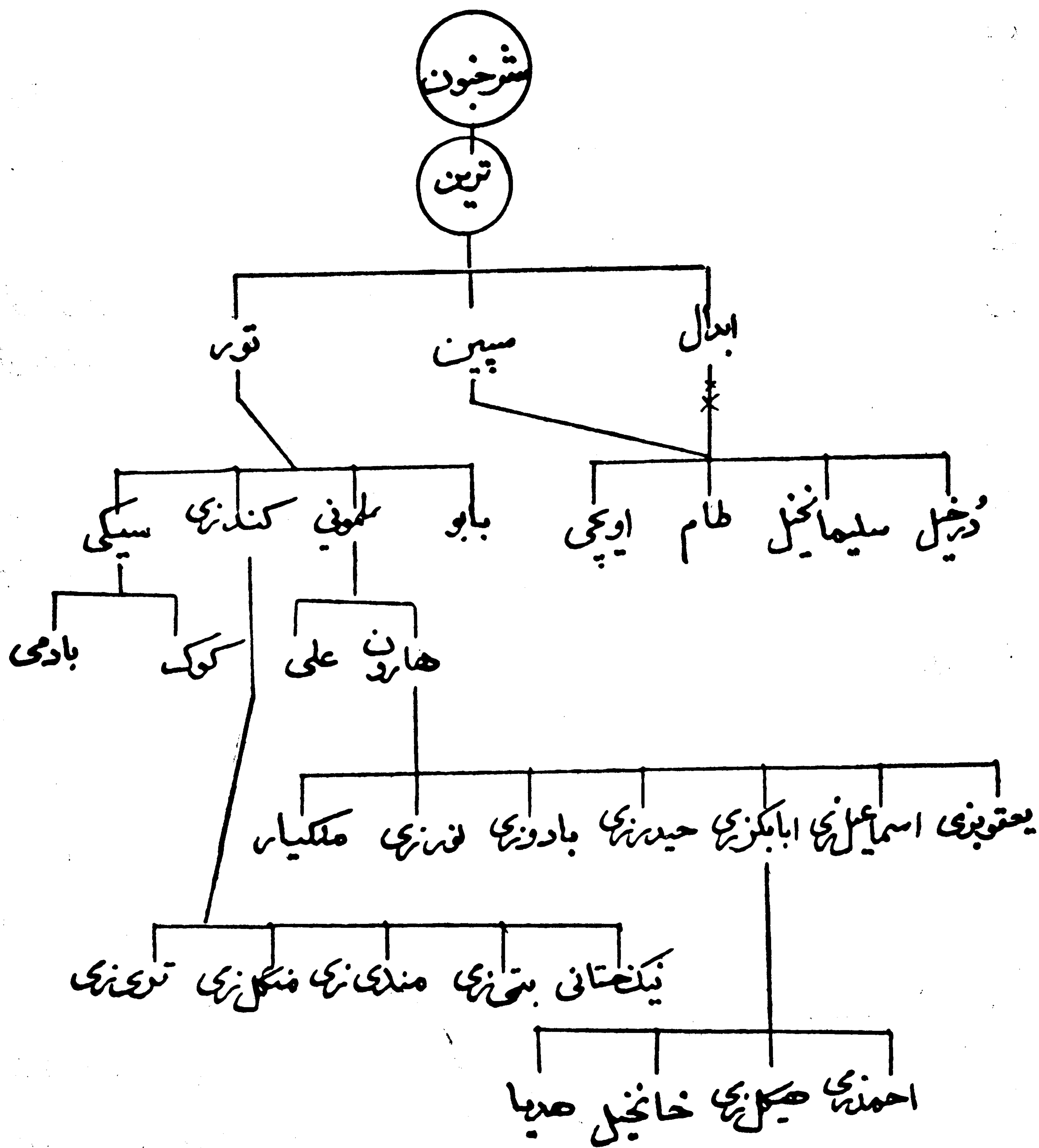

(۱) د کابل سلطنت بیان، دوهم ټوک ۱۲۱، ۱۲۲ مخونه .

(۲) تواریخ خورشید جهان ۲۰۴۶ مخ .

تښی

دوی هم دکرلا ن په تیرلنیز گروپ کی شامل دی او د شیتک داو لادی څخه شمیرول کیزی . دغه قبیله په دریو څانگو باندي ویشل شوی ده : اریوزی ، میرخیل اوسینکی . تښی دخوست د ښار په جنوب کی میشته دی (۱)

جنوب ته یی گوربز اومه خیل وزیرموقت لری چی د دیورنډ کرښه مده خیل او تنی سره جلا کوی ، لویدیخ ته یی څدران ، شمال ته یی دشمل سیند او اسمعیل خیل اوختیخ ته یی هم گوربز پراته دی :

د تښیو قبیله پر (۱۱۲) کوچنیو اوسترو کلیو ویشله شوی ده (۲) د دوی لویدیخ غردیر آباد او اکثره خلک یی په غرونو کی اوسیزی ، خو ځینی خلک یی د غرونو په لمنو کی هم استوگنه لری .

محمد حیات خان په خیل مشهور اثر تاریخ حیات افغانی کی لیکي : «د دوی اوی کلی د درگی په میدان کی موقعیت لری چی پنځه سوه کوره لری او خلک وایی چی په دغه ځای کی (۱۰۰۰) تنه وسله وال کسان شته دی (۳) .»

د درگی نه پرته چی د دوی ډیر ستر کلی دی دا لاندینی کلی یی هم مشهور دی : حصارک ، گوڅه ، نرخی ، ابتمان ، کوچرن ، ډبر ، وریشی ، د ډبرملکه ، سنگرای ، تورخیل او ورژله .

تنی ډیر جنگیالی او زړور خلک دی او په دوو گوند یو ویشل شوی دی یعنی اریوزی اوسینکی یوه گوندي ده اومیری خیل بله گوندي ده .

ددغو دری وارو څانگو په جمله کی د میری خیلو شمیر زیات دی . تښی د کرنی په چارو بوخت دی . ځمکی یی لیمی دی ، خو یوه اندازه آبی ځمکی یی دویالو په ذریعه خرو بیزی . د دوی پوښاک غالباً دوروته ورته دی .

(۱) پښتانه د تاریخ په رښاکی - ۱۳۹۶ مخ .

(۲) معلومات مختصر در باره اقوام و قبایل سرحدی کشور ، ۶۷ مخ .

(۳) حیات افغانی ۶۰۵-۶۰۶ مخونه .

په غره كې اوسيدونكي تنې دوزواوداوارو سيمو اوسيدونكي تنې دپسونو ډيرى
 رمى ساتي . دغو ايانو گلي هم په دوى كې ډيرى دي. دوى په خوراك كې دغڼو ،
 اور بشواو زدنو نه استفاده كوي او يو ډول غرنى ميوه چې پور گي يې بولى اوږه
 كوي او بيابى خورى (۱)

د تېيو خلك لورى ونى ، غنم رنگه او بڼا يسته څيرى لورى اود تاريخى پلوه
 دورو او بنوڅيو سره ورو بڼه دي. د دوى شمير د ۱۳۶۰ كال د احصا ئيې له
 مخى (۲۴۱۶۴) تنونه رسيزى (۲)

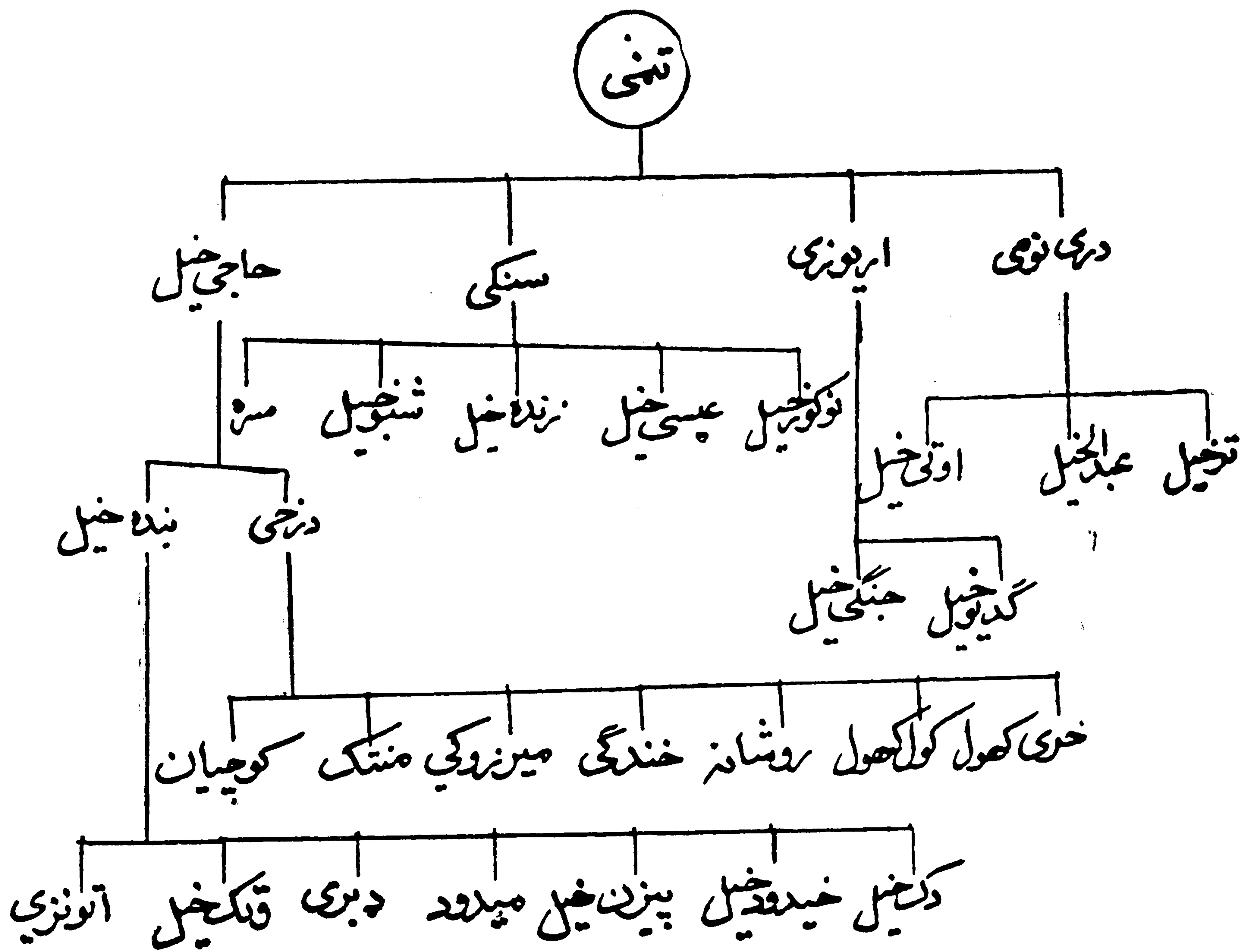

(۱) حیات افغانی ۶۰۵ مخ

(۲) معلومات مختصر در باره اقوام و قبایل ولایات سرحدی کشور - ۶۷ مخ



(۱) حیات افغانی ۶۰۶ مخ

توخسی

دغلاجیو په ټولنیز گروپ کی توخی یوه مشهوره قبيله ده . توخی د هوتک بابا ورون ، د باروزوی ، د ټولرامسی اود غلجی کړوسی دی چی دنوخی قبيله دده په نامه سره مشهوره شوی ده (۱)

دنوخی قبيله دهر نکو د عروج نه وړاندی دغلاجیو په قبيله کی لومړی مقام درلود او سلطان ملاخی چی داورنگزیب هم عصره و دتوخو دسناخ دیر مشهور مشراوسردار تیر شوی دی (۲) دنوخیو سیمه دکندهار لمرخانه نه په ۸۵ میله واټن کی موقعیت لری چی په کلات غلجایی سره مشهوره اودتوخو صدر مقام گنبل کیزی . توخیان دټرنک درود پرځنډو دپل سنگی نه نیولی تر شیباره پوری استوگنه لری (۳)

الفنستین په خپل کتاب د کابل سطننت بیان (An Account of the kingdom of Caubul) کی دنوخیو د قبیلې شمیر د ولس زره کورنی لیکلی دی ، خرد حیات افغانی د مؤلف دپستی محمد حیات خان په قول ددوی شمیر له پنځه لاس زره کورنیو څخه لږ نه دی . دارغنداب وادی چی په شمالی برخه کی د هزاره وودسیمی ترڅنگ پرته ده او هم میزانه دنوخیو په قبضه کی ده . همداراز یوشمیر توخی دناوی د وادی په جنوبی اوبنکتنی برخه کی استوگنه لری . پاتی یی په شیباره ، هلتاغ ، میزان اونور وځایونو کی میشته دی . دنوخیو په محله د کابل ښار ته نژدی په ده افغانانو کی هم شته . اوس به په لاند نیوجد و لونو کی د دوی داستوگنی ځایونه اوشمیر وگورو :

شمیر

۱۷۴۲۷ تنه

۲۵۷۹۹ تنه

« ۱۹۲۴۷

د زابل په ولایت کی :

۱- په کلات کی .

۲- په شاهجوی کی :

۳- دارغنداب په اولسوالی کی .

(۱) محمد هوتک بن داود ، پته خزانه ، کابل . ۱۳۳۹ - ۹ مخ .

(۲) حیات افغانی - ۴۰۱ مخ .

(۳) عبدالروف بینوا ، هوتکی ها ، کابل - ۱۳۳۵ - ۵ - ۶ مخونه .

٤١٥٧ تنه

٤- دښينکي په اولسوالی کي .

٥٢٦٣٤٧

٥- دشمول زيونه اولسوالی کي .

« ٢٤١٧

٦- دمیزان په علاقداري کي .

٩٥٣٩٤

مجموعاً

د کند هار په ولايت کي :

٩٩٦٩ تنه

د ولايت په مرکز کي .

٥٦٧٤

د شاه ولي کوت په اولسوالی کي .

٢٣١٨

دارغنداب په اولسوالی کي

١٧٩٦١

مجموعاً

د نیمروز په ولايت کي :

١٧٠٣ (١)

د کنگ په اولسوالی کي

الفنستن په خپل کتاب د کابل سلطنت بيان کي زياتوي : «هغه سيمي چي دپارا پاميزاد په غره پوري اړه لري په هغه کي توخي استوگنه لري اوداسي معلوميزي چي دوي غريب او خوار خلك دي (٢)»

دامير عبدالرحمن خان دواکمني په وخت کي دوي ډيره شديد ضربه وليدله او يوشمير يي دخپلي سيمي څخه تبعيد شول اودافغانستان په نورو ولايتونو کي ميشته شول. ددوي سيمه وچه اود کرنی ځمکه يي اړه او غالباً دخارويو په محصولاتو خپل ژوند تپيروي .

(١) معلومات مختصر در باره اقوام و قبایل ولايات سرحدی کشور، (٨٨ مخ).

(٢) د کابل سلطنت بيان - ١٢٤ - ١٢٥ مخونه .

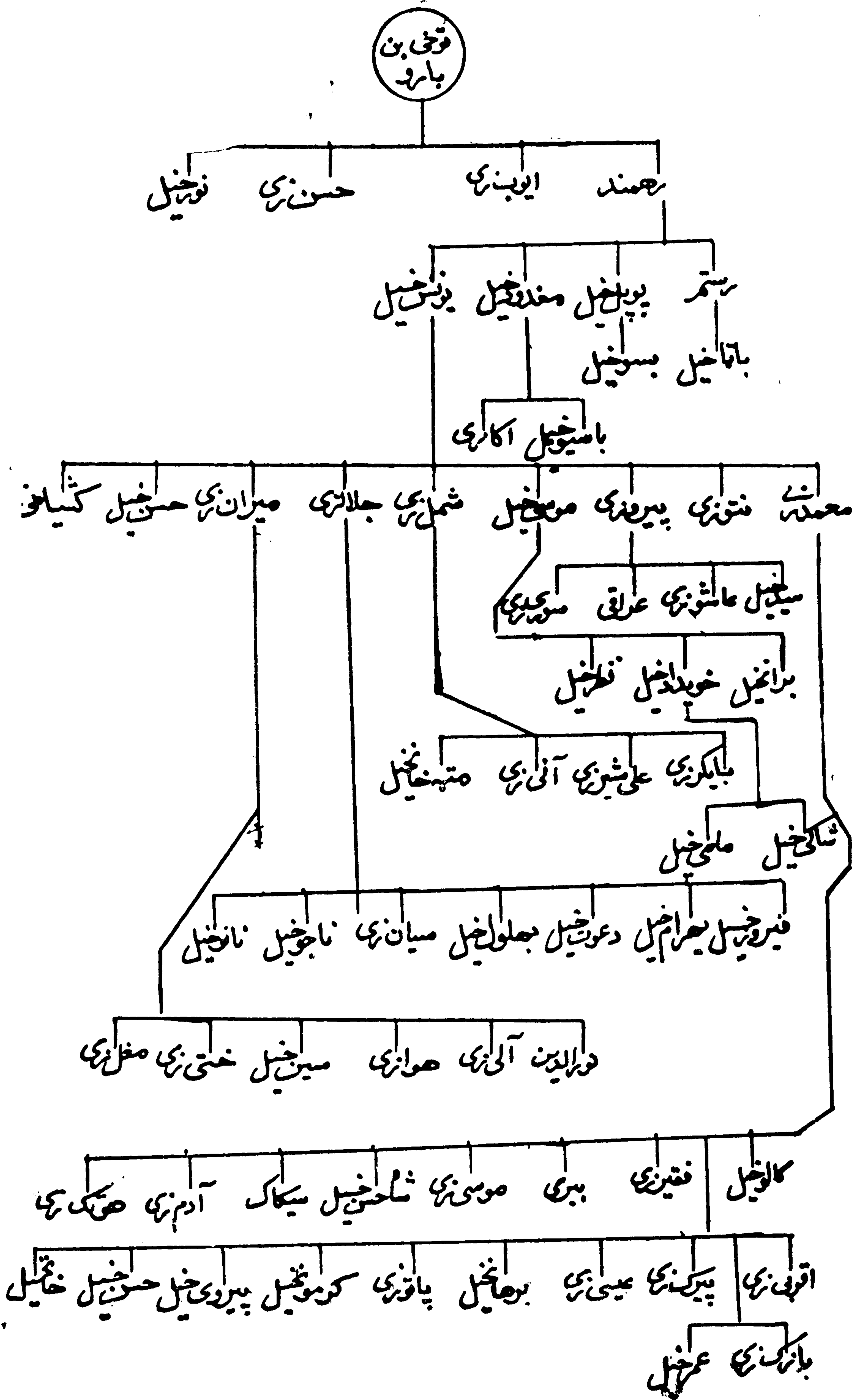

تو خود تاریخ په اوزدو کی د بنکیلا کاکرو وخواکو و نو بر خلاف زیاتی مبارزی کری دی. د تیری کوونکو مغولو سره ددوی کار نامی زموږ په تاریخ کی ثبت دی. همدا راز د انگریزانو پر خلاف په دریو جگړو کی دوی دیری توری وهلی دی، په تیره بیاد افغان - انگلیس په درېمه جگړه کی د توخو جنگیالیو مبارزینو په زابل، غزنی او کندهار کی تلپاتی ویاړونه تر لاسه کری دی. د توخو قبیلی په وطن مینو شاه زلمیانو په خپل قبیلوي یووالی او اتحاد سره تل د هیواد په ملی آزادی بختوونکی غورځنگ کی فعاله ونډه اخیستی ده.

توری

دوی ته توری زی هم وایسی او دروایاتو مطابق دا قبیله هم ذکر لانی تونیز گروپ یو بنخ شمیرل کیزی. همدا راز د نسب په شجره کی دخوگیا بنیو یوه شانگه او د خاخیو تر بوران هم گنل کیزی.

کورگانی واکمن ظهیرالدین محمد بابرم ۱۵۰۵ عیسوی کال په واقعاتو کی ددغی قبیلی ذکر کری دی. ددغی قبیلی د اصل په باب د مورخینو تر منځ اختلافات موجود دی ځینی دوی د نسل له مخی مغلون گنی او ځینی یی نور و ته منسوبوی خو دا اټکل و ته صحیح نه بریښی. دخوشحال خان خټک د وینا مطابق دوی نسل کرلانی پښتانه دی او دا وینا صحیح ده (۱)

توری د کورمی په ایجنسی کی استوگنه لری. شمال ته یی سپین غر، لویدیځ ته یی د پکتیا ولایت، جنوب ته یی تل او بنګش او دختیخ خوانده اور کزیو د قبیلی سره گډه پوله لری (۲)

دغه سیمه په پیل کی د بنګش په لاس کی وه ولی د پښتنی ننگ او ناموس د یوی معاملی له کبله توریانو د خاخیو په مرسته بنګش ددی سیمی نه و شړل او دغه سیمه یی ددوی نه و نیوله.

(۱) پښتانه د تاریخ په رڼاکی - ۱۳۹۰ مخ.

(۲) اضلاع، ایجنسی ها و قبایل ایالت پښتونستان ۸۶ مخ.

د اقبيله تر ۱۸۷۹ع کال يعني دانگر يزانو او افغانانو تر منځ د دوهمې جگړې پورې
د افغانستان يوه برخه شميرل کېده، خو وروسته انگر يزانو جبراله افغانستان نه
جلا کړه (۱)

د کورمې د ايجنسي مساحت ۱۳۰۵ ميله مربع ده او مشهور سيندېي د کورمې د
سيند په نامه سره يا ديزي چي توري هم د کورمې د سيند په دواړو غاړو کې استو-
گنه لري .

د توريو قبيله په پنځو بڼاخو زو باندي ويشل شوي ده چي په دي دول دي:

علي زي، غونډي خيل، دوپزي، مستو خيل او حمزه خيل (۲)

توري شيعه مذهبه دي او د مذهبي احکامو په اجرا کولو کې ډير تينگ دي. دوي د
خپل قبيلوي دود او دستور په اساس د سيدانو ډير احترام او درناوي کوي او هر يو فرد
د سيدانو مريدان دي. د دغي قبيلې خلک د ساداتو په څلورو دلوو ويشل شوي دي چي
دوي ته ډير اعتقاد لري او د تيراه د سيدانو، احمد زي سيدانو، د کرمان سيدانو
او د ماوره سيدانو څخه عبارت دي.

هغه توريان چي د تيراه په سيدانو پورې مربوط دي د ميا مريد يا (تينگ واندي)
او پاتي نوريي د (سست واندي) په نامه ياديږي چي دري واندي د ميا مريد په
مقابل کې يودي (۳)

د دي نه پرته توريان په سپين گوندي پوري اړه لري .

د دوي په فکر تپل خلک دوه ډوله دي يورينستوني او په سمه لار تلونکي خلک
او بل په کزه لاره تلونکي خلک .

د توريو د حمزه خيلو د بڼاخ تقريباً دوه سوه کورني کوچيان دي چي د بيخني په
موسم کې د خپلو څارويو سره د بلند خيلو تل ته ځي، خو د گرمي په موسم کې سپين
غره ته ځي .

(۱) پښتونستان - ۲۸ مخ .

(۲) حيات افغاني - ۲۳۹ مخ .

(۳) اضلاع، ايجنسي ها و قبائل ايالت پښتونستان ۸۶ مخ .

حیات افغانی د دوی دوسله والو کسانو شمیر یوولس زره تنه بنودلی دی، خو
 سرویلیم بارتن په خپل کتاب کی د دی قبیلې د جگړنو او وسله والو میرونو شمیر
 (۶۰۰۰) تنه بنودلی د (۱)

توریان په عمومی ډول د کرنی په چارو بوخت دی. د دوی په سیمه کی وربجی،
 جوار، اوربشی، غنم اومی ډیری پیدا کیزی. د دوی د کرنی اکثره خمکی
 د کورمی درود په واسطه خړوبیزی. د ۱۹۶۱ کال د سر شمیرنی له مخی د
 دوی شمیر (۱۹۴۵۰) تنوته رسیده او که چیری (۱۱۰۵۸) بنګن شیعہ ورسره
 یوځای شی نو شمیری (۳۰۵۰۸) تنوته رسیزی: (۲)

توری

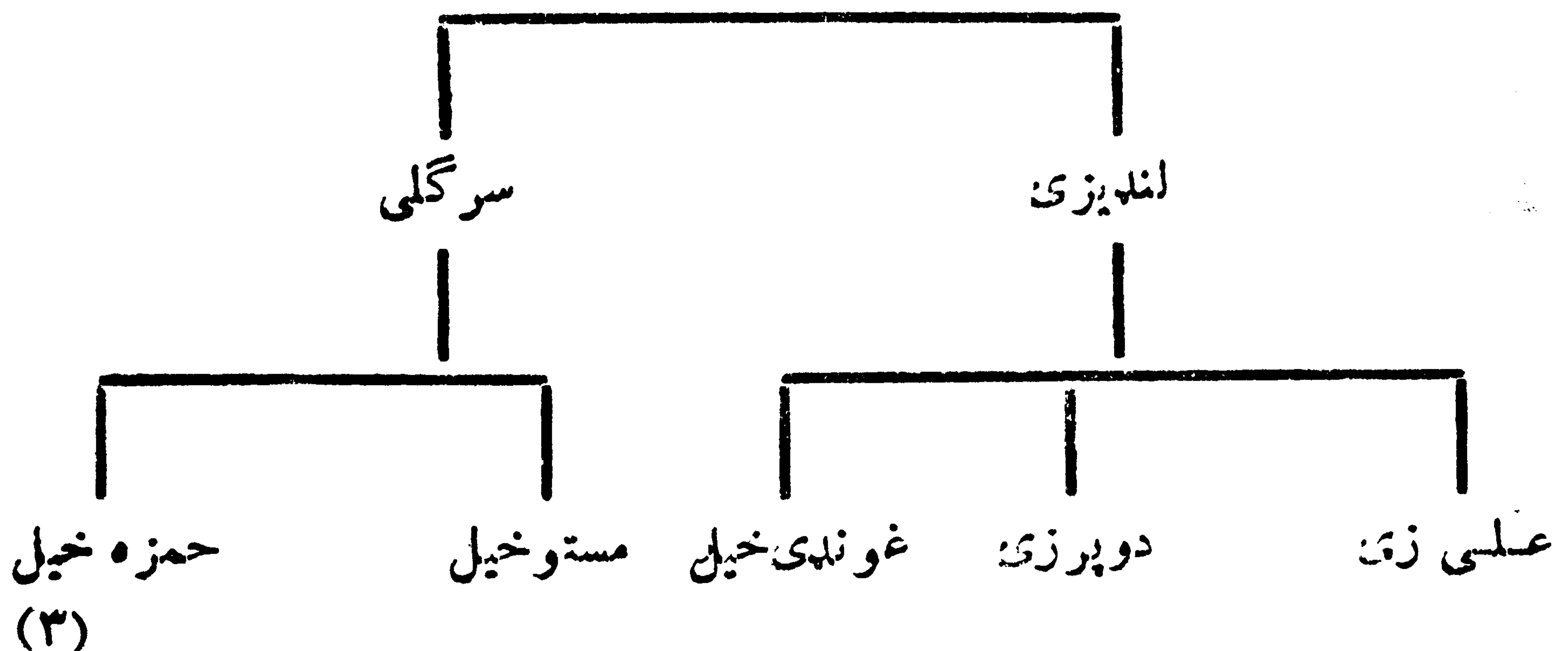

تبیح

د دغی قبیلې په باب چی نوم یی په حیات افغانی کی دلوحانی (لوانی) دنسب په شجری
 کی راغلی دی نورڅه معلومات نشته. همدا راز د دوی نوم هم چندان شهرت نه
 اری. که د دغی قبیلې نه څوک وی هغه هم په لوانیو کی داسی ورگډ شوی دی چی په
 آسانی سره یی توپیر نه شی کیدلای. داسی فکر کیزی چی د دوی شمیر به ډیر لږوی. (۴)

-
- (۱) پښتونستان - ۲۸۲ مخ .
 (۲) اضلاع، ایجنسی ها و قبایل ایالت پښتونستان ۸۶ مخ .
 (۳) اضلاع، ایجنسی ها و قبایل ایالت پښتونستان ۸۷ مخ .
 (۴) حیات افغانی، ۴۴۴ مخ .

تیمنی

دوی په اصل کی غر غبنتی پښتانه دی. ویل کیزی چی تیمنی د کا کرزی وی و چی اولاده بی دتیمنیانو په نامه سره یادیزی. تیمنیان د غور په شا اوخوا اوسیاه بند کی استوگنه لری: تیمنیان د قباچاق اوزوری په دو و خانگوبانندی و پشل شوی دی (۱)

ددوی په درو کی غنم، جوار اوزدن کرل کیزی: بادام، انار او توتان پکی په خپل سراو په طبیعی توگه پیدا کیزی. دری بی سمسوری دی او د هر گوس یا مرغاب په سین خرو بیزی: دتیمنیو سیمه هم پراخه او وښلانی دری لری. زوریان په سبز واریا سفزار کی اوسی. سبز واریو پراخ میدان او دغسی غرونو په منخ کی پروت دی چی د خنغو زیو په ونوسره پوښل شوی دی او دهغی لاری په ختیخ کی پروت دی چی له مزار نه تر هرات پوری غزیدلی دی (۲)

تیموری

دوی په اصل کی کوچیان دی چی اکثره بی د بغلان او کندز په ولایت کی خپل لیزدنه دوام ورکوی ددوی د کیز دیوشمیرد (۱۱۱۰) په شا اوخوا کی دی: دوی هم دنورو پښتنو کوچیانو په دول غبنتی قبیلوی، رغاونه او جورښت لری چی د هغو په سر کی د قبیلی او قوم مشرهای لری (۳)

ددوی دوینی ایلبند په بدخشان کی د «شیروا» سره سیمی ده چی دخان آباد بخاره اشکاشم او فیض آباد له لاری: د جوزا په های کی ورخی او دراستنید و لاره بی بیرنه همدغه ده داسی ویل کیزی چی دوی د سر بن په تورلنیز گروپ پوری اړه لری.

(۱) حیات افغانی، ۲۴۳ مخ.

(۲) د کابل سلطنت بیان، دوهم ټوک، ۱۸۰ مخ.

(۳) پښتانه کوچیان، لومړی ټوک، کابل-۱۳۶۲، ۸۶ مخ.

نيتي مده خيل

دوى په اصل كې كولاښى او د اتمان زيو وزيرو پورې اړه لري ، خونن وورخ ديوى
 جلا قبيلې په خيبر راخر گندشوى دى . په اصل كې دمچه ، منظر خيلو او مستى خيلو يو ښاخ
 دى ، خو خرنگه چې دخپلو قبايلو څخه ليرى استو گنه لري نه شي كولاى چې دهغوى سره
 قبيلوى اړيكى وساتي له همدې كبله ده چې دوت د نيتي مده خيلو په نامه يو جلا
 اتحاد رامېنځ ته كړى دى . دوى دشمل د سينه په څنډو چې په وزيرستان كې
 د كيتوى په نامه سره يادېږي استو گنه لري . دوز دحسن خيلو ، دېكې او مميت
 خيلو تر مينځ په څو كليو كې استو گنه لري او ددوى خيلونه په لاندې ډول : (۱)

نظر خيل	_____
ذکر خيل	_____
ایمارت	_____
زنګی خيل	_____
اتمان خيل	_____
خړی خيل	_____
لنگر خيل	_____
جـكـى خيل	_____
گوری خيل	_____
حسانى	_____
پيروشى	_____
ژبو كى	_____
پشان	_____
اخوند	_____
گلاب خيل	_____

(۱) اضلاع ، ایجنسی هاو قبایل اہالت پختونستان ۱۹۱۸ مخ

تغیر

دنبالی خیلو احمدزیو یوه خانگه ده چی په سلیمان خیلو ویر گډپزی . ددوی زیات شمیر کوچیان دی چی یوشمیری په ننگرهار، لغمان او یوشمیری هم دغزنی ، لوگر او خورد کابل او خاک جبار په سیمو کی استوگنه لری .

جبار خیل

دوی په اصل کی غلجی پښتانه دی چی اکثره یی دننگرهار، لغمان، اوگر او د کابل او جلال آباد تر مینخ سیمو کی میشته دی . په تیزین ، جگد لک ، سره رود، گندمک او دحصارک په اولسوالی کی هم یوشمیر جبار خیل شته . دلغمان ولایت د عزیز خان کخ د سیمی جبار خیل هم مشهور دی (۱) ددوی شمیرد (۱۴۶۶۷) تنو په شا اوخوا کی بنودل شوی د (۲) زیات شمیر خنک یی شتمن او خینی یی په دولتی ملاز متونو بوخت دی . ویل کیزی چی دوی په پیل کی په خاک جبار کی اوسیدل ، خود امیر عبدالرحمن خان په وخت کی خپلو او سنیو سیمو ته و لیزدیدل . جبار خیل دحصارک د اولسوالی په لاندنیو کلیو کی میشته دی . آب زندگیانی ، غوزیزه ، نادر ، گلاخیلو ، حلیم خیلو ، ظریف خیلو ، سیاب سفلی ، چارتوت ، سرنو ، پرجه ، خنجر او کخی کی .

مشهور خیلونه یی دادی : مریم خیل ، خوگیانی خیل او نور

جدون (گدون)

که چیری دگدون د نسب شجره په غورسره وخیرونو خرگنده به شی چی دغه قبیله هم په غرغښتی پښتنو کی شامله ده دروایاتو مطابق داخلک له پیل نه د خابنی خیلو په گوندی کی شامل شوی دی او دقبایلی مهاجرت په زمانه کی دیوسفزیو مندروسره دی سیمی ته راغلی دی (۳)

(۱) د جبار خیلو دیوه تن سپین زری او مشرباغلی لعل آغاسره دخبرو او امر کی په ترخ کی می دا معلومات ترلاسه کړل .

(۲) معلومات مختصر دربارہ اقوام و قبایل ایالت سرحدی کشور د ۹۹ مخ جدول .

(۳) پښتانه دتاریخ په رښاکی ۱۳۲۰ مخ .

دنا ريخ حيات افغانی مؤلف ليکی : «ددغي قبيلی یوسپین زیری اوښته سړی روایت کوي چی دساهنگښک ابن پسی په نوم یوتن دعلی ارموسی نه پرته نور دوه زامن هم درلودل چی دوی دواړه ددبمنیوپه رجه دخپل قوم نه بیل شوی دی. څه موده په سپین غره کی اوسیدل او بیاله هغه ځایه هزاره او چهچه ته راغلل او اولاده یی هلته میشته شوه که ناروایت صحیح وتی نو گدون به غالباً دهغوی او لاددوی» (۱) لکه چی دگدون دقبیلې دنسب له شجرې نه څرگند یزی: دغه قبیله په لومړی سر کی په دوو بڼاخو نوویشله شوی ده. یعنی سالار او منصور چی بیاله هغو څخه نوری کوچنی او فرعی څانگی رامینځ ته شوی دی.

دروایاتو مطابق دگدون قبیلې دلوی نیکه نوم اشرف وچی وروسته په گدایي مشهور او بیادوخت په تیریدوسره دگدون یا جدون په نامه یادشو. اکثره گدون په تیره بیاسالار د هزاره غرونو د دور په نامه ویالی په دواړو غارو کی داورش تر سیمې پوری میشته دی: دگدونو بنکتنی برخه ډیره بڼه شنه او حاصلخیزه ده. دجهانگیر دواکمنی په وخت کی کلام چی ددلازاك قبیله لوت او تپاه شوه نودغه سیمه په تدریج سره دگدون قبیلې لاس ته ورغله، خود لسته هغه گدون په زیاتی اندازی سره د ذکر وردی چی داباسین په لویدیځ اودمهابن غره په سهیلی برخه کی میشته دی. مهابن یوه لرغونی هندي کلامه ده په سنسکرت کی مهابا (لوی) او بن (باغ) ته وایی یعنی لوی باغ او څنگال اوددی غره دسیمې وجه بیخی سمه ده. دگدون دقبیلې دواړه بڼاخو نه یعنی منصور او سالار ددی سره له څو کی نه نیولی تر کبنتیو سهیلی برخو پوری پری قبضه لری. که څه هم ددوی دکوچنیو بانووشمیر تقریباً شلونه رسیزی خودری لویی باندي بی په گندپ کی تقریباً له شپږوسو و څخه زیات کورونه لری چی ددغه ځای دسالار د بڼاخ مشهورو کلیو څخه شمیرل کیزی او داتوزیو تقریباً ټولی څانگی په کی میشته دی. دغه بڼاخ په دوو کلیو یعنی گندپ او الوری باندي قبضه لری. دسالار د بڼاخ دمت خوازی څانگه په بېنسی

نومی خای کی اوسیزی دسالاردنباخ دسلیمان زیو خانگه په پاده، شنی، کولاگر اوپولاچپلی کی چی واره کلی او دمها بن په سیمه کی موقعیت لری قبضه لری: دمنصور دینباخ لوی کلی بیسک دی او تقریباً دری سوه کورنی په کی میشته دی: دمنصور دینباخ دالدوزی او دوله زی خانگی په بیسک کی استوگنه لری: همداراز خدرزی په ملکاگری کی اوسیزی: گندپ، بیسک او ملکاگری د غره په لمن کی موقعیت لری: ددغو کلیو اکثره تخم کی للمی دی، خو هغه شمیر بانہی چسی دغرونو په لمنه کی موقعیت لری شنی، آبی او حاصلخیزه دی په مها بن کی غنم، جوار، اووریجی دیری پیدا کیزی. ددغی قبیلای زیاتره خلک د کرنی او مالدارن په چارو بوخت دی. دمها بن میسبی مشهوری: او بنی دی. ژیر غوری او دودانیو لرگی له غرونو خنجر اورل کیزی او داتمان له سیمی نه پنبه او مالگه دغه سیمو ته ورل کیزی. (۱) پته دی پاتی نه وی چی یو شمیر گدون په کشمیر او د کیمبل پور په سیمه کی

هم موجود دی (۲)

گدون

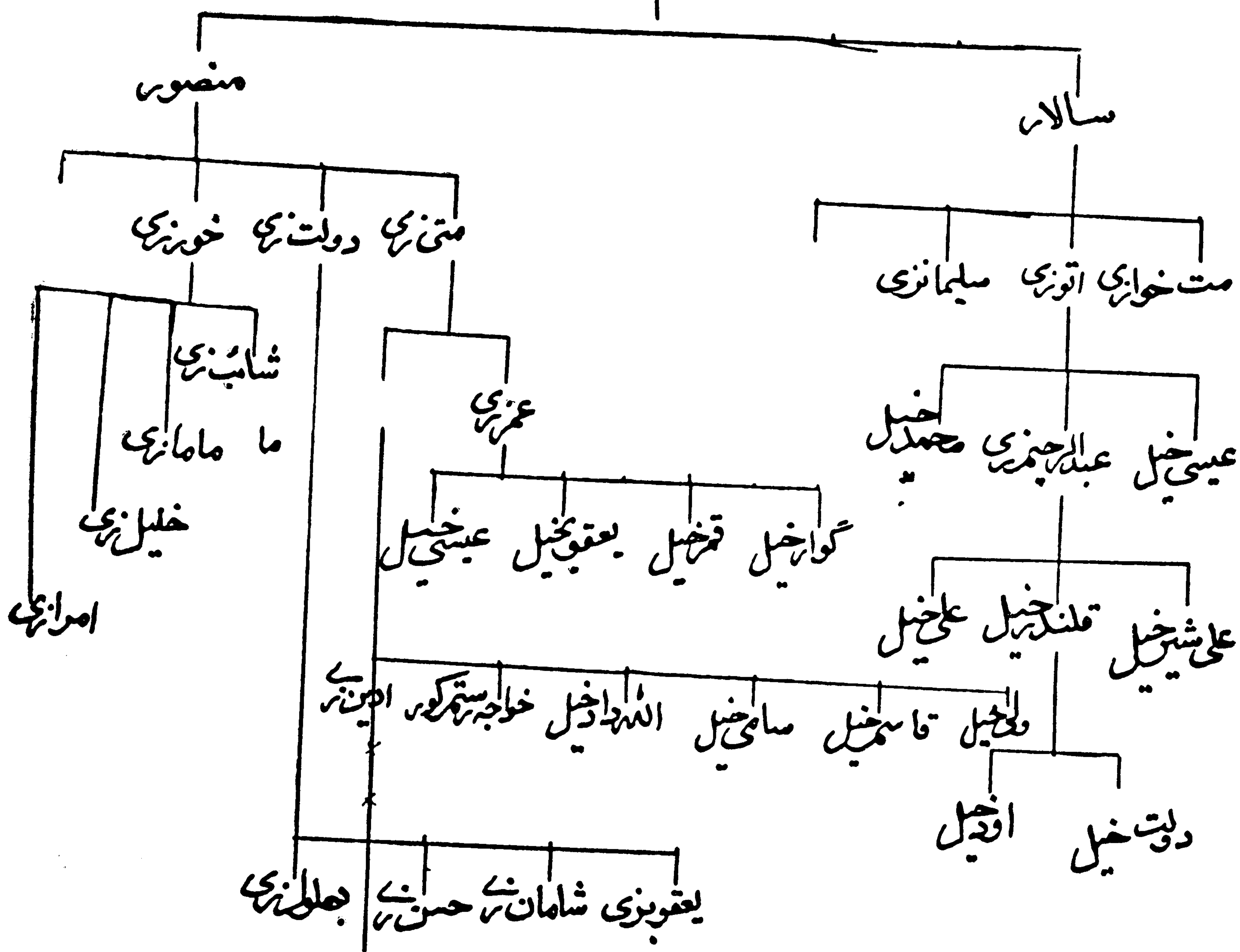

(۱) حیات افغانی - ۳۷۶-۳۷۷-۳۷۸ مخونه .

(۲) پښتانه دتاریخ په رښاکی - ۱۳۳۰ مخ .

جلال زی

دوی دم غلجی پښتانه دی اوداند رویو بنه خ شمیرل کیزی. دوی داندرو په اولسوالی، شلاکو، زرمت، کتوازاو دغزنی په نوروشا او خواسیمو کی استوگنه لری دجلالزیو یوشمیر په واغزنومی سیمه کی استوگنه لری. چی ددوی خیلونه دا دی: الله یار، خانی خیل او مسری.

جلوانی

که چیری دنسب شجره وگور ونوخرگنده به شی چی جلوانی دسربن په تولنیزگروپ کی شامل اود شیرانیو له نسله څخه دی. دوی دشیرانیو دغزنیو میموترڅنگ پراته دی اومشهوری خانگی بی په لاندی ډول دی:

(۱) - سالارخیل

(۲) - مروت خیل

(۳) - سپند زی

(۴) - کونگری

(۵) - نیکی خیل

(۶) - مهار (۱)

ددوی دود اودستور شیرانیو ته ورته دی. داسی ویل کیزی چی د هندوستان په محینوسیمو کی هم دجلوانی دقبیلی خلک استوگنه لری. دجلوانیو قبیله دشمیر دلزوالی له کبله دافغانستان دمقدرو اومشهورو قبیلو له جملی څخه نه شمیرله کیزی.

جمریانی (ژمریانی)

په کاسیو پښتنو کی یوه پښه دجمریانیو په نامه سره یادیزی، خو په زیاترو کتابونو کی د (ژمریانی) په ډول کښلی شوی ده او پاسنی پښتانه بی (ژمریانی) بولی کاسی پښتانه دسربن په تولنیزه ډله کی دخر بنبون په بناخ گدیزی. شیرمحمدخان

(۱) حیات افغانی ۶۵۲ مخ.

گنډاپورسل او شل کاله پخواپه افغانستان کې د جمر یانپو شمیر تقریباً یوزر کوره
 بنودلی دی اودایی هم زیاته کړی ده چی جمر یانپی دتوخیو(توخو)ستانه دی(۱) :
 د دغی قبیلی اکثره خلک د توخیوپه ملک کی استوگنه لری ، خود کابل څخه
 تر کندهاره پوری په متفرق ډول په زیاتره کلیو کی یو یادوه کوره استوگنه لری(۲)
 ددوی څینی خلک دکرنی په چاروبوخت او څینی یی په سوداگری اونو کړی
 بانسې بوخت دی دوی د سوداگری په چارو کی وړاندی تگ کړی دی اودینو
 شتو خاوندان دی (۳)

څاڅی

څاڅی هم دکرلانی پښتوله جملی څخه دی : د نسب په شجره کی دخوگیانپو
 سره شامل دی ، خو خوشحال خان خټک په خپل بیاض کی د توری او څاڅی
 بناخونه دکرلان له نسل نه بللی دی .

څاڅیان د پکتیا ولایت د مهمو قبیلو څخه شمیرل کیژی . شمال ته یی غلجیا -
 بان دلوگر ازرو او د ننګرهار د حصارک اولسوالی اولزخه دخوگیانپو قبیله
 لویدیځ ته یی احمدزی ، جنوب ته یی مقبل ، څمکنی ، منگل او توتا خیل اوختیځ
 ته یی د دیورند کرښه پرته ده چی دکورمی دایجنسی سره پوله لری اودیوار مشهور
 کونل ددی قبیلی په سیمه کی موقعیت لری (۴)

څاڅیان په آریوب ، د څاڅیوپه اولسوالی ، څاڅی میدان او د څمکنیوپه
 اولسوالی او کابل کی استوگنه لری :

حیات افغانی د څاڅیوپه باب لیکي : «څینی خلک عقیده څرگند وی چی تور
 او حاج دواړه وروڼه اوداوان د قبیلی دموندله بناخ نه رابیل شوی دی دوی دخپل

(۱) پوهاندرشاد ، «جمریانپی افغان» دافغانیاد ، کابل - ۱۳۶۰ ، ۱۵ مخ .

(۲) حیات افغانی ۲۸۷ مخ

(۳) پستانه د تاریخ په رښا کی ، ۱۳۴۶ مخ .

(۴) معلومات مختصر دربارہ اقوام و قبایل و لایات سرحدی کشور ۴۵ مخ .

ورور بندون نه ناراضه اودسند درياب لويديخي غاري: ته راغلل ددوي اولاده زياته شوه او دتور اولاده په توري اودجاج اولاده په خاخي مشهوره شوه (۱) دحيات افغاني مولف محمدحيات خان ددوي وسله والو كسانو شمير پنځه زره تنه بنردلي دي :

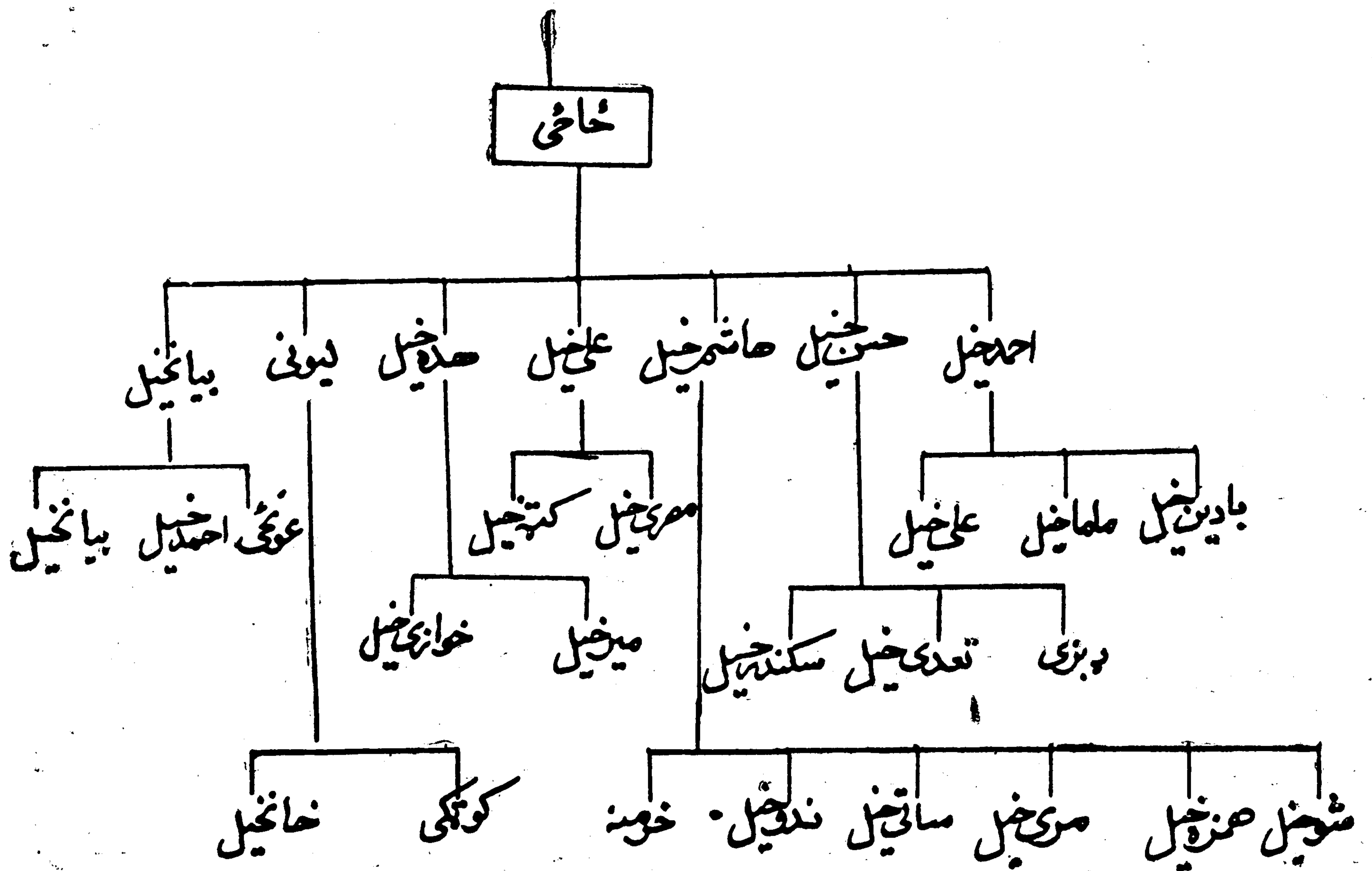

خدران

که چيري دنسب شجری ته وگورونوخر گنده به شی چی خدران هم د کرلانی لوانیز گروپ یوه تپه ده .

شمال ته یی منگل ، احمدزی ، گردیزی او زرمت اویدیخ ته یی ، زرمت اود خرو توبیله جنوب ته یی پیرگوتی اویوه برخه یی ددیورند د کرینی سره دمه .

(۱) معلومات مختصر (در باره اقوام و قبایل ولایات سرحدی کشور ۴۲ مخ

خیلر دوزیروسره پوله لری اوختیخ لوری ته دخوست، نمنی او منگلوسره پوله لری
اودپکتیا ولایت دسترو قبیلوله جملی شخه شمیرل کیزی . همداراز دپکتیکا په ولایت
کی هم یوشمیر خدران استوگنه لری . (۱)

دوی په یوه غرنی سیمه کی استوگنه لری . دوی دکرنی اومالداری په چارو
بوخت دی او د چار تراشود صادر اتوله لاری هم خپله گوزاره کوی . *خنی خلك*
بی مو تر لرونکی دی . ددغی قبیلی دیوی مشهوری خانگی دادی :

پیر داد خیل ، زنی خیل ، ختین خیل ، بیپه خیل ، علی محمد خیل ، سپاهی خیل ،
گرمو بنبی ، سپرغه خیل ، دری خیل اومیزایی . اود ۱۳۵۴ کال د احصائی له مخی
ددوی شمیر په پکتیا او پکتیکا کی (۱۲۲۱۵۴) تنوته رسیده .

الفنستن د خدرانو په باب لیکي : «ددوی جامی او کره وره دوزیرو په شان دی اود
خرو تپه لور د خنوزیو دگنو خنگلو نو په منخ کی له خپلور مو او گلوسره درومی . (۲)»
په حیات افغانی کی د خدرانو په باب راغلی دی : «ددغی قبیلی داستوگنی خای
دخوست لوید یخ اود زرمت د سیمی ختیخ ته شنه غرنی سیمه ده . ددوی په غرنی
ملک کی روانی اوبه ، شنه و ابنه ، ونی ، دمرغانو آوازونه اوسره هو انسان ته خو بنبی
او خوشالی ور بختی ، خو سره له دی هم دکرنی ور خمکه په کی دیوه لزه ده او
دغه کموالی تر هغی اندازی محسوس دی چی تیزی په مخصوص دول اواروی ،
خاوری ورباندی اچوی اود کرنی له پاره بی برابروی دهمدی کبله ده
چی ددغی سیمی پیداوارد نو موری قبیلی دخلکوله پاره کفایت نه
کوی او دوی دمزور یوله پاره گاوند یوسیموته خی . همداراز دوی دخواه گانو په
ژورولو اود ختیو دیوالونو په جوړولو کی مخصوص او خانگری مهارت لری .
دوی په خوړو کی د غنمو ، حوارو او ویجو شخه استفاده کوی او خپلی خوړاکی
ارتیوی دگردیز اود دخوست له بنارونو شخه لاسته راوری . ددوی په غرنی سیمه

(۱) معلومات مختصر در باره اقوام و قبایل ولایات سرحدی کشور - ۴۹ مخ .

(۲) دکابل سلطنت بیان - ۷۴ مخ .

کی ٹھینی میوئ لکه منی ، انار ، چارمغز او بادام هم پیدا کیزی ، خوددغی قبیلې خلک د سوداگری له چارو سره زیاته مینه نه لری (۱). « څمنغوزی د دغی ساحی له عمده پیداوار وڅخه شمیرل کیزی .

نادران دیر جنگیالی خلک دی اوهر یو بالغ تن یی په خپل کور کی وسله لری خود بهرنی یرغل په مقابل کی دخپلی قبیلې نه دفاع وکری .

دوی پکتیا ولایت په لاندنیو اولسوالیو کی استوگنه لری د ندرانو په اولسوالی ، د سپیره په اولسوالی ، د زرمت په اولسوالی ، د تنیو په اولسوالی ، د خوست د لویې اولسوالی په مرکز ، د پکتیا ولایت د اورگون په اولسوالی ، د گیان په علاقه داری ، د زیروک په علاقه داری او دنکی په علاقه داری کی استوگنه لری .

نادران

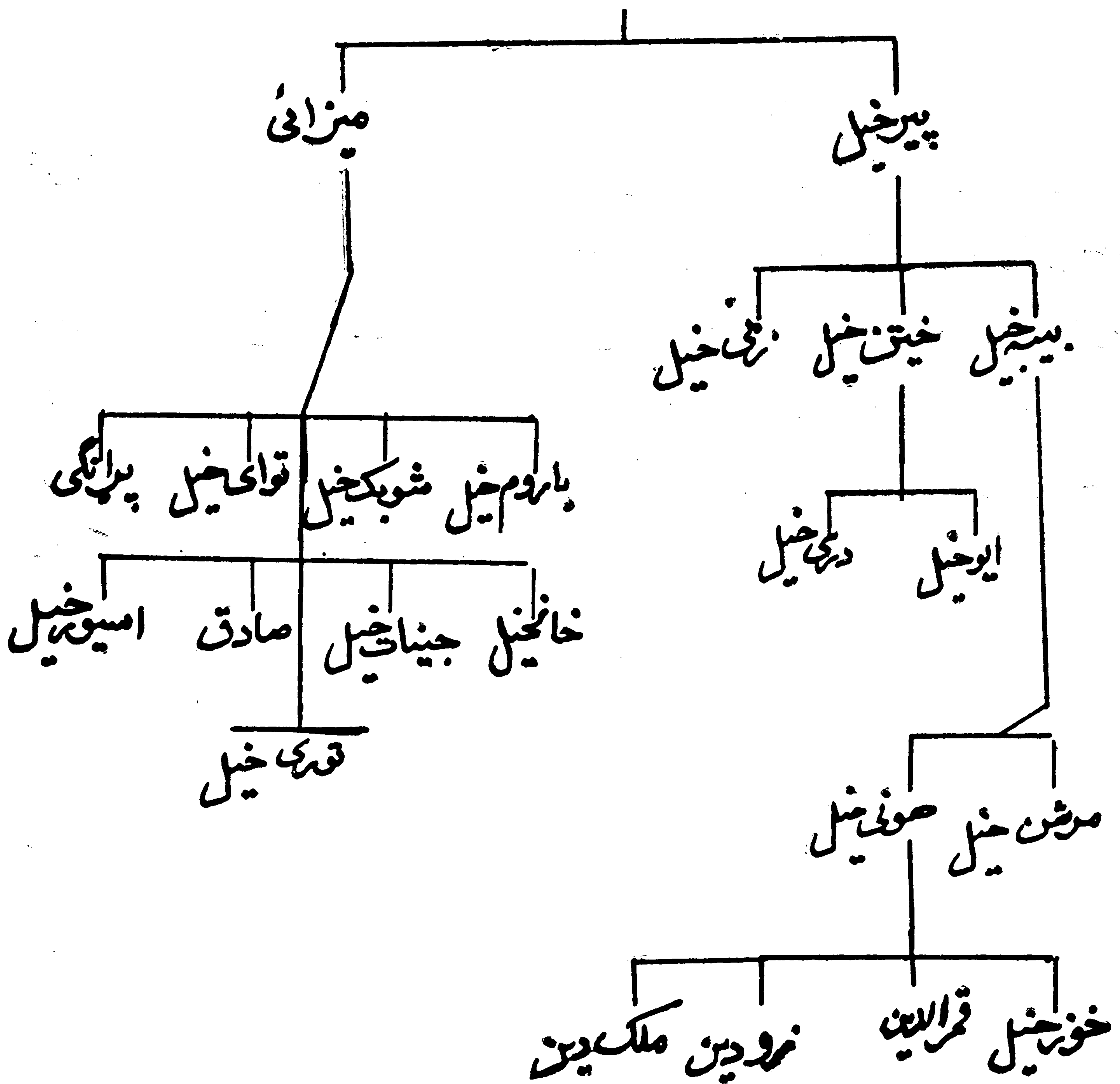

« ۱ » حیات افغانی ۴۹۳ - ۴۹۴ مخونه .

محمد

دروایاتو مطابق دسر بن زوی خرنبون دري زمان درل-ودل. یو بی (کند) نومیده چی دده دریم زوی غری باغوریا نو میده چی اولاده بی په غوریا خیلوسره یاده شوه چی دمومندو، خلیلو، داودزو، زیرا نو اوخو کنو قبیلی ددوی اولاده گنبل کیزی. دخرنبون دوهم زوی محمد باجمند وچی دهغه داو لادی شخه خیشکی، کتاتی، مهمزی او توخی دیر مشهوردی. همداراز دخرنبون دریم زوی کاسی یا کاسی وچی وروسته به و خیرل شی.

د محمد د قبیلی سیمه په پیل کی د کندهار په شا اوخوا ارغستان ته نزدی پرته وه اود (۸۰۰-۸۹۰) کد-ونوتر منخ دپشین سیمه چی پشنگ هم بلله کیزی ددغی قبیلی په لاس کی وه اود ترین قبیلی دغه خای د زور په ذریعه ددوی شخه تر لاسه کړه زمند باجمند چی لوی بناخی خیشکی و په دغه خای کی دیر په تنگ شول. د محمد د قبیلی نه خینی خلك ملتان ته لار او هلته میشته شول اود خویشکی بناخ د غرنی له لاری کابل ته اود کابل له لاری د غوربند دری ته ولاړ او دغه خای بی داوسیدلو له پاره غوره کړ چی تر اوسه پوری یوزیات شمیر زمند او خیشکی هلته میشته دی (۱) په هغه وخت کس چې ظهیر الدین محمد بابر کابل و نیوه او خه موده وروسته بی په هند بانندی دیر غل تکل و کړه خویشکی او او همدا راز خینوز مندو چی په غوربند کی ورته اوسیدل گران بنکاره شول دهندوستان خوا ته ره می شول او اکثره خیشکی او خینی زمند په خانه کوچ دول له کابل نه د پینور له لاری هندوستان ته روان شول او په دغه وخت کی سلیم خان زمند ددغی قبیلی سردار او مشرو (۲) دوی په هغه خای کی میشته شول چی د قصوری بنار پورت اود لاهور ختیبخ ته موقعیت لری. ددغی قبیلی اکثره نارینه د سلیم خان محمد تر مشری لاندی د بابر شاه

(۱) پنتانه د تاریخ په رینا کی- ۱۳۲۶ مخ.

(۲) نوموری اثر- ۱۳۲۶ مخ.

په لښکر وکی په خدمت بوخت وو او په هغه جگړه کی چی دهند د پښتون واکمن
 سلطان ابراهیم لودی او مغولی بابر شاه تر مینځ په پانی پت کی وشوه په هغه کی
 ددغی قبیلې (۷۰۰) تنه چی د بابر شاه په لښکر وکی شامل وو، ووژل شول اوله همدی
 کبله بابر شاه او همایون په دوی باندی زیاته مهر بانی کوله او هغه وخت چی خپشکی
 اوزمند په قصوری کی میشته شول نو د سپره په نوم یوه بلوڅ دخپل قوم دیوی
 دلی سره راته او په لوت اوتالابه پی لاس پوری کاوه او ددغه لوت د بندولو په منظور
 بتک زی، حسن زی، عارف زی، شاهن زی، کرلانی او سلمهک چی ددغی قبیلې
 بناخونه دی په برکلی کی میشته شول او څرنگه چی سپره به له دغه لاری یرغلونه
 کول نو دغه لار د پی بنده کړه او بیاسپره له دغه لاری څخه لوت نه شو کولای
 همداراز ددغی قبیلې د عزیز زی، جنوزی او ابراهیم زی بناخونه ختیځ خواته په
 لر یا لښکر کتنی کلی کی میشته شول او پاتی زمند چی په مطلق ډول د ځمند یا ځمند په نامه بلل
 کیزی دشمال خواته پریوتل تر هغه وروسته براهیم زیود جنوزی د بناخ مسره
 ددبمنی له کبله له دغه ځایه وځو ځیدل او د خورجه په سیمه کی میشته شول او همدا
 راز اکثر و سلمهک کوچی دامچوزیو او حسین زیوی مسره دمقابلې توان نه لاره نو د تانده
 سیمی ته لارل او یوشمیر سی هم په قصوری کی پاتی شول او د بتک زیو یوشمیر
 هم دکور زیو شخرو په سبب په هیرووال کی میشته شول.
 د زمند یا ځمند د قبیلې څخه څو کوره په کندهار او پشین اوسیزی. همداراز یو
 شمیر زمند د پروان ولایت د غور بند په اولسوالی، د پینور په اشغراونو بنا ر، په
 مومندو، دخیبر د تاریخی درن تر منځ او د لاهور په قصوری کی استوگنه لری چی هلته
 د (قصوریه پتانانو) په نامه سره یادیزی. همداراز ددغی قبیلې د محمدزی یا مهمن زیو
 بناخ هم دیر مشهور دی (۱)

ځمکنی (څو کتنی)

که چیری د ځمکنیود نسب شجره وگورو نو څرگنده به شی چی دوی سر بڼی

(۱) حیات افغانی - ۳۵۴-۳۵۵ مخونه .

پښتانه اود (کند) له خانگي څخه دی . (کند) بیا په خپل و ار په دوولو یو شا نگو
ویشل شوی دی :

الف - غوری باغور یا خیل : مومند، داودزی، زیرانی او څمکنی .

ب - خښی : یوسفزی او مندر، تر کلانسی . د پښتوناز کخیال شاعر حمید ماشوخیل
دغه دوه خانگی داسی یادی کړی دی :

چی داستاد نامی بوی اخیلی حمیده

څه به وی خوش دماغه غوری، خښی (۱)

داسی روایت، موجود دی چی دغور یاخیلو اولاده په پیل کی د کند هار په ارغستان
کی میشته وه چی وروسته بیادغزنی سهیلی اولوید یخو برخو ته راغلان چی غالباً
۹۱۰ هکال اود بابر د واکمنی لومړی شپي اوورځی وی . ویل کیزی چی په هغه
وخت کی ددغی قبیلی ټول خلك دپوونده اود مالدارۍ په کارونو بوخت وو
څرنګه چی وروسته ددغی قبیلی دخلكو په شمیر کی زیاتوالی راغی نو د غزنی نه
کابل ته و کوچیدل اوبیاله هغه څا په یی دننگر هار خواته مهاجرت وکړ . کله چی
غور یاخیل ننگر هار ته ورسیدل نو څمکنیو د سپین غره په لمنو کی استوګنه غوره کړه .
تاریخ حیات افغانی د تاریخ مرصع په حواله د څمکنی قبیلی بیلتون د خپلو نورو
ورونو په دی ډول څرګند کړی دی : «په ورځ څلورو وارو وروڼو یعنی
خلیل، زیران، دولت بار او څمکنی بوپسه حلال کړی وهغه یی په خپل مینځ کی سره
وویشه خودویشاوپه وخت کی پی څمکنی هیر کړ او د بشوروا برخه یی
ورنګره چی په دغه خسره څمکنی خپه اود خپلو ونورو وروڼو څخه جلا شو
اوترن ورځی پوری یی هم اولاده په جلا ډول سره استوګنه لری . اخوند دره
ویزه هم دنورو وروڼو نه د څمکنی جلاوالی مرورتوب بنودلی دی خوبنایی چی
پورتنی روایت افسانوی بسنه ولری :

(۱) دوست شینواری «د څو کنیوز یار کښه، میلمه پاله او ننگیالی قبیله»، جرګه مجله دریم جلد، ۱۳۶۳

د میشتی سیمی :

خمکنی پہ عمدہ تو گہ پہ دووسیمو کی میشته دی : الف - دپکتیا ولایت پہ
خمکنیو کی چی زموزدھیواد پہ اداری تشکیلاتو کی یوہ اولسوالی دہ اودخمکنیو
اولسوالی ددوی پہ نامہ سرہ یادیزی . دلته دخمکنیویوہ بنکلی درہ غزیدلی دہ
چی دپیو اردغانی جنوب لویدیخ خواتہ موقعیت لری شمال تہہ بی دمنڈیہیر مشہور
خنگل اولویدیخ تہہ بی دپکیادغرونہ راخرخیدلی دی :

ب : پہ تیراہ کی :

دخمکنیو بلہ برخہ دتیراہ پہ بنکلو غرونو کی استوگنہ لری : چی ختیخ تہہ بی
اپریدی ، جنوب تہہ بی اور کزی او جنوب لویدیخ تہہ بی توری میشته دی قطب تہہ بی
سپین غر موقعیت لری .

دوی پہ خرمنہ او کرمنہ کی استوگنہ لری : دوی دیرنخوار یکیش او جنگیالی
خلک دی : بنخی اونریی تول پہ گدہ کار کوی : دوی نورو سیمو تہہ دیرلزنگ
اورا تگ کوی : ددوی داستوگنی دسیمی هوا دیرہ بخہ دہ .

ددوی دسیمی خمکی غالباً بارانی اوللمی دی خرننگہ چی خمکی بی لزی دی
نوددوی ارتیاوی نہ پورہ کوی ، خود موسم دسوروالی لہ کبلہ پہ کی دغنمو ،
اور بشو او جوارو دیرزراعت او کرنہ کیزی : پہ دغہ مخای کی پنہ اووریجی نہ
کرل کیزی : ددوی سیمی تہہ دکورمی نہ وریجی ، پنہ او تو کران لہ بنو ، بنگینو
او کورمی سیمی نہ راورل کیزی . ددوی پہ قبیلہ کی دملکانو او مشرانو اک دیردی
کہ خہ ہم دوی دکلی مشرانو تہہ تا کلی محصول نہ ور کوی ، خود میلمنود
خرخ لہ پارہ بی دمشر کو خمکونہ یوہ تہہ خمکہ ور کول کیزی : دخلکو تو
مینخ شخری ہم اکثرہ دکلی دسپین زبرولہ خوا دجرگی پہ دول او دملکانو پہ ذریعہ
حل او فصل کیزی :

خمکنی تہہ ول سنی مذہبہ دی او پہہ پنہ توژ بہ خبری کوی پہ دوی کی
دبی سوادہ کسانو شمیر دیردی : دابدالی احمد شاہ دسر شمیرنی پہ وخت کی ددغی

قبیله تپول شمیر (۹) زره تنه اودوسله والو کسانو شمیریسی (۶) زره تنه بنودل شوی و:

دخو کنیو دقبیلی دمشهور وروخانگو نومونه په لاندی ډول دی:

۱- ازی خیل .

۲- خانی خیل:

۳- دری خیل :

۴- خواجه خیل :

۵- مرزاخیل :

دخمکنیویو کلی دپینورنه په شپز میله واټن کی موقعیت لری چی دحضرت

میاعمر (رح) د مزار په وجه مشهور دی. همدار از دخمکنیو د کلی ختبع ته تقریباً اته

کروه لیری دازی خیلو کلی پروت دی. ازی خیل دخمکنیویو په پشه ده (۱)

پاتی خمکنی په متفرق اوخواره واره ډول ژوند کوی:

د ۱۹۶۱ کال دسر شمیر نی له مخی ددوی شمیر (۳۹۱۱۹) تنه بنودل شوی دی:

خولیزی

دوی غلجی پښتانه اوا کثره یی کو چیان دی خولیزی چی سلیمان خیل غلجی

دی زیات شمیر یی دننگرهار ولایت دروداتو داو لسوالی دچپرهار د علاقیداری

دخولیزیو په کلی کی استوگنه لری. ددوی یو شمیر د کابل دبگر امیو په شا او خوا

کی میشته دی (۲)

د دوی شمیر دننگرهار په ولایت کی د (۳۵۰۹) تنو په شا او خوا کی بنودل شوی

دی (۳)

خینزی

خینزی په اصل کی غلجی پښتانه دی. اکثره شمیری یی دننگرهار ولایت د

(۱) پوهاند عبدالشکور رشاد، دخمکنیومیا عمر، (کابل: دعلومواکادمی ۱۳۶۰) ۶، مخ.

(۲) معلومات مختصر در باره اقوام و قبایل ولایات سرحدی کشور د ۱۰ مخ جدول.

(۳) دخولیزیو د مشرانو اوسپین زیر و شخه زمالاس ته راغلی معلومات. (لیکوال)

حصارك غلزایی په اولسوالی کی استوگنه لری چی شمیری ۶۶۰ تنونه رسیزی (۱) ددوی پوشمیر د لغمان ولایت دقرغیو داوسوالی د عزیزخان کخ په سیمه کی هم اوسیزی. پاتی تخینزی په تول افغانستان په تیره بیادخلجیو په سیمه کی په خواره واره دول ژوند کوی. ددوی اکثریت د سوداگری په چارو بوخت دی.

حسین خیل

دوی غلجی پښتانه دی. ددوی پوشمیر د لغمان د ولایت په اروند و کلمپو لکه ده زیارت او نور و پوشمیری د کابل د شیو کیو په شا او خوا و پوشمیری ه پروان په ولایت کی استوگنه لری. حسین خیل اکثره د سوداگری په چارو بوخت دی.

خا بنی خیل

د تاریخ خان جهانی اود پښتنو د روایاتو مطابق د قیس عبدالرشید دری زامن وو لومری بیتنی، دوهم سربن او دریم بی غرغبت. سربن دوه زامن در لودل خرشبون او خرخبون. خرشبون دری زامن در لودل کاسی، کنداو خمند. د کند دوه زامن در لودل چی بویی شیخایا خانی اودوهم بی شیخ ابراهیم یا غوریانو میدل. یوسفزی مندر، گگیانی او تر کلانی چی مجموعاء د خانی خیلو یا خوشی په نامه یاد یزی ددوی اصلی اولومرنی تاتوبی دارهستان په حدودو کی دغوندازاو سره غره په شا او خوا هغه تخمکه ده چی دغوری مرغی په نامه سره یادیزی. دوی چی دترینو په گاوند کی اوسیدل تورینود فشار اوزورزیاتی له کبله بی خپله سیمه پسرینوده اود غور یا خیاوله خواد غرنی دمقر په کئی کی په ورکړل شوی تخمکی بانندی دغه وخت له پاره میشته شول، خوله غوریا خیلو سره خوابدی شول. هغه تخمکه بی هم پرپشوده چی په نتیجه کی د کابل خواته واوخوا خیل دراتگک په وخت کی اتمان خیل هم ورسره ملگری شول اود کابل په شا او خوا وورشوگانو کی میشته شول.

(۱) معلومات مختصر در باره اقوام و قبایل ولایت سرحدی کشور ۳۱ مخ

ويلن کيزي چي به کوم وخت کي مرزا الغ بيگک دسلطان ابوسعيد زوي به ديسر
 کوچنيوالي کي دماوراءالنهر مخه کابل ته راغلي و به هغه وخت کي دخاښي خپلو
 مشر ملک سليمان شاه وچي دملک تاج الدين زوي اودملک رخبرلمسي و. کله چي
 سليمان شاه ميرزا الغ بيگک ترلاسه کړ ددوي ترمنځ ديره مینه پيدا شوه ان تردی اندازی
 پوري چي ملک سليمان شاه خپله لورده ته ورکړه .

اتفاقاً يوه ورځ ميرزا الغ بيگک دسليمان شاه په غيز کي ناست و. قدوة المکاشفين
 شيخ عثمان بن موتی موليزي چي دهغي زماني دا وليا ووخه و او د يوسفزيو خلك
 بيخي دده معتقدین ووپري ورغي .

شيخ عثمان قدس سره دی په دغه حالت کي وليدورته يي وويل چي «ملکه!
 داڅه کړي؟»

سليمان شاه ورته وويل چي «دا شهزاده دی لوبوم يي که پاچاشي نو سلطنت به
 يي حماشي اوقوم به می پري عزيزاود روند شي» شيخ ورته وفرمايل چي «دندو زلمي
 سترگی لکه يزيد هسي دی چي صحابه (رض) يي قتل کړي او هلاک کړي وودغسي
 په ستا قوم هم هلاک کا»

ملک سليمان ورته وويل چي: «شيخه دارنگه مه وايه له تانه داهسي نه بناييزي
 چيري نه چي نورڅوک پري خبروشي - ولي چي پاچايان دچا احسان نه ورکوي دی
 پادشاه زاده دی چي لوي شي پاچا به شي چاربه يي زماشي قام به می پري محترم
 شي»

شيخ ورته وفرمايل چي «بنه ملکه! خبرمی کړي. بيا به دی ويل چي ويلي دی
 راته نه وونور اختيار دی خپل.» (۱)

ميرزا الغ بيگک ترهغه پوري چي کمزوري و په همدغو پښتنو به يي خان ساته
 خو کله چي په خپلو وپشو ودرید دپښتنو سره يي مخالفت څرگند کړ هغه به
 چل ول سره دخاښي خپلو پښتنو مشرانو ته يوه ميلامستيا جوړه کړه او تقريباً

(۱) پير معظم شاه، تواريخ حافظ رحمت خاني (پېښور - پښتواکيد يمی ۱۹۷۱) ۶-۷ مخو نه

(۹۰۰) تنوپه دغه میلستمیا کی گلدون کرې وو. ده دغه زهه سوه تنه په ډیره ناخوا-
نمردانه توگه ووژل چې هدیوه یی دکابل په سیاه سنگ کی موقعیت لری. دا پښه
په غالب گومان د ۱۴۸۰ - ۱۴۹۰ ع کلو په شا اوخوا کی شوی ده .

تودي خونري اوخواشینوونکی پیشی وروسته خاښی خیل پښتانه دکابل نه
دننگرهار په خواروان شول ترکلانیو په لغمان کی وارول او یوسفزی، گگیانی او
اتمان خیل په ننگرهار کی اوسیدل چې بیا وروسته نوموړی دري قبیلی په سوات
دیرو او باجور کی میشته شوی. وروسته ترکلانیو هم دلغمان دخلکو دشکایت له کبله
چې دمیرزا الغ بیک دربارته پی کرې و دلغمان څخه باجورته ولیدیدل چې تراو
سه پورې بناخی خیل هماغلته میشته دي. (۱)

خاکوانی

خاکوانی چې په حیات افغانی کی دخاوگانی اوخاگوانی په بڼه راغلی دی
په اصل کی سربنی پښتانه اود پنج پای درانیو په بناخ پوری تړلی یوه قبيله ده. باید
دغه قبيله دهغو خوگیانیو سره چې دننگرهار ولایت دخوگیانیو په اولسوالی کی اوسی
او کرلانی پښتانه دی اشتباه نه شی .

ددغی قبیلی دوگروشمیر ډیر لږ دی . دوی په علیحده اوجلاتوگه ځمکی نه لری
له دوی څخه ځینی په کندهار او ځینی یی دنورزیو د قبیلی سره یوځای پراته دی
دوی پردوو برخو ویشل کیزی یوی ستر خاکوانی یاخوگیانی او بل یی کوچنی
خاکوانی .

دوی دکندهار او هرات په شا اوخوا کی په خواره واره دول اوسی او هم په غزنی
کی خاگوانیو څو کلی . دماکو د کلیو ترڅنګ پراته دی چې خلک

(۱) پښتانه ، لومړی ټوک ، کابل - ۱۳۴۹ ، ۵۵ مخ .

دوی دخو گيانېو ما کوانوپه نامه سره يادوی (۱) ددوی شيمرد (۷۵۵۵) تنوپه شااو
خواکی اتکل شوی دی (۲) دحيات افغانی مؤلف لیکي چي په دیوه اسماعیل خان کی
هم ددوی (۸۰) کورنی شته چي مشرې غلام سرور خان خا کو انېی و.

ختک

ختک دکوزی پښتونخوا د مشهور و قبیلو په جمله کی شمیرل کیزی. ختک دری
زره کاله پخوا په آریایی کتابونو کی د ستهک یاد ستهها لکه په شکل راغلی اود پکت
له قبیلو څخه شمیرل شوی دی (۳)

ددغی قبیلې لوی نیکه لقمان نومیده چي دکرران لسی و اود لقمان نه ختک ته دده
دنامه داو بنبلو د علت په باب داسی افسانوی روایت موجوددی چي یوه ورځ لقمان د
خپلو وروڼو عثمان، اتمان او خدران سره د بنکار یا بل کوم کار له پاره صحرا ته تللی و.
په دغه وخت کی دوی څلور ځوانی بنځی چي ددوی له کالیو
نه د پیغل توب نښی نښانی بنکار یسدی ولیدلی چي د دوی په خوارا روانی وی. په دغه
وخت کی دوی سره سلا او مشوره وکړه چي دا لوی بنکار به تر لاسه کوی او پچه
به ورباندی اچوی اود پچی له مخی به دوی ته یوه یوه بنځه ورسیزی. څرنگه چي
لقمان تر نور و مشرووی ویل چي زه به لومړی له دوی نه یوه خوښه کرم په پاتی
دریو باندی تاسی پچه واچوی. په دغه وخت کی لقمان له هغو څلور و بنځو نه یوه
پرته له دی چي مخ یی لیدلی وی یوازی دکالیو له مخی انتخاب کړه او نور وروڼو یی
د پچی په اساس یوه یوه بنځه انتخاب کړه. کله چي دوی وایدل نو څرگنده
شوه چي لقمان ته یوه توره اوبدر ننگه بنځه ور رسیدلی وه خو څرنگه چي هغه
بنځه دده په نامه شوی وه له غیرته یی ومنله کله چي نور وروڼو یی دلقمان دغه
حالت ولید په خندا شول او په پښتو ژبه یی وویل چي لقمان په ختبه لار او په پښتنو کی

(۱) حیات افغانی - ۲۲۲ - ۲۲۸ مخونه

(۲) معلومات مختصر در باره اقوام و قبایل ولایات سرحدی کشور - ۱۰ مخ

(۳) پښتونستان - ۲۲۸ مخ .

دا متل مشهور دی کله چی څوک په کوم کار کی بیرته پاتی شی او یاوغولیزی نو نور ورته وایی چی پلانی په ختیه لاره . د دغی عجیبی پېښی له مخی لقمان د ختیک په نوم داسی شهرت وموند چی اوس د ده ټول نسل د ختیک په نامه بالی کیزی د همدی بدرنگی میرمنه نه چی سبا که نومیده د ختیک دوه نارینه اولادونه دنیا ته راغلل چی په یوه باندي یی دتورمان او په بل باندي یی د بولاق نوم کیښودل چی دختیکو ټوله قبیله ددغود وووړوینو اولاده ده تورمان هم دوه زامن درلودل چی یویسی ککی اوبل یی تری نومیده چی د خپل پلار په اولاد کی تری دیرنوه یالی سری و او دتورمان ټوله اولاده د ده په نامه نومول شوی ده . تری هم دوه محامن درلودل برگریت او امیر یا منند . (۱)

د ختیکو شمال ته یو سفری ، لمر پر یو ټو ته یی خلیل ، اږیدی او بنګیش ، جنوب ته یی د بنو علاقه او ختیخ ته یی اباسین موقعیت لری . په لومړی سر کی دختیکو قبیله دشوال په غره کی میشته وو چی نوموړی غر دسلیمان د غره یوه لویدیځه لړی ده چی اوس په دغه غره باندي دوزیر و قبیله تسلط لری چی له نن څخه دڅه د پاسه دری سوه کاله دمخه دوی منګلو او هنی بناخونو په ملګر تیا د خپل اصالی ټاټوبی نه بنو ته راغلل او په هغه ځمکه کی میشته شول چی نن پری احمدزی وزیر قبضه لری . څه موده وروسته دمنګلو او شیتکو و تر مینځ دښمنی را منځ ته شوه او منګل د شیتکو د دښمنی له کبله ددی سیمی پرېښودو ته مجبور شول ، خو ختیکو په دی سیمی استوګنه درلوده . په پای کی د ختیکو او شیتکو تر منځ اړیکی هم خراب شول او ختیکو هم ددی سیمی نه کډه وکړه او په کر بوغه ، تیری ، لاجی ، شکر دری او د اباسین تر غاری پوری خپله یی قبضه تینګه کړه څرنگه چی دغه سیمی ښی آبادی نه وی نو دوی یی له کومی شخړی او جګړی تر لاسه کړی . په دی ورځو کی له ریسی نه نیولی تر کوهاته پوری سیمو کی داور کزیو قبیله میشته وه او د کورمی د لور نه به بنګینو هم د کوچیانو په ډول دی علاقی ته تګ اورا تګ کاوه چی داور کزیو

او بنگيندو تر مينځ په ناڅاپي توگه د بښمنې پيدا او جگړه پېښه شوه او څرنگه چې له
 پخوا نه د اور کزيو او خټکو تر منځ يو لړ شخړې موجودې وې نو په دغه وخت کې
 خټکو له بنگيندو سره مرسته وکړه او کوهات له اور کزيو نه د بنگيندو ولاس ته ورغی
 او درېسي، پنياله او زيری نه نيولی تر توري څيری پوري نه ولی سيمي د خټکو ولاس
 ته ورغلی او د خټکو او بنگيندو تر منځ يو غر چې د گندا خيلو او لاجي تر ماڅ موقعيت
 لري سرحد وگڼل شو چې تر اوسه پوري هم دغه سرحد په خپل حال پاتې دی.
 تر هغه وروسته کله چې د خټکو قبيلې په شمير کې زياتوالی راغی په هماغه تناسب
 يې خپلو مقبوضه سيمو ته هم پراختيا ورکړه او اوس يې هغه پراخه سيمه په لاس
 کې ده چې په پېښور کې د يوسف زيو د سيمي او د کابل يا اندي سيندله شمالي څنډونه
 نيولی تر کالا باغ، عيسي خيلو، مروتو، بنو، وزيرو او د سنده د درياب تر اوښديو
 څنډو پوري غزیدای ده.

د خټکو د سيمي او زرد والی تقريباً سلو ميلو او پلن والی يې پنځوس ميلو ته رسېږي
 څرنگه چې دمخه وويل شول د دغې سيمي ختيځ ته اباسين موقعيت لري، ولی د
 اباسين نه پوري غاړه هم خټک استوگنه لري او تر ماري پوري رسيدلی دی.

د خټکو سيمه پر دوو برخو ويشله شوی ده چې يوی شمالي خټک او بل يې جنوبي
 خټک دی. د جنوبي خټکو په ملک يې د مالگي کانونه موجود دي. د دې سيمي ځمکه
 ميدانی او شگلنه ده غرونه يې شنه او آبادنه دي توري، لاجي، کرک او شکر دره د دې
 سيمي مشهور کلی دی.

د شمالي خټکو سيمه هم غرنی ده چې له دې غرونو نه کومه استفا ده نه شي
 کېدای. اکوري، شيدو، نظام پور، امير او امير کلان د دې سيمي مشهور کلی دی (۱)
 د خټکو د سيمي په اوږو برخو کې ځينې وړی وړی سمسوری دري هم ليدل
 کېږي او په ځينو برخو کې يې د ښوونو څنگلی ونې شته. د خټکو په علاقه کې د بها در

خیلو د مالګی کان دیر مشهور دی چی ددغی مالګی دکان د عایداتوله در که د پری پیسی تر لاسه کوی .

هغه خټک چی دکوهات په شمالی ختیځ کی آباددی اود کابل تر سینده پوری استوګنه لری دا کوره خټکوپه نامه سره یادیزی . جنوب لاندیخ خټک د تیسری او جنوب ختیځ خټک د ساغری خټکوپه نامه سره یادیزی . دنسبی اعتبار له مخی په دی ویش کی کوم مخالفت نشته ساغری خټک بولاق دی خو شمال ختیځ خټک هم بولاق بلل کیزی . دشمال ختیځ خټکومهم مقام چی دا کوری په نامه یادیزی د پینور او نوبار نه ختیځ لوری ته دکابل سیند په جنوبی څنډو کی موقعیت لری . دخټکوپه لهجه کی دنوروارو قبیلو په نسبت د(ن) او(ژ) استعمال د(خ او گ) په پرته زیات دی .

دختکریوه قومی خانګه که څه هم د اباسین په بله خورا په (مکود) نومی ښار ګوتی کی ژوند کوی خوددوی عمومی پوله ختیځی خواته اباسین دی لویدیځی خواته یی د پینور قومونه خیبریان او بنگش او سیزی او جنوب ته یی د بنواو دامان لوانی میشته دی . دوی داسی دوه بیلی بیلی خانګی لری چی سره پوره توپیر لری . شمالی خانګه یی لس زره او جنوبی خانګه یی دولس زره کورنی ګنل شوی دی .

د جنوبی خټکوملک غرنی اوله د برینوسپیرو غرونو څخه جوړدی چی په ژورو او مخ په خور کلیو سره بیلیزی اود بارک اوساغر خیلونه په متشتت ډول په کی میشته دی . (۱)

دختکودسیمی اکثره ځمکی د بنجر والی له کبله دکورنی ورنه دی دکورنی ځمکی یی هم اکثره لای دی چی کله کله یی دارهت په ذریعه هم خرو بوی . دخټکو دسیمی پیداوار غنم ، باجوی ، چنی او جوار دی . اوس په شمال ختیځ سیمو کی هغه ځمکی چی د شاه گانو په ذریعه اوبه کیزی په هغو کی تماکو هم کول کیزی . په دلی او چشمی کی چی د پینور د نوبار په تحصیل کی موقعیت لری ښه لیموگان پیدا

کیزی. په تهنی نصرتی کی چی دکوهات تیری په تحصیل کی موقعیت لری په پویمانه
اندازه ازگورشته .

دختکودسیمی معدنی پیداوارمالنگه، پتکری اوددبروسکاره دی. (۱)
دختک دخپلونور و پښتونو و روښو په شان باغیرته، زرو، ننگیالی، توند مزاجه او
میلمه پال دی. دختکویوبه خصوصیت دادی چی لانجمنی مسألی دننوا تو اوپا
جرگو له لاری فیصله کوی اودجرگی له لاری پویکرو ته په ډیره درنه سترگه
گوری. دختکود قبیلی خلیلک په عمومی ډول سره بنایسته اوغښتلی دی .

په اوسنی وخت کی ددوی شمیرد ۱۹۶۱ کال داحصائی له مخی د (۳۷۸۳۰۴)
تنو په شا اونخوا کی ښودل شوی دی چی اکثریت دکوهات په ضلعه کی
استوگنه لری (۲)

(۱) پښتانه دتاریخ په رښاکی - ۱۳۸۲ مخ .

(۲) پښتونستان - ۲۲۸ مخ





(۱) پښتانه دتاریخ په رښاکی - ۱۳۶۱ مخ .



(۱) پشیمانہ دتاریخ پہ ریناکی - ۱۳۶۱۰ مخ .

خدرزی

دوی غلجی پښتانه دی او اکثره خلک یې دمقر په سیمه کې دعلی خیلو غلجیو سره یوځای پراته دی او دمقر په سیمه کې یوه اندازه ملکیت هم لری . کند هار له نژدی په ده خواجه نومی ځای کې هم ددغی قبیلې تقریباً دوه سوه کورنی میشته هی (۱) ددوی خپل نسب کله سیدانو او کله درانیو پوپلزیونه منسوبوی ، خو دوی په اصل کې غلجی پښتانه دی . دحیات افغانی دلیکوال په قول په هغه وخت کې ددغی قبیلې شمیر په تول افغانستان کې (۲۰۰۰) دوه زره کوره بنودل شوی و (۲) دوی صوماً دکرنی او مالداری په چارو بوخت دی .

خرخین

خرخین یوه کوچنی تپه ده چی په شمالی وزیرستان کې ددورودپیی خیل کلی ته نژدی دزانه گیتی اووژگی په کلو کې استوگنه لری چی په زانگیتی کسی یی شمیر (۶۰) کورنیو او په وژگی کې (۱۶) کورنیو ته رسیزی . ددوی یو کلی دمدده خیلو دتنگی اود پیپلی ترمنځ موقعیت لری چی خرخین نومیزی دقبیلوی اتحادله مخی پخوا ددوروسره متحدوو ، خونن ورخ دمدده خیلو وزیروسره متحد دی . دافسانوی روایتونوله مخی دوی دحضرت بلال (رض) داوادی څخه دی (۳) ددوی شجره په لاندی ډول ده :

خرخین

نیرسم خیل لیونی لادودخیل ملیاگی سیره خیل سننگرخیل

(۱) تواریخ خورشید جهان - ۲۲۲ مخ .

(۲) حیات افغانی - ۲۸۲ مخ .

(۳) اصلاح ، ایجنس هار قبایل اوبالت پښتونستان - ۱۱۱ مخ .

خروتنی

دغلاجی په توالنیز گروپ کی دخروتنو قبیله یوه مشهوره قبیله ده. ددوی اصلی
تاتوبی دپکتیکا سیمه ده چی اکثره دگومل په اولسوالی، دسروبی په علاقدهاری
داورگون په اولسوالی اودسروضه په علاقدهاری اودغه راز دخاک جبار په علاقدهاری
کی استوگنه لری.

یوشمیر خروتنی دغزنی دولايت دمقراوقره باغ په اولسوالیو کی هم شته. دغه
راز په شکر دره او پغمان کی هم استوگنه لری. دزابل د شاه جوی په اولسوالی او
دهلمند ولایت دنادعلی اوگر مسیر په اولسوالیو کی هم یوشمیر خروتنی استوگنه لری.
ددوی تسمیی وجهه داسی بنودل شوی ده: یسوه ورخ سهاك او ایزب دواړه
په یوه لاره تیریدل وړاندی یی یوبار کړی خرو لید ایزب وویل چی خردی زماوی
اوسهاك وویل چی باردی زماوی. کله چی خیره ته ورنژدی شول نووی لیدل
چی دباریوی خواته داوړ بشو دودی (روته) اوپلی خواته یی یو کوچنی ماشوم و
سهاك دغه ماشوم خپل کورته راووست اود (خیره) او (روتنی) له کبله یی په هغه
ماشوم بانندی د(خروته) نوم کیشود چی ددیر استعمال په وجهه په خروتنی
مشهور شو. کله چی خروتنی دبلوغ مرحلی ته ورسید واده یی وکړ چی دری زامن
یی وزیزیدل.

ددغی قبیلی په لویدیخ، شمال اویدیخ، او جنوب لویدیخ کی سلیمان خیل
استوگنه لری او شمال ته یی دزرمت سپنه موقعیت لری. همداراز ختیخ خواته
دوزیر و قبیلی سره پوله لری.

په حیات افغانی کی لیکل شوی دی: خروتنی په هغو غرونو کی اوسیزی چی دکتواز
لهر خواته اود سلیمان دغره دسروبی او سیمونه تر برمل پوری پراته دی. دخروتنو
دملک یوه برخه دارگون سیمه ده چی په هغه کی پرملیان یا فرملیان استوگنه لری.
خروتنی په تخینو هغو تنگو میدانونو بانندی هم قبضه لری چی په مینخ کی یی جنگ او سخت غرونه

موقعیت لری: دوی خلورلوی کلی اری چی ددغو کلیوله جملی نه سروضه او مری
مقام لری:

خروتنی غالباً دحمکوپه کر نه بوخت دی. ددوی دکرنی ور حمکی که شه هم
دکتوانه بنی دی، خوبه کال کی یوخل فصل کوی اوپه زمی کی ددریومیاشتو لپاره
لرواورولانندی پتی وی. دوی پرغو اوواوغ-وایانو با نندی یوی کوی له دی
کبله چی ددوی سیمه غرنی ده دپسونوپه تناسب وزی دیری ساتی. ددوی دیراو-
مبان هم ساتی چی په اوارواومیدانی برخوکی بی خروی. ددوی اکثره دو دونه
سهیای سلیمانخیلوته ورته دی، خرپوونده خروتنی دنورپوونده ووپه شانندی او-
په ژبه کی یی توپیر موجوددی. دوی دوزیرو، خدرانو اوپرملیا نوسره دیره کلکه
دبمنی لری. دوزیرو اوخرووتورد قبیلوترمنخ دبمنی اصلی علت دبرمل غردی.
په دغه غره بانندی تل دخروترو اووزیروترمنخ وینی توپیزی. ددی شخری اساس
دابدالی احمدشاه دواکمنی په وخت کی رامینخ ته شوویل کیزی چی په هغه وخت
کی دوزیرو دقبیلی ملک قمبر نومیده چی دتوج-یاخیلو له بناخ نه واودخروتوملک
شمس الدین وخروتووویل چی برهل دهغوی دی اووزیرو دغه ادعاردوله او هغه
یی خپل گانه کله چی دغه دبمنی دسولی له لاری فیصله نه شوه نو په پښتوژبه کی
یوه منظومه جوړه شوه چی ددغو حالاتو درو بنانو لو دپاره دلته ر اورل کیزی:

برملی پیغله نجل خنیه پریشیه

شمس الدین وایی زماده قمر وایی زماپه غیز کی ایشیه

له دغه بیت نه مقصد دادی چی برملی پیغلی خپلی زلفی جوړی کری دی
شمس الدین یعنی دخروتوملک وایی چی زماده اود وزیروملک قمر وایی چی په
غیز کی می پرته ده یعنی زماپه واک کی ده.

په پای کی ددغه شخری په سبب دخروتو او وزیروترمنخ جگره را مینخ ته شوه.
خروتنی هم دپرملیا او خدرانو سره دگاوندیتوپ په سبب سخته دبمنی لری:
هغه خروتنی چی په دایمی دول ژوند کوی دملک دسوروالی له کبله لڑکار کوی:

دوی دمنی دپای، ته رسیدونه وړاندی دسون دموادو ذخیره برا بروی او په ژمی کی دوی بی کاره وی هغه خروتی چی غریب دی اود یخنی خلور میاشتی نه شی زغملای فوهغوی تودوملکونوته لیزد کوی اوله مخانه سره غوایان او او بنان هم بیایی : دوی دگومل ناوی جنوبی برخی ته چی اوپه پسرلی کی بیوته خپل ملک ته راستنیزی : ددوی رواجونه کت مت دناصروپه شان دی. (۱)

خروتی اکثر د مالداری او کرنی په چارو بوخت دی، خو په سوداگری کی هم لوی لاس لری. ددوی زیات شمیر په هندوستان کی تجارت کوی. یو شمیر خروتی کابل ولایت په پغمان، خاک جبار، دلغمان په مرکز اود قرغیو په اولسوالی او یو شمیر هم د پروان په ولایت کی اسنوگنه لری. همدار ازیوزیات شمیر خروتی کوچیان هم شته. دکنز په ولایت کی هم زیات شمیر خروتی استوگنه لری. په ټول افغانستان کی ددوی شمیر (۶۲۰۷۷۰) تنه بنودل شوی دی خو په دغه شمیر کی د خاک جبار د علاقہ داری تقریباً سل یونیم سل کورنی نه دی حساب شوی : دخرو تود نسب شجره

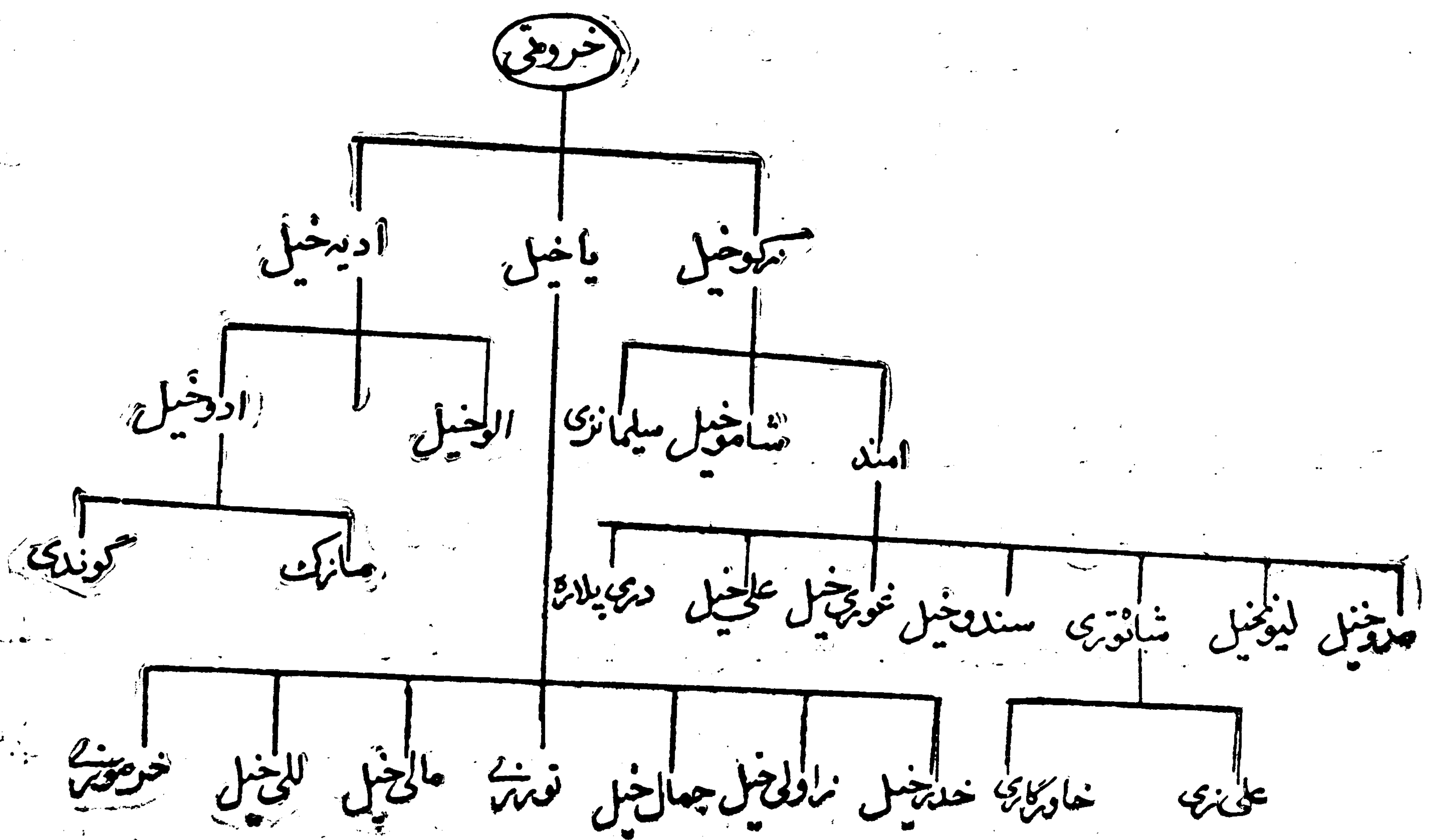

(۱) تواریخ خورشید جهان - ۲۲۱ مخ .

خلیل

که چیری دنسب شجره و گورونو و خر گنده به شی چی خلیل دسر بن په تولنیز
گروپ کی شامل اودغور یا خیلو پښتنو و خخه دی . دوی په خلیلو مومندو سره هم
شهرت لری چی دپښتنو لویدیځی اوشمالی خواته میشته دی . ددوی سیمه شل میله
اوزدوالی اولس میله پلان والی لری چی برتهکال ، کوز تهکال ، سپینه وری
اولندی ددوی مشهور کلی دی چی دباری په بنی غاړه آباددی . (۱)

ددغی قبیلی شو کوره دمو و دود قبیلی سره او همدار ازیوشمیری دبرودرانپوله
خونورو کورونوسره یوځای په کندهار کی استوگنه لری .

ددوی اکثره ځمکی دباری دسین په اوبو خرو بیزی (۲) په کندهار کی دوی
دبرودرانپوپه نامه سره مشهور دی اودوی هلته ځانته یوه جلا محله لری . دخلیلو
قبیلی خلک خپل مشر ته ارباب وایی .

تاریخ حیات افغانی تقریباً څه دپاسه ۱۲۰ کاله پخوا لددوی شمیر (۶۰۰۰)
کورنی اودوسله والومیر وشمیر یو (۱۲) زره تنه بنودلی دی . (۳)

خوگیانی

ددغی قبیلی دشجری خخه خر گندیزی چی دکرلانی پښتنوپه تولنیز گروپ کی
شامل دی اوددنگرهار ولایت دخوگیانیوپه اولسوالی اودماماخیلو ، چپرهار ، پچیراو
اگام په علاقدار یو کی استوگنه لری اوددنگرهار ولایت دمشهورو اوغوره قبیلوا
جملی خخه شمیرل کیزی .

ختیځ ته یی شینواری ، لویدیځ ته یی دحصارک غلجیان ، جنوب ته یی د
گورمی ایجنسی اوددیورند دکر بنی سره گډه پوله لری اوشمال ته یی ددنگرهار
دسره رودا ولسوالی پرته ده (۴)

(۱) پښتانه لومړی توك ، کابل : ۱۳۴۹ ، ۱۱۸ مخ .

(۲) پښتانه دتاریخ په رښاکی - ۱۳۲۵ مخ .

(۳) حیات افغانی - ۳۵۰ مخ .

(۴) معلومات مختصر درباره اقوام قبایل ولایات سرحدی کشور - ۳۹ مخ .

دخوگيانو مشهور خيلونه دادی: وزير، خربون، شيرزاد، پر به، خدر خيل، بارك،
درمان، بوبو خيل، لقمان خيل، شادی خيل، ابراهيم خيل، گلی خيل، ملی خيل،
میر گت خيل، شمن خيل، پیرالی خيل، يحيی خيل او علی خيل:

دوی دننگر هار دسیمی په لويديځ اود سپين غره په شمال لويديځ کې مېشته
دی چې په دوی کې دشيرزاد اولادی شميرزيات دی (۱)

دهند دمغولي واکمن د شاه جهان د تخت کښينا ستلو په لومړي کال د شادی
خيلو او د بارک اولادی لقمان تر مينځ ديوې کوچني مسئلې په سر لويې شخړې
رامنځ ته شوی: دلوقمان بناخ د خدر خيلو په مرسته شادی خيل وټاکول. تر هغه
وروسته شادی خيلو د غلجيو قبيلې ته پناه يو وره اوله هغوی څخه يې مرسته وغوښتله
غلجيو د دوی مرستې ته ملا وترله او د کابل د صوبه دار سيد خان په ملگرتيا يې دمخا-
لفينو سره سختې جگړې وکړې چې په دغو جگړو کې د بارک له اولادی نه تر (۹)
زره تنه کسانو پورې ووژل شول: په پای کې شيرزاد او خدر خيل مطيع او شخړې
اوفساد ونه لسه مينځه ولاړل:

خوگيانی جنگيالی خلک دی. د حیات افغانی مؤلف د دوی شمير پنځه زره
کورنی بنودلی دی:

ددغی قبيلی څینی بناخونه په خوست کې هم استوگنه لری. داسی ویل کیزی
چې په پیل کې ټول خوگيانی په خوست کې اوسیدل، خود مغولی واکمن نورالدین
جهانگیر د سلطنت په وخت کې د زرم د سیمی څینو غلجيو قبایلو پر دوی یرغل وکړ
اود دوی یی له خپلی سیمی نه بی دخله کړل او ویی شړل. د شاه جهان د واکمنی په
وخت کې په دوی کې کورنی شخړی اوفسادونه رامینځ ته شول چې په پای کې د یر
شول (۲) د دوی سیمه شنه او حاصلخیره ده اوزیات انار، انخر، انگور او توتان
پکی پیدا کیزی. اکثره خلک یی دکورنی په چارو بوخت دی خو څینی یی مالداری

(۱) پښتانه د تاریخ په رښاکې - ۱۳۸۸ - ۱۳۸۹ مخونه .

(۲) حیات افغانی - ۳۳۸ مخ .

هم کوی: دروی په سیمه کی ددریو میاشتهوله پاره واورى هم اورى .

پته دى پاتى نه وى چى یوشمیر خوگیا ننى دهیواد په نورو ولایتونو کسى هم

استوگنه لوى . چى د ۱۹۶۰ ع کال دمرکزی احصا ئیى دسرشمیرنى له مخى

ددوى تول شمیر (۱۲۷۷۰۱) تنوته رسیزى چى ددى جملى نه یى ۵۵۷۲۶ تنه

مهربون، ۳۷۴۴۶ تنه وزیر او ۳۴۵۳۹ تنه شیرزاد دى (۱)

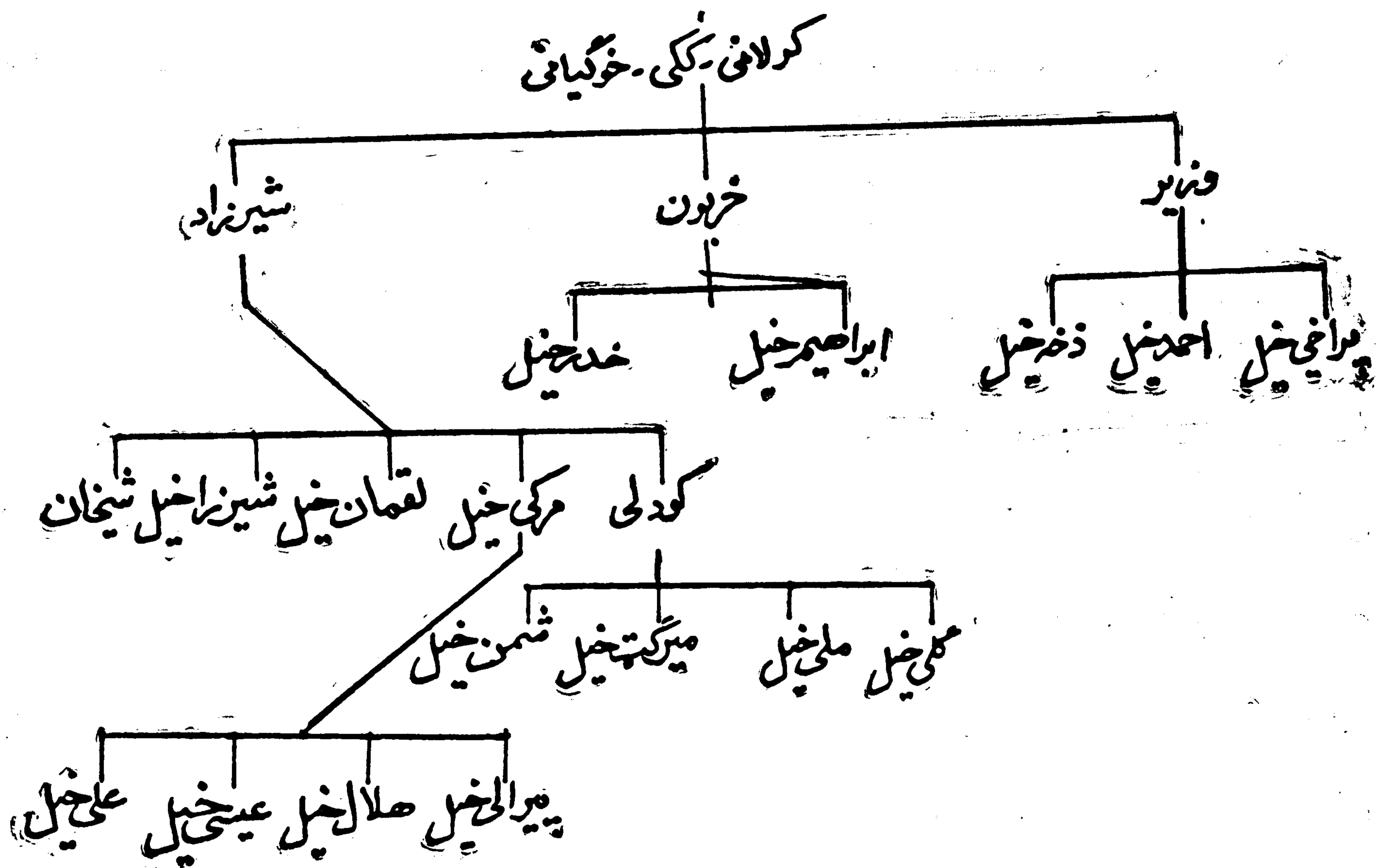

(۱) معلومات مختصر در باره اقوام و قبایل ولایات سرحدی کشور - ۲۹ مخ .

خوندي

دوی غرغښتی پښتانه دی. دغه قبیله د داوی د قبیلې یوه څانگه شمیرل کېږي. خونديو ته سیدان هم ویل کېږي. داسې روایت موجود دی چې داوی ابن دانی، چې د غرغښت لمسی و دیوی سیدی کونډی سره چې د خجند نه ملتان ته د خپلې خور دلیدلوله پاره روانه وه نکاح و تر له او هغې له خپل لومړي سید میره نه یوزوی درلود چې سید حسین نومیده. نوموړی څاور زمان درلودل بلبل، سکندر، موسی او علی. د سید حسین اولاده له دی کبله چې دی د خجند و د خجندی پر ځای پښتنو پخپلې ورځنۍ محاوره کې په خوندي و اراوه. دوی تر یوی مودی پوری د غرغښتیانو سره په گټه او تاوان کې شریک وو. څواوس دوی بېسیخي بیل دی اود کندهار او دهغه په شا او خوا کې استوگنه لري. او شمیري دیرزدي (۱)

خویشکی (خیشکی)

دوی هم د سر بن د توالنیز گروپ یوه عمده قبیله بلله کېږي چې د محمد اولاده ده د محمد قبیله په لومړي سر کې د کندهار په شا او خوا ارغستان ته نژدی میشته وه او د (۸۰۰-۹۰۰) کلونو تر منځ د پشین سیمه چې پشنگ هم بلله کېږي د دغې قبیلې په لاس کې وه او د ترين قبیلې دغه ځای د زور په ذریعه له دوی ته تر لاسه کړ. خویشکی هم چې دلته اوسیدل له دغه ځایه یې دخپله شول او په مهاجرت یې لاس پوری کړ. د خویشکو د قبیلې ځینې خلك له پشین نه ملتان ته لاړل او هغه ځای یې داستوگنې له پاره غوره کړ ځینې یې غزني او د هغې لاری نه کابل ته راغلل او بیا له هغه ځایه د غور بند دري ته لاړل او په هغه ځای کې میشته شول چې تر اوسه پوری هم یوزیات شمیر خویشکی د پروان ولایت د غور بند په اولسوالی کې میشته دي. په هغه وخت کې چې مغولي واکمن ظهیرالدین محمد بابر کابل و نیو او څه موده وروسته یې په هند

باندي باندی دیرغل تکل و کر (۱) دخویشکو قبیلہ چی په غور بند کی ورته اوسیدل
گران بنکاره شول دخپل یو پیر په لارښوونه دهندوستان خواته روان شول. دافسانه لری
روایتونوله مخی ددوی پیر دوی ته داوسپنی یو میخ ور کر او ووتی وی ویل په هغه
شمکه کی چی دغه میخ ننوزی هغه به ستاسو ملک او وطن وی .

همداوجه وه چی اکثره خویشکی (خیشکی) او زمند په خانه کوچ دول له کابل نه
دپینور له لاری هندوستان ته روان شول. په دغه وخت کی سلیم خان زمند ددغی
قبیلی سردار او مشر و. دوی په هغه خان کی میشته شول چی نن ورځ قصوری ښار
پروت اود لاهور دښار ختیځ ته موقعیت لوی دوی دستلج دسیند په د وارو غاروا باد
دی. له همدی امله نن ورځ دوی ته «اقاغنه قصوریه» وایی (۲) لکه څنگه چی
دمخه ووویل ددوی یوشمیر دظہیر الدین محمد بابر سره پر هند باندي دیرغلی
تکل و کر دبابر په پوځ کی دیر پښتانه هم شامل وونو همدا وو چی خیشکو و د سردار
سلیم خان زمند په مشرۍ دبابر په مرسته دپانی پت په جگره کی دابراهیم لودی سره
وجنگیدل اود دوی اووه سوه تنه ووژل شول.

له همدی کبله بابر شاه اود هغه زوی همایون په دوی باندي دپره مهر بانی کوله .
هغه وخت چی خویشکی اوزمند په قصوری کی میشته شول نود سپره په نوم یو تن
بلوڅ به دخپل قوم له یوی دلی سره ددوی سیمی ته راته اود دوی نه به یی لوت و تالا کوله .
ددغی لوت ماری دمخنیوی له پاره ددوی څینی خانگی لکه بتیک زی، حسن زی
شهابن زی، سلماک، او کزلانی دقصوری لویدیځ خواته میشته شول چی دوی ته به
یی دبریا پورتنی کلی استوگن ویل او څرننگه چی (سپره) به له دغی لاری څخه
پرغلونه کول چی نودغه لاره یی بنده کره او بیا هغه ددغی لاری څخه لوت نه شو
کرلای .

(۱) حیات افغانی ۳۵۲ - ۳۵۴ - مخونه .

(۲) پښتانه دتاریخ په رښا کی - ۱۳۲۵ - ۱۳۲۶ مخونه .

ددوی محینی خانگی لکه عزیز زی، جنوزی، براهم زی او نور د قصوری لهر
خاته ته میشته دی او پاتی زمند ود شمال خوا ته استوگنه غوره کره .

ترخه مودی وروسته د ابراهیم زی او جنوزی بناخونو تر منځ یولر شخړی رامینځ
ته شوی، چی په نتیجه کی ددوی یوشمیر له دغه خایه و خو خیدل اود خورجه په سیمه
کی میشته شول .

په همدی توگه اکثره سلماک چی دا مچوزیو او حسن زیود بناخونو سره بی د
مقابلی توان نه درلود د تانده سیمی ته لارل او یوشمیر بی هم په قصوری کی
پاتی شول. همداراز د بتک زیو یوشمیر هم د کورنیو شخړو په سبب په هیرووال کی
میشته دی.

د پښتنو مشهور صوفی شاعر ارزانی چی دبایزید انصاری (پیرروښان) همصبره
د دخویشکود عزیز زی له مخا نگی نه و .

په اوسنی وخت کی دخویشکود استوگنی خایونه په لاندی ډول دی :

۱- دافغانستان د پروان ولایت د غور بند په اولسوالی کی .

۲- په کندهار او پشین کی :

۳- د پېښور په اشغر کی هم ددوی یو کلی شته چی هغه دشجاعت خان شموزی
په ذریعه آباد شوی دی .

۴- د پېښور د ښار په تحصیل دنو شهره کلان په قطب کی دلندی سیند په غاره په
(خویشکی) نومی کلی کی آباد دی.

۵- د کابل سیند شمال ته د مومندو په غرنی سیمه کی هم یوشمیر خویشکی میشته دی :

۶- دخیبر د تار یخی دری تر مینځ هم یوشمیر خویشکی استوگنه لری.

۷- د لاهور په قصوری کی هم پښتانه خویشکی اوسیزی چی د هغه خای خلک بی د
(قصور په پتان) په نامه سره یادوی .

د غور بند خویشکی دنوموړی ولسوالی په لاندنیو درو کی استوگنه لری .

د تیخان په دره کی ، د یخدری په دره کی اود سیدانو په دره کی چی د غور بند

دخیشکو شمیرود (۲۵۰۰۰) تنوپه شااو خوا کی بنودل شوی دی:

په غور بند کی ددوی دخینو مشهور وخیلو نو نومونه دادی:

شاهی خیل، ملی خیل، علم خیل، چی علم خیل په لاندی وړ وخیلو نو وپشل شوی دی:
بارخیل، سلیمان خیل، خلیل خیل او یاروم خیل (۱)

خیسور

ددغه قبیلی خلمک خانو نه دپرازیگی ابن اودی اولاده بولی حال داچی پرازیگی داودی لمسی دی. خوداودی دقبیلی نور بناخونه له دوی سره دگډوالی نه انکار کوی اودی دبولی نسب څخه بولی داودی داولادی دنسب شجره چی ددیر وژو روخیر انواو تحقیقته نو په نتیجه کی تر لاسه شوه دهغی شجره په هیخ خای کی داودیا نوسره دخیسور د قوم یووالی (گډوالی) ترسترگونه شو.

که څه ددغه قوم دوگرو شمیر دیر لزدی، خود دخپلی استوگنی خای نه یی دبوی سیمی بڼه ورکری ده. ددوی مملک دسند ددریاب په لویدیڅه غاره موقعیت لری:

دخیسور دسیمی قطب ته دعیسی خیلو سیمه، لویدیڅ ته یی یو کوچنی غر موقعیت لری چی پښیاله یا پلایانه نومیزی چی مروت پکی استوگنه لری (۲)

دخیسور دقبیلی اکثره خلمک په ونه تیت، غنم رنگی او دنگردی: دحیات افغانی دمؤلف په قول ددوی شمیر له دوی سوه کورونو نه زیات دی، خود دخیسوروسره متفرق خلمک هم اوسیزی: ددی په سیمه کی دخرماونی دیری دی:
خیسور د عمر خیلو په نامه سره هم شهرت لری. (۳)

داوی

کهچیوی دنسب شجره وگورو نو هر گنده به شی چی داوی غور غښتی (غر غښتی) پښتانه دی چی دکاکرو دقبیلی پوری مربوط او هغوی سره گډشمیرول کیزی.

(۱) دغور بند دخیشکو په باب می دراديو افغانستان د پوه تن غری محترم محمدالدین خیشکی څخه معلومات تر لاسه کړل (لیکوال)

(۲) تواریخ خورشید جهان ۲۲۹ مخ

(۳) حیات افغانی ۲۹۹ مخ

ددوی شمیرلزاو اکثریت یی دپشین په اجیوم کی پراته دی، خو ځینی یی په ژوب،
کندهار او دپنین په کر بلاو می ځای کی هم میشته دی .

دداوی قبیله په دریو څانگو ویشله شوی ده چی دهمر، دمر او خونندی په نامه
یادیزی خود حیات افغانی مؤرخ لیکي چی: دداوی دقبیلی دریم بناخ چی خونندی
نومیزی دمخزن افغانی په روایت دداوی له اصلی نسب څخه نه دی بلکه هغه په دی دول
ورسره یو ځای شوی دی چی ددانی زوی داوی دخپل پلار دژوند په وخت کی دآسونو
د تجارت په منظور په سفر تللی و. په دغه سفر کی یوه بنگلی بنځه چی دسیدحسن په نامه
پوزوی ورسره ویو ځای شوه. داوی له هغی بنځی نه دهغی د اصلی ته اتوبی او وطن
پوښتنه وکړه هغی ځواب وکړ چی له خجنده راغلی ده او داهلسک دسید زوی دی .
په هغه ملک کی باندي کاختی (قحطی) راغلی ده اوزه غواړم چی دخپلی مشری
خورسره ملتان ته لاړه شم داوی هغوی ملتان ته ورسول او نوموړی بنځی په ملتان
کی دخپلی خور په سلا او مشوره ددوی سره نکاح وکړه . داوی دنوموړی بنځی
نه څلور زمان ددرلودل او څرنگه چی حس خجندی ورسره ونوښتنوپه خپلو
ورځینو خبرواترو کی د اختصار له کبله دی په خونندی سره مشهور کړ. (۱)

د داوی ابن دانی د نسب شجره

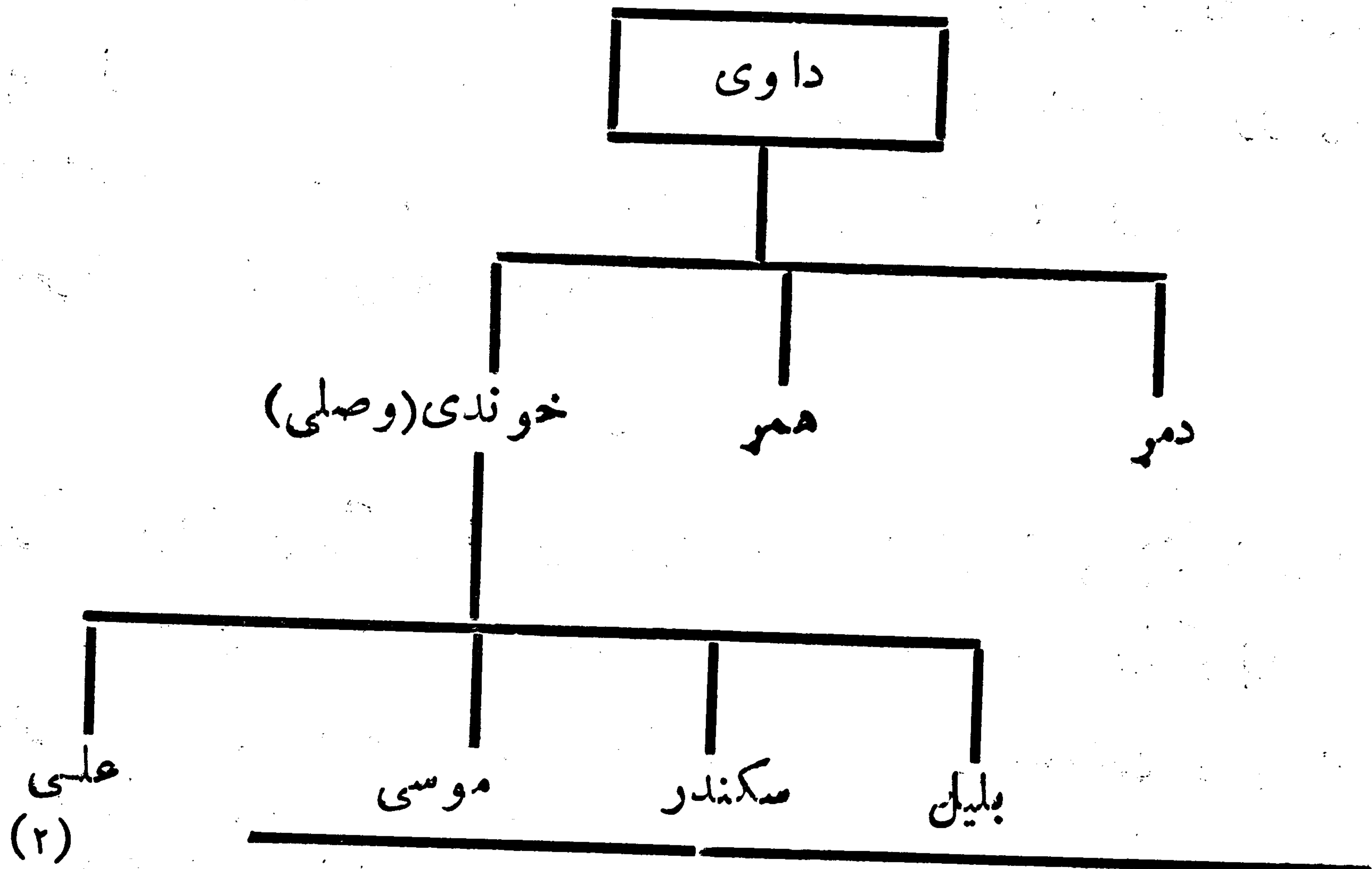

(۱) حیات افغانی - ۲۴۲ مخ .

(۲) حیات افغانی - ۴۵۸ مخ .

داودزی

دوی هم سر بنی پښتانه دی اود غوریا خیلو پښتنو په جمله کی شمیرل کیزی .
 داودزی د پېښور ضلعی په میدان اود کابل سیند په سهیلی برخه کی میشته دی . شمال ته
 یی مهمزی او جنوب لویدځ ته یی خلیل پراته دی د غوریا خیلو د مهاجرت په لړ کی
 د دوی کردار واضح نه دی ویل کیزی چه دوی دخان گجو مرسته حاصله کړی وه اود
 هغه په برکت د سمنی په علاقه کی د کلپانی په غاره استوگن شوی دی ، خو په پای کی
 دوی د پېښور په قطبی علاقه کی د کابل سیند د ښاخونو په منځ کی آباد شول چی د دوی
 دغه سیمه ډیره زرخیزه ده (۱)

تاریخ حیات افغانی لیکي : داسی روایت موجود دی چی د مندلومرنی زوی
 داود دوی میرنی درلودلی چی د لومړی میسرمنی له یی حسین اوله دویمی میرمنی
 نه یی د نیکو او بابو په نامه زامن لرل . کله چی مندلله نری نه سترگی پتی کړی نو د
 هغه میراث د حسین لاس ته ورغی له همدی کبله نیکو او بابو د خپل ورور حسین د
 وژلو نیت وکړ اود شپي له خوا د هغه د خوب ځای ته ورغلل اود حسین په بستره
 باندی یی د توری څو گوزارونه وکړل خو څرنگه چی حسین د هغوی د غداری
 او خیانت نه خبر شوی و په هغه شپه په بل کوم ځای کی ویده شوی و ، له همدی کبله
 ده ته کومه صدمه ونه رسیدله سبا سهار چی دواړو سخت زړو روڼو حسین ژوندی
 ولید ، نو دویری او شرم له کبله یی وطن پرېښود . په پای کی د نیکو اولاده په هندوستان کی
 ځای په ځای شوه اود بابو د اولادی څو کورونه د تیراپه شا او خوا کی په خواره واره ډول
 ژوند کړی اود حسین اولاده په هغه سیمه کی ځای په ځای پاتی شوه چی
 همدا اوس پری استوگنه لری . (۲) پته دی پاتی نه وی چی یوشمیر داودزی
 دننگرهار د ولایت د چپرهار د علاقه داری د داود زیو په کلی او همداران یوشمیر یی
 د پروان ولایت د قره باغ په اولسوالی کی هم استوگنه لری .

(۱) پښتانه د تاریخ په رڼا کی - ۱۳۲۴ - ۱۳۲۵ مخونه .

(۲) حیات افغانی - ۳۴۹ - ۳۵۰ مخونه .

درانی (درانیان)

درانیان اصلاً سربنی پښتانه دی. دغه قبیله پخوا داید البانو په نامه یادیده. ویل کیزی چی احمدشاه دڅمکنیو دنامتو پیردخوب په نتیجه کی (۱) ددرانی نوم په ۱۷۴۷ع کال غوره کړخود دغه پورتنی روایت او حیات افغانی ترمینځ دیرتوپیر شته. په حیات افغانی کی راغلی دی: کله چی ابدالی احمد شاه د افغانستان په تخت کې بینا ست په دغه وخت کی صابرشاه مجذوب چی یو فقیر سری و او احمدشاه بابا ورته دیر اخلاص درلودده ته وویل چی باید دی د (در دوران) لقب غوره کړی چی دزمانی گوهر منهوم لری. خوده په قبیلوی لحاظ د (در دران) لقب غوره کړچی (دگوهر ونو گوهر) معنی لری چی له دغه راهیسی ابدالیان په درانیانو سره یادیزی (۲) درانیان په لاندی بناخونوسره ویشل شوی دی:

۲ - پنج پای

۱ - زیرک

دزیرک خانگی دادی: اشکزی، ببارک زی، پوپل زی، الکوزی

محمدزی او سدوزی

۲ - پنج پای خانگی هم په دی دولدی:

پنج پای

خوگیانی یاخاکوایی

ماکو

الیزی

اسحاق زی

نورزی

(۱) دکابل سلطنت بیان - ۸۵ مخ

(۲) حیات افغانی - ۲۲۰ مخ

ددرانیو سیمه

دکندهار شاوخوا ملک اواراوپه طبیعی لحاظ بنا پسته اوزر غون دی چی هم د
میند په ویالواو هم په کاریزو نوسره خرو بیزی اود کونی لپاره پی بنه دیره خواری
ایستله کیزی په نتیجه کی پی غله بنه پریمانہ ده اوپه پاغونو کی پی بنه ساپه اوغلی
میوی کیزی.

ددرانیانو ختیځ لوری ته پروت ملک آباد اود ترنگ دتولی دری څخه بنه
حاصل کوی. ددرانیو دملک د سهیلی ختیځی برخی خصوصیت دخواجه عمران
دغرو لری ده چی دری میاشتی پری واورای پاتی کیزی چی ددغه ځای اوسیدونکی
پوونده او اڅکزی درانی دی.

دخواجه عمران دسلسلی په سهیلی برخه کی دمرغی په مقابل کی دتوبی پراخ
ملک موقعیت لری چی لویدیځ پی په اڅکزی پوری اړه لری په داسی حال کی
چی ختیځه برخه پی چی تر ژوب پوری غزیزی په کاکرو پوری متعلقه ده. دمرغی
قطب ته ارغستان پروت دی چی دلورو غرو په مینځ کی یوه بنا پسته دره ده چی د
غر نیو بوتونه دکه ده چی یوه اندازه ځمکه پی کرله کیزی او یوشمیر کلا گانی په کی
موقعیت لری چی دبار کزیو په خانانو پوری اړه لری، خود اوسیدونکو دپر زیات
شمیری شپانه دی:

ددرانیو ملک وحشی ځناور لیوان، کوزان، گیدران، سورلندیان، هوسی اود
بنسکرو وروغرو خود پرا نوع لری. په غرونو کی پی یزان، پیرانگانو ته ورته
ځناور اود هلمند په گرمسیر کی ځنگلی سر کوزی او گوره نخر میندل کیزی. وحشی
مرغان پی شاهین، بابنی اود بنسکار ځینی لوی مرغان دی. په پسرلی کی وحشی
قازان، وحشی هیلې، لگ، لگ، زانی، کونگیان، کارغان، شاروگانی، کوتری،
سپسی، مرزان اوداسی نور هم په کی شته. اهلی شوی حیوانات پی اوبندان
سنداگان، آسان، کچری خره، پسونه، یزی، سپیان او پیشوگانی دی.

د درانیانو شمیر:

ویل کیزی د هغو ټولو کسانو شمیر چی د درانیو په شا او خوا کی اوسیزی اته لکه تنه دی، خو بنایي د اشمیر د لسو لکه و تنو په شا او خوا کی وی. داسی روایت موجود دی چی ایرانی نادر شاه د دوی سر شمیر نه هغه وخت و کړه چی په دوی باندي پی ځمکه و پشله او هغه وخت دوی (۶۰) شپيته زره کورنی حساب شوی دی. که چیری دغه سر شمیر نه واقعی وی دغه شمیر ډیر لږ معلومیزی او بنایي ډیر خلك په تیره بیا پانه او درمو څښتنان په دغه سر شمیر نه کی نه وی راغلی ځکه چی دغه سر شمیر نه د ځمکه و دویش له پاره تر سره شوی وه او مقصد یی داو چی د ځمکه و الو شمیر معلوم او بیا ځمکه و ر باندي و ویشی:

د وداو دستور:

د درانیو قبیلې د هر بناخ په سر کی یو مشر و جو ددی چی دغه مشر عموماً د خلكو له خواتا کل کیزی کله کله ددغی مشری موقف په یوه کورنی کی موروئی پای کیزی، خو کله کله په دغه برخه کی تغیر هم رانلای شی. ددی قبیلې اکثره نارینه عموماً په حجرو، مهمان خانو او یا په جو ماتونو کی سره راتولیزی او د خپل کورنی او مالداری په باب خبری اتری کوی. درانیان ډیر میلمه پالونکی خلك دی. دوی بنکلی څیری، جگی و نی او ستره بخون رنگونه لری. ددوی مخونه گرد او تندي پسی پراخه دی.

درمان یا عبدالرحمن

د شجری مطابق دوی کرلانی پښتانه او دخوگیا نیویو بناخ شمیرل کیزی په دی ډول چی:

- ۱- حاجی خان خیل ۲- سودی خیل ۳- اصلی احمد خیل ۴- مدی خیل
- ۵- کوندي ۶- منگس. دغو شپزو و خانگوتو مهوری هم ویل کیزی او متون هم ورته وایی. دوزی خیل هم په مهورنو ورگډیزی (۱) متون په اصل کی دخوست ډوی

(۱) پښتانه د تاریخ په رنساکی - ۱۳۸۹ مخ.

سیمی نوم دی چی ددغه حای اوسیدونسکوتنه متون یامتونی وایی. دحیات افغانی
مؤلف په هغه وخت کی ددوی شمیر (۱۰۰۰۰) تنه بنودلی دی. دوی په خووست
کی استوگنه لری اودکر کیلی په کارونو بوخت دی (۱)

دری کوتی

دری کوتی چی دپکتیا ولایت دخووست په لویه اولسوالی کی استوگنه لری
په سلیمان خیل وورگه یزی او غلجی پښتانه دی. دسلیمان خیل دوهم ورور چی علی
نومید اولاده یسی علی خیل نومیزی چی دعلی خیلو دمند وزی دیناخ یوه خانزگه
اسماعیل زی دی چی دوی کوچنی خانگی یسی بیداخلیل اوچندن خیل دی چی د
دری کوتی په نامه سره یادیزی او دحیات افغانی دمؤلف په قول ددوی خلورسوه
کورنی په خووست کی استوگنه لری (۲)

دفتانی (دوتانی)

که چیری ددوی دنسب شجره وگورو مخر گنده به شی چی دوی د متوزبو
دهولنیز گروپ د لودی په بناخ کی شامل دی چی دوزیرستان په جنوب لویدیخ
کی دگومل دسیند پر غاره استوگنه لری. دوی دیرزور خالک دی. دوی په قبایلی
اتحاد کی د سلیمان خیاو او نور وغلجیوسره متفق دی. ددغی قبیلی زیرات شمیر
د کوچیانو په توگه هم ژوند کوی. (۳)

حیات افغانی دفتانیو په باب داسی لیکي:

لکه چی دنسب دشجری نه مخر گندیزی ابرا هیم چی په لودی سره شهرت
لری دری زامن درلودل یعنی سیانی، نیازی اودوتانی. ددوتانیو خپلی خالک

(۱) حیات افغانی - ۵۰۲ مخ.

(۲) حیات افغانی ۴۱۰ مخ.

(۳) اضلاع، ایجنسی ها و قبایل ایالت پښتونستان ۱۲۸ مخ.

پوونده اوڅينی بی هم د سوداگری په چارو بوخت دی اودوی په دی برخه کی دیرزیات زیارگالونکی دی همدا سبب دی چی دوی د نورو پوونده ترمینځ د پیر شهرت لری. ددوی داستوگنی اولیزد څرنگوالی دنورو پوونده وو په څیر دی خوڅینی دوتانی دواپه په سیمه کی هم میشته دی. دغه سیمه د شیرانیود قبیلې دهرپیل دڅانگی شمال ته دپوه میدان دپاسه په هغو غرونو کی موقعیت لری چی دگوملی خواته نشیب لری. که څه هم دوانی آب و هوا یخه نه ده خو دصحت له پاره ښه ده. په دغه ځای کی دیر غوماشی پیدا کیژی اودگرمسی په موسم کی دوزیر وځلاک دله راځی اویوه اندازه دکرنی ورځمکی بی هم نیولی دی، خو سره له دی هم ددوتانیویوه کلااریو کلی دواپه دوادی په مینځ کی موقعیت لری. دواپه دوتانی اکثره دکرنی په چارو بوخت دی اود حیات افغانی دمولف په قول ددوی شمیر داتیواو کورونو نه لږنه دی، خود دغه کسوالی سره سره وزیر نه شی کولای چی دوی له دغه ځایه بی دخله کړی. کله کله کاکر شپا نه هم ددوی سهیلی اولویدیځوسیموته خپل مالونه دخرولوله پاره راولی خو ددوی سره کوم کار او غرض نلری.

هغه دوتانی چی په پوونده ډول ژوند کوی اوددوی دو داو دستور کت مت دنورو پوونده ووپه شان دی، خو هغه دوتانی چی په واپه کی استوگنه لری نود دوی خوراک او پوښاک نقریباً وزیروته ورته والی لری (۱)

دلزاک

دعننوری شجری له مخی دلزاک کرلانی پښتانه دی، خو دتاریخی اسنادو په شهادت دوی د ساکی پښتنو څانگه ده.

دروایاتو مطابق دلزاک لومړنی پښتانه دی چی دپیشورپه وادی کی داباسین

(۱) حیات افغانی ۵۴۶-۵۴۵ مخونه، دپښتانه تاریخ، ۱۰۰ (۱۷)

ترغاری پوری استو گن شوی وواوویل کیزی چی دوی په دغه سیمه بانندی
د هندوشانانو په زمانه کی قبضه کړی وه دوی د سلطان محمود غزنوی په وخت کی
د هغه سره دهند په حملو کی ملگری اودنخپل یو مشر ملک یحی په مشرتابه
د سومنات په حمله کی شامل وو (۱) دوی د لاهور در اجاد کمزورتیا په وجه د خپیره
لاری پر پیشور بانندی چی په هغه وخت کی بگرام ورته ویل کیده (۲) سرغلی
و کراود توری په زوری په دغه خای بانندی خپله قبضه تینگه کړه ترخوپوری
ی چی د سند لویدیخی برخی یی هم تر لیری خایونو پوری په خپله قبضه کی راوستی
داسی روایتونه موجود دی کله چی په پیل کی د دلازا کو قبیله د افغانستان
ختیځو برخو ته داخله شوه نو د هغوی نه وړاندی د پیشور په ضلع او د سند دریا په
لویدیځو او ختیځو غاړو کی سره کافر او سیدل او هغو خله کوته چی سره کافر ویل کیدل
دگریکو بکترین له نسل نه وواو په لو مری سر کی د دیرگانانو او د اصلی سواتیونیکو نه هم
د پیشور د ضلعی اور او لپندی په حدودو کی تر جلال آباده پوری اوسیدل چی بیا په تدریج
یحی توگه دلازا کو د سوات او بونیر د غرونو لمنو ته په شاو تمبول او خپله قبضه یی
پری تینگه کړه . لنډه دا چی د دغی قبیلې د اقتدار دوره د میرزا الغ بیک تر وخته
پوری دیره مشهوره وه ، خو کله چی دوی په خپل زور او قوت مغرور شول
نولو مری دخلی او اومو مندوله خراجی د کابل نه پیشور ته راتلل مات او د پیشور
پرینودلو ته مجبور شول . په هغه وخت کی پیشور ، دوابه ، باجوړ ، ننگرهار ،
کلپانی اود هزاری تر سینده پوری تولی سیمی د دلازا کووی . په دغه وخت
کی یوسفزی هم په کابل کی د میرزا الغ بیک له خوا تکول شوی وواو پیشور
ته راغلی وو (۳) د یوسفزیو مشر ملک احمد د دلازا کو نه دیوسفزیوله پاره دیوی

(۱) پښتانه د تاریخ په رڼا کی ۱۳۷۵ - مخ .

(۲) دغه نوم غالباً د کنیشکا په وخت کی ورکړ شوی دی لرغونو یونانیانو د کسپاپور په نامه

یاد کړی دی . (دوست شینواری)

(۳) حیات افغانی ۴۵۶-۴۵۷ مخونه .

سيمي غوڻننه و ڪره اووتنه پي وويل چي اي دلازا ڪو! زما قام ڪو فته ما نده او
 ناتوانه دي داستوگني له پاره يوه سيمه ور ڪري هماغه و چي دوي دوا به يوسفز -
 يوتنه ور ڪره وروسته بيادوي ددلازا ڪو ڇخه دنور وسيمو غوڻننه و ڪره اوورته
 پي وويل چي يوازي دوا به لزه ده په هغه موگوزاره نه ڪيزي بياد لزا ڪوورته
 دانشڪول، عنبر اودبا جور سيمي هم ور ڪري اودلازا ڪوته پي وويل چي اشغور
 هم په دوا به پوري دي ڪه ڇه زور اوقوت موشي اشغور هم په خپله توره
 له سلما نيو ڇخه وا خلي (۱)

وروسته بياد دلازا ڪو او يوسفز يوتر مينڇ دڇينو محمد ڪوپه نيو اوسختي جگري
 رامينڇ ته شوي چي ددوار وخوا وونه دير خلك ووژل شول. په پاڻي ڪي دملڪ
 احمد اود دلازا ڪو د مشر مملڪ محمد خان دلازا ڪو تر مينڇ سوايه وشوه .
 ددلازا ڪو ڇخه يوشمير ڪورني دمغولي وا ڪمن جها نڱير په وخت ڪي دکن
 نه و ليزل شوي چي تراوسه پوري هم ددلازا ڪو يوزيات شمير هلته استوگنه لري:
 دلازا ڪو په دوو لويو بنا خرنو: لو دي خيل اويعقوب خيل باندي ويشل شوي
 دي چي دابناخونه بيا په نور وروڻا ڳوٺ تقسيم شوي دي:
 ددغي قبيلي يوشمير د هزاره په ضلعه اويوشمير پي په متفرقه توڳه په چچ
 هزاره ڪي آبادي: همداراز په پيڻور ڪي هم يوشمير دلازا ڪو استوگنه لري .

دور

دور ڪرلاني پڻتانه دي اود شمالي وزيرستان دتوچي دسيند په دوارو غارو پرا ته
 دي: توچي ديوه وادي په ڇير غرباً او شرقاً پروت دي چي دتوچي سيند پڪي
 بهيڙي اودور دتوچي سيند په دوارو غارو په ستروا و ڪوچنيو ڪليو ڪي استوگنه
 لري اود څلور خوا وونه دوزيرود قبيلي سره گڏهه پوله لري: دور دختيڇ نه
 دنجري نه نيولي په لويدي ڇي ٽر نجر ڪمرو پوري چي (۴۰) ميله اوزدوالي

(۱) تواريخ حافظ رحمت خاني ۳۰ - ۳۱ مخونه.

لری په یوه شنه اوسمسوره سیمه کې پراته دی اود کرنی دیری بنی محمکی لری :

دورپه دوو برخو ویشل شوی دی یعنی کښتني دورچی په نختیخ کی دمیرا-
مشاه نه ترخجری پوری پراته دی او بر دور (چی په میراشاه او په لو بدیخو
سیمو کی ترخو کمره پوری استوگنه لری). په دوی کی یو بل دول ویش هم موجود دی
چی دتپی ذوت دتورگوندی او مل ذوت د سپین گوندی په نامه سره یادیزی . (۱)

په کومو ورخو کی چی بنوخی (کیوی، سورانی) دشوال له هره نه دپنوسیمی
ه واغلل نو دورهم په دغو ورخو کی دتوچی درود په دوارغارو کی آبادشول (۲)

چی غالباً گومان دادی چی ددوری دور تنگ نه به څه د پاسه شپږ سوه کالونه
تیر شوی وی. خو په دی باب کوم معلومات په لاس کی نشته چی له دوی څخه
د مخه په هغه ځای کی چی اوس د دوی د سیمی په نامه یادیزی څوک
اوسیدل .

هغه وخت چی مغولی واکمن عالمگیر اورنگزیب د هندوستان امپرا تورو نو
په ۱۱۱۲ ه کال چی د (۱۶۹۶) ع کال سره سمون خوری د شهزاده بهادرشاه
په مشری یو پوځ د بنوخوا ته ولایزه او غوښتل یی چی دپښتنو سیمی لاندی کری
همغه وچی څه موده یی سید حسین نومی د دورود سیمی د حاکم په توگه وټاکه
اود دوروپه سیمه یی هم د کال د ولس زره روپی مالیه وټاکله چی وروسته بیاد
دغی سیمی انتظام خراب اودور بیرته آزاد شول. ترڅه مودی وروسته هیاددرانی
واکمنانوپه وخت کی تابع شول اوددرانی زمانشاه تردوری پوری یی (۱۲) زره
روپی مالیه ورکوله، خو کوم حاکم یی نه درلود. یویا دوه کاله وروسته به یو
فن درانی افسردیوشه میرپوځونو سره دوی سیمی ته ورته اودولس زره روپی مالیه
په یی گولوله (۳)

(۱) اضلاع، ایجنسی ها و قبایل ایالات پښتونستان ۱۱۳-۱۱۴ مخ .

(۲) پښتانه دتاریخ په رښا کی ۳۹۵ مخ .

(۳) حیات افغانی - ۶۰۰ مخ .

د سلو زواو بار کزود جگرو او شخړو په دوران کسی دوی بیا خان د مالسی نه آزاد کړ (۱)

دوی د پیر جنگیالی خلک دی . خلک یی منځنی وئی لری او غنم رنگه دی او او اکثره د کر کیلی او سوداگری په چارو بوخت دی . د دوی د میمی هوا په دوی کی توده او په ژمی کی سره ده . غنم ، پنبه ، جوار ، گنی ، تنباکو ، کور کمن او زنجبیل یی غوره حاصلات دی .

دمیرام شاه بنار اود میر هلی بازار د دوی په میمه کی موقعیت لری . په ۱۹۶۱ ع کال کی د دوی شمیر (۵۸۱۴۸) تنه ښودل شوی دی (۲)

د دورود مشهورو خیلونو نومونه په لاندی ډول دی : بردورچی ملخ ، همزانی او در په خیل په کی استوگنه لری اود دغور در یو خیلونو وری شا نگی دا دی : نصرت خیل ، لنده ، بویه ، طوایف خیل ، زیر اخیل ، ابراهیم خیل ، مریم خیل ، هلی زای او گریزای .

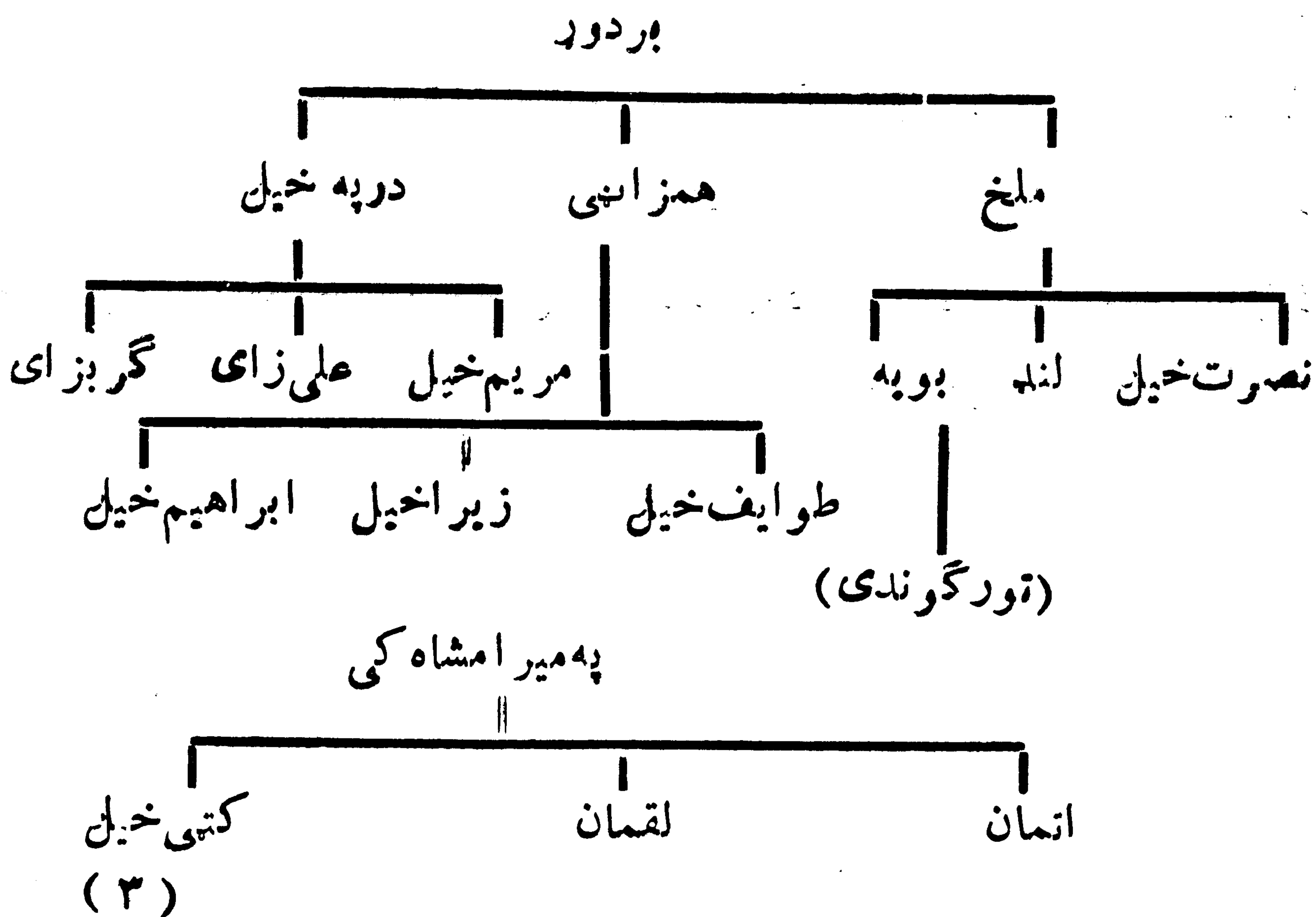

(۱) پښتانه د تاریخ په رښاکی - ۱۳۹۶ مخ .

(۲) اضلاع ، ایجنسی ها و قبایل ایالت پښتونستان - ۱۱۳ مخ .

(۳) اضلاع ، ایجنسی ها و قبایل ایالت پښتونستان - ۱۱۴ مخ .

دولت خیل

د نسب د شجرې د خیر لونه جو تیزی چی د اوانی د زوی ممد دریسو زا منود
جملی نه دیاسین دا ولادی نه د دولت خیلو خانگه رامینخ ته شوه . د ممد دنوری
اولادی په نسبت د دولت خیلو خانگی د شمیر اوواک له مخی دومره برتری تر لاسه
کړه چی دممد اولادی زوری وری خانگی په دولت خیلو پوری مربوطی گنیل کیزی (۱)
ویل کیزی چی د دولت خان نه وروسته په پنځم پښت کی کتی خان مینخ نه
راغی چی اولاده یی د کتی خیلو په نامه سره شهرت لری (۲)

مخکی تردی چی د لوهانې بناخونه لکه کتی خیل، دولت خیل، میاخیل، مروت،
تورونور په تها کی میشته شی تر لویو په پو و نده دول ژوند کاوه او ازه اندازه
سوداگری یی هم کوله . که څه هم دوی اکثره په کتوازی کی اوسیدل چی ددغی
سیمی په سهیلی برخه کی یی یوه اندازه د کرنی وړمخکی هم درلودلی، خودوانه
په غره او نورو غرنیو سیمو کی چیرته چی بڼه څرخایونه، وجود ووهلته ده السدارو
لوانیو کیزی وی او کله کله به د ژمی د تیرو لوله پاره د دامان د تها سیمی ته هم
راتلل . کله چی د کتوازی سیمه د سلیمان خیلو په واسطه له لوهانې ونه و نیوله شوه له
هماغه وخته په اوری کی په واننه او په ژمی کی د دامان د سیمی تها ته د هغوی تگ راتگ
پیل شو .

ویل کیزی چی د دولت خیلو او نورو خانگه ورو را ندی د تها کله په سیمه کی پرانگی چی
دلودی د قبیلای یو بناخ دی استوگنه درلوده او ددغی خایمخکی او نور ملکیت ددوی په واک
کی و، خو څرخنگه چی د لوهانې د بناخ پو ونده د ژمی په موسم کی د تها سیمی
ته تلل او اکثره به د هغوی څارویو د پرانگیو زراعت او کرنی ته صدمه رسوله نو
مخکه ددوی تر منخ شخړی او کله کی د بڼمنی را مینخ ته شوی شو په پای کی
پرانگیان او نور د محمد بابر پاچا د غضب وړ گرو خیدل په دغه وخت کی د کتی خیلو نه

(۱) پښتانه د تاریخ په رڼا کی ۱۳۴۹ مخ .

(۲) حیات افغانی - ۲۹۳ مخ .

شهباز نومی چی دخانزمان لقب ور کرل شوی ودلوانی دباخ تولی خانگی یعنی
 دولت خیل، تتور، میاخیل، مروت اونورله خانه سره یو کرل اودپرا نگیبا نو
 نه یی دتاک دسیمی دترلاسه کولو تکل و کپر. ده دتول لوانی بناخ نه لبتکری را -
 تولی اوهمدار ازله هغو پوونده وونه یی چی له پرا نگیونه په تنگ شوی و مرسته
 و غو بنته اودتاک په اوسیدونکو پرا نگیو اورور یو بانندی یی یرغل و کر اوترخو جگر و
 وروسته لو حانیو دشهباز خان یا خانزمان په مشری پر پرا نگیانو بانندی بریالی اوله
 هغوی نه یی تخینی ژوبل او تخینی یی ووژل تخینی یی هم دتاک له میمی نه و شول
 اودغه تخای شهباز خان ته په لاس ورغی اودخپل بناخ (دولت خیل) اونور و خانگرو
 سره هلمه همیشه شول اودتاک سیمی دکرنی تولی تخمکی یی دآب سیاه په گد ون
 په مخلو رو بر خوبانندی ویشلی په دی دول چی یوه برخه یی دولت خیلو، یوه
 برخه یی تتور، یوه برخه یی مروتو او یوه برخه یی هم میاخیلو ته ور کره او
 هغه وخت به چی کال پای ته ورسید نو د مروتو او میاخیلو خانان به دولت خیل و
 کتی خیلو مشر خان زمان حضور ته ورتلل او هغه به په مناسبه اندازه د خلوور می برخی
 له بابتته هر یوه ته خپله برخه ور کوله اورخصتول به یی .

دمروتو د خلوور می برخی په ویش بانندی له خانزمان کتی خیل سره شخری را
 مینخ ته شوی اودخپلی برخی د نیولو په منظور یی په تیاک بانندی
 یرغل و کر او په هغه جگره کی چی دوی تر مینخ پیننه شوه دولت
 خیلو ماتی و خوره او هغوی یی دخپل مشر سره له تیاک نه خارج او په خپله
 یی پردغه تخای بانندی قبضه تیننگه کره خود کتی خیلو د مشر جلیل خان نه یی چی
 دگندا پور یا نومشر و او په هغه وخت کی دامان ته یی په پو وونده دول تنگ اورا تنگ کاوه
 مرسته و غو بنته اود مروتو سره یی دمقابلی توان نه لاره نو تخمکی یی دتاک سیمه خوشی کره .
 تر دغی جگره ازه موده وروسته د میاخیلو خلوور مه برخه ضبطه شوه
 نو تخمکی د تتور له برخی نه پرته دتاک نوری تولی میمی دولت خیلو ته په لاس
 ورغلی چی اوس هم ددوی په لاس کی دی او خرننگه چی دولت خیل دومره دیره

خمکه نه شی کرلی نوخمکه له دوی سره دهمسایه یارعت په ډول میشته دی .
 الفنسټن په خپل مشهور اثر (An account of the Kingdom of Caubul کې)
 دولت خپل له خپل ټول رعیت اولاندي شویو قومونو سره اته زره کورنی ښودلی
 دي (۱) ددوی څو کورنی په کارنده ، زیمه ، کافر کلا اود کابل په شاوخوا کې هم
 استوگنه لري .

دولت زی

ددغی قبیلې نخلک غلجی پښتانه دی اوځانونه په سلیمان خیلوورگدوی اووایی
 چی دوی ډیر پخوا دکندهار و اوغزنی دشاوخوا څخه لیزد کړی او ددنگرهار ولایت
 دروداتود اولسوالی دچپرهارد علا قدری د دولت زیو ، بی بی مهر او دچینی په
 کلیو کی میشته شوی دی .

همداراز د پکتیا ولایت دگر دیزد ښار د دولت زیو په کلی ، دزرمت په اولسوالی ،
 دسمنگانو ولایت دمرکز دایبک په ښار ، دبغلان په مرکز او همداراز د کابل
 دښار دچهاردهی او پگرامیو داولسوا ليو په شاوخوا کلیو کی هم یوشمیر دولت زی
 استوگنه لري د دولت زیو یو زیبات شمیر دبلخ په ولایت کی هم اوسیزی .
 ددنگرهار ولایت دولت زی ددرویش ، خیلوا لله دادخیلو ، مندی خیلو او
 زاری خیلو په څانگو ویشل شوی دی (۲)

د دوی شمیر د ۱۳۶۰ کال د احصائی له مخی (۴۶۵۹) تنو په شاوخوا کی
 ښودل شوی دی. همداراز ددنگرهار ولایت د مومندری په اولسوالی کی ددوی
 شمیر ۱۴۰۳ تنونه رسیزی (۳)

ددوی اکثره دکرنی په چاروبوخت دی ، یو شمیری د ولتی دندی هم سرته
 رسوی . پته دی پاتی نهوی چی د دوی یو شمیر تراوسه پوری کوچیانی ژونداری .

(۱) دکابل سلطنت بیان ، ۶۰ مخ .

(۲) داغه معامات دی چی ما پخپاه په دغه کالی کی ډیر کاونه پخوا وا ټول کړی دی (لیکوال)

(۳) معامات مختصر درباره اقوام و قبایل ولایات سرحدی کشور ۲۹-۳۰ مخونه .

دینار خیل

دینار خیل غلجی پښتانه دی او د سلیمان خیلو ستري قبیلې ته منسوب پیزی .
د دینار خیلوا کثريت په کندهار کی استوگنه لری . د دوی زیات شمیر د کندهار
دولایت دارغنداب په اولسوالی کی اولز شمیر یی د کندهار په مرکز کی استوگنه
لری . د دوی شمیر د ۱۳۶۰ کال داحصا ئی له مخی د (۲۳۸۸) تنو په شا وخوا کی
اتکل شوی دی (۱)

یوشمیر دینار خیل د پکتیا د ولایت مرکز شرنه کی هم استوگنه لری او یوشمیر
دینار خیل د گردیز دینار درباط په سیمه کی هم ژوند کوی .

رتن زی

دوی بیتنی پښتانه دی ، خوزور بیتنی داسی عقیده خرگندوی چی په بیتنیو کی
د بوباک زوی عالی بو کوچنی ماشوم چی نسب یی بنسکاره او خرگند نه او موند او
رتن نوم یی پری کیښود او هغه نسل چی دده له پښته رامینځ ته شوی درتن زی
په نامه سره یاد پیزی (۲)

رڅوړ

داهم د مندریوه خانگه ده . دوی په پنځو کوچنیو خانگو ویشل شوی دی چی د
ملکزی ، مانیزی ، اکوزی ، خضرزی او محمودزی نه عبارت دی . مانیزی په داگی ،
ترلانندی ، پرمولی او ادینه کی ، ملکزی په پاره سین ، شیردره او بعقو بی کی
اکوزی په دو بیانو ، سره چینه او اسمعبله کی ، خضرزی په شپوه ، کالو خان
اوشیره غونډ او محمودزی په نوی کلی ، شیخ جانا ، اسوتیا او نارنجی کی
میشه دی . (۳)

(۱) معلومات مختصر در باره اقوام و قبایل ولایات سرحدی کشور ۹۲-۹۳ مخونه .

(۲) حیات افغانی - ۳۸۸ مخ .

(۳) پښتانه د تاریخ په رڼا کی ۱۳۲۲ مخ .

زاخيل

زاخيل په غوريو پښتنو کې يوه پښه ده (۱) چې پر «دولت يار» ورځي (۲) او په دولت يارو کې بيا مو منددی په ځينو کتابونو کې راغلی دی:

«زاخيل دمو مندوپه دویز يو گلدېزی»

استاد رشاد دراحت ياد په نامه اثر کې لیکي:

دوزيری او خويزی دمو مندو دوی نامتو محانگی دی. دوی د گندا او او کو داخيلو تر مينځ ميشته دی.

زاخيل زياتره کوچيان دی ديشين. (۳) او غرشين هم پکې شته (۴) دننگر هارسيمه کې دکان او کترغی تر مينځ ميشته دی دننگر هار د کامی او سمر خيلو تر مينځ هم دزاخيلو څوکلی شته ددکې ختيځ لور ته د کابل سپند پورې خواته هم زاخيل پراته دي:

(۱) غوري هغه پښتانه دی چې دچنگيز د ۶۳۴ هـ، ق مر په تارا کونو او دچنگيز يانو په ناتارونو کې له خپلې اصلي ميني (غور) څخه ليزد (مهاجرت) ته اړ شوی دی. دغوريو پښتنو نوم دخوشحال خان (۱۰۲۲-۱۱۰۰ هـ. ق) په ديوان کې داسی راغلی دی:

هند ته يی روان کرم بدرگه می مستجاب

هم مالک، هم خان، هم دهمه غوري ارباب

داورنگزيب عالمگير (۱۱۶۸-۱۱۱۸ هـ. ق) دزمانی يوه بل شاعر حسين پکلی وال ویای دی:

درقيب له ناکردو به می خلاص نه کا
که- جنبه می تمامی غوری، خنبي شی

غوريو پښتنو ته غوري خيل هم ويل کيزی. ميرداد خايل د خان کجود تاريخ (ديوان ۴۶۶) (۱۰۳۱ هـ. ق تالیف) په مقدمه کې راوړی دی.

غور په خيله پيغور مه کړه
تو- خنبي، یی سره ورو نه

(۲) دولت يار: دغور د اداری مرکز د چنچران د کاسی په دره کې دیوه ځای نوم دی چې تراوسه پورې یی هغه زور نوم پاته دی او ددغی پښتنی قبیلای په نامه ياد يزی. وگ دپښتنو قبیلای دکشوری لومړی برخه ۵۰ مخ.

(۳) دکندهار پښتانه ديشين هغو پښتنو ته وایی چې کوچيان نه وی دمالونو دروزنی پر ځای کښت او کر وکړی او په کايو او ښارونو کې اوسی.

۴- هغه پښتانه چې په غرونو کې ميشته دی غرشنه بال کيزی. دکامی فشار پروروستی هجادی، مفردی غرشين دی. دپښتنو يوه ټپه هم په دغه نامه بلله کيزی.

دنده گرهار پرزاخیلو بوسیره په قندوز کی هم زاخیل همیشه دی (۱) اود گورنیو شمیری تقریباً دووزر و ته رسیزی مشهور کلی کی یسی دا دی:

۱- زاخیل کلی د سپین زر شرکت شاته ۲- خونندان کلی: د چاردری د سپیند پر غاره ۳- پاچا قندر کلی: د زر خرید په سیمه کی (۲)

د کندز په ښار کی هم زاخیل شته ددغی سببی نامتو بدهای ناز کمیر خان زاخیل و د افغانستان نامتو لیکوال استاد عبدالروف بینوا هم د پینور نوښار کی د زاخیل په نامه د بوه کلی نوم اخیستلی دی اوزياته کړی یسی ده چی د پښتو، پارسی، عربی او اوار دو ژبو مشهور لیکوال او شاعر دراحت زاخیلی په دغه کلی کی زیږیدلی دی (۳) خو پخپله ارواښاد دراحت د پینور د نوښار په سیمه کی د زاخیلو دری کلی ښودلی دی (۴) هانری جارج راورتهی د نوښار د زاخیل کلی دازی خیل په نامه یادوی (۵) خود هندوستان د جغرافیې نو لني ددغه کلی نوم زاخیل لیکلی دی ارواښاد دراحت زاخیلی هم کښلی دی چی د نوښار په سیمه کی د ازخان باجوری دري زامنو دری کلی ودان کړی دی چی دري سره د زاخیلو په نامه یادیزی .

د زاخیلو کلی د نوښار په جنوب غرب کی پراته دی. د زاخیلو او نوښار تر منځ د پیر پایی کلی پروت دی. پیر پایی له نوښاره څخه دوه نیم کروه وا تن لری. (۶)

(۱) قندز د افغانستان له شمالی ولایتونو څخه دی. د آمور ویدی له شوری تاجیکستان نه بیلوی ختیځ ته یی تخار، لویدیځ ته یی باخ اوسو یل ته یی د بغلان ولایتونه پراته دی. (۲) د پاچا قندر زیارت په دغه کای کی شته. (۳) و. گ. اوسنی لیکوال (۱-۲۱-۴) د استاد عبدالروف بینوا تالیف د کابل دولتی مطبعه ۱۳۴۰.

(۴) وگوری لغات افغانی، دراحت زاخیلی تالیف ۱۲۴ مخ. د لاهور چاپ. (۵) و. گ. د تواریخ خورشید جهان په ۱۹۸ مخ کی ازی خیل د ځمکنیو یوه ریشه ښودل شوی ده ځمکنی هم غوری پښتانه دی.

(۶) د کابل رود چی هاته یی لنه ی بولی د نوښار په مینځ کی تیر شوی دی شمالی برخه یی د اشغری په نوښار شهرت لری او محمدزی پښتانه په کی اوسی جنوبی برخه یی چی دخالصه نوښار په نامه یادیزی گډوله خلک پکی اوسی په دغه ځای کی ز موز مطاب له نوښار ه څخه خالصه (جنوبی) نوښار دی.

اوزاخیل له پیر پایسی څخه یونیم گروه لیری دی . په دی حساب نو دنو بنار
 اوزاخیل تر منځ مخلو گروه لارده . د پینور او اتک تو منځ پاچا هی لارد زاخیلو شمال
 نه تیریزی . د پینور بنار اوزاخیلو تر منځ یوولس گروه واتن دی . دنو بنار دز اخیلو
 کلی له پینور بنار څخه شمال ته لږ مایل ختیځ اورته واقع دی او د مشهور شاعر او
 لیکوال «راحت» د تاتو بی په نسبت یی د پښتو په ادبی حلقو کی خاص شهرت
 په برخه دی . اروا بناد راحت زاخیلی په څلور وژبو (پښتو ، پارسی ، عربی اردو کی)
 د شپږو پښتو تالیفاتو او ترجمو مخبندن دی (۱)

زمونخت ، زمبنت یازویمشت

زمونخت د کرلانی قبایلو له جملی څخه دی چی دهغی د قبیلی یو مشهور بناخ
 دی چی ددومشتی یادومختی په نامه هم یادیزی .

دهغی قبیلی پنځه ټپی په دی دول دی : خویداد خیل ، واتسی زی ، متوال ،
 مندان او دولت زی . نن ورځ دغه ټپی زیاتره په خپلونو مونوسره شهرت لری .
 د زمبنت قبیله د کورمی ایجنسی په جنوب ختیځ کی استوگنه لری . ختیځ ته یی
 اورکزی او بنگینس ، شمال ته یی اورکزی ، لویدیځ ته یی توری او سهیل خواته
 د بنگینوسره پوله لری .

دوی په یوه غرنی سیمه کی استوگنه لری . په ۱۹۶۱ کال کی ددوی شمیر
 (۳۰۷۰۶) تنوته رسیده . دوی سنی مذهبه او د سمل په گروپ کی شامل دی ، خونند
 اورکزی قبیلی یوه برخه شمیرل کیزی (۲)

زیرک (خیرک)

د رانیان یا ابدالیان چی دسربن په ټولنیز گروپ پوری اړه لری په دووسترو
 بناخونو باندى ویشل شوی دی چی یوی خیرک (زیرک) او بل یی پنج پای دی :

(۱) زاخیل دراحت تاتو بی ، دراحت یساد ، د کابل پوهنتون فرهنگى شورا ، کابل
 ۱۳۶۳ ش کال ۲۵۴-۲۰۰-۲۵۶ مخونه .

(۲) اضلاع ، ایجنسی ها و قبایل ایالت پښتونستان - ۹۰ مخ .

لکه چی دابدالیانو په مبحث کی موپری خبری و کړی داسلامی دوری په تاریخ کی لومړی نامتوسری چی د(ابدال=اودل) په نامه یاد شوی دپښتني قبیلو مشهورنیکه دی چی دخپل نامتو کهول سره دسلیمان په غره کی اوسیده. دی دترین زوی، دشرخبون لمسی اودسربن کړوسی دی اودده نوم په پښتوادبیاتو اوپخوانیو نسخو کی (اودل) اودجمع منسوب په صورت (اودلی=ابدالی) ضبط دی چی د ۱۰۴۸ هـ یا ۱۰۴۸ م کلونو په شاوخوا کی یی پښتانه قبایل پرخان راتول کړی وواودده له توکمه ملک سلیمان دعیسی زوی چی په زیرک سره مشهورو پښتني قبیلی یی دسلیمان له غره څخه دکندهارسیمی ته بوتلی او هلته یی میشته کړی اودخپل ژوند په پای کی یی خپل زوی ملک بارک په مشری کښیناوه او تربارک وروسته دزیرک بل زوی (ملک پوپل) خپل نفوذ (داوسنی بلو وچستان) تر شال اوژوبه پوری ورساوه اود پنځه شپیتو کالو تر مشرتوب وروسته د(۸۹) کلونو په عمر مړ شو .

ویل کیزی چی دابدال تر مرینی وروسته رڅردخپلی کورنی مشرشواودده دخپلو زامنوله جملی څخه یی خپل مشرزوی عیسی خپل جانشین وټاکه .

دعیسی دزامنوله جملی نه سلیمان تر تولو پوه او هوښیارسری وچی تراوسه پوری هم پښتانه هوښیارسری ته محیرک وایی. که څه هم عیسی د میرک په نامه مشرزوی درلود، خو سلیمان یی دهوښیاری له کبله خپل جانشین وټاکه. دزیرک په څلوروزامنو کی یی مشربارک نومیده اوپلار دی د کورنی مشرتا کلی و، خو څه موده وروسته مشری دپوپل لاس ته ورغله.

لنډه داچی په پای کی ابدالی احمد شاه چی د پوپلزیو دښاخ دسدوزو بود خانگی څخه ود ۱۷۴۷ع نه تر ۱۷۷۲ع کاله پوری یوه لویه اوپراخه امپراتوری جوړه کړه .

درازیان له همدی کبله په دوو سترو خانگو یعنی محیرک او پنج پای باندي ویشل شوی دی چی شجره یی په لاندی ډول ده :

ابداليان

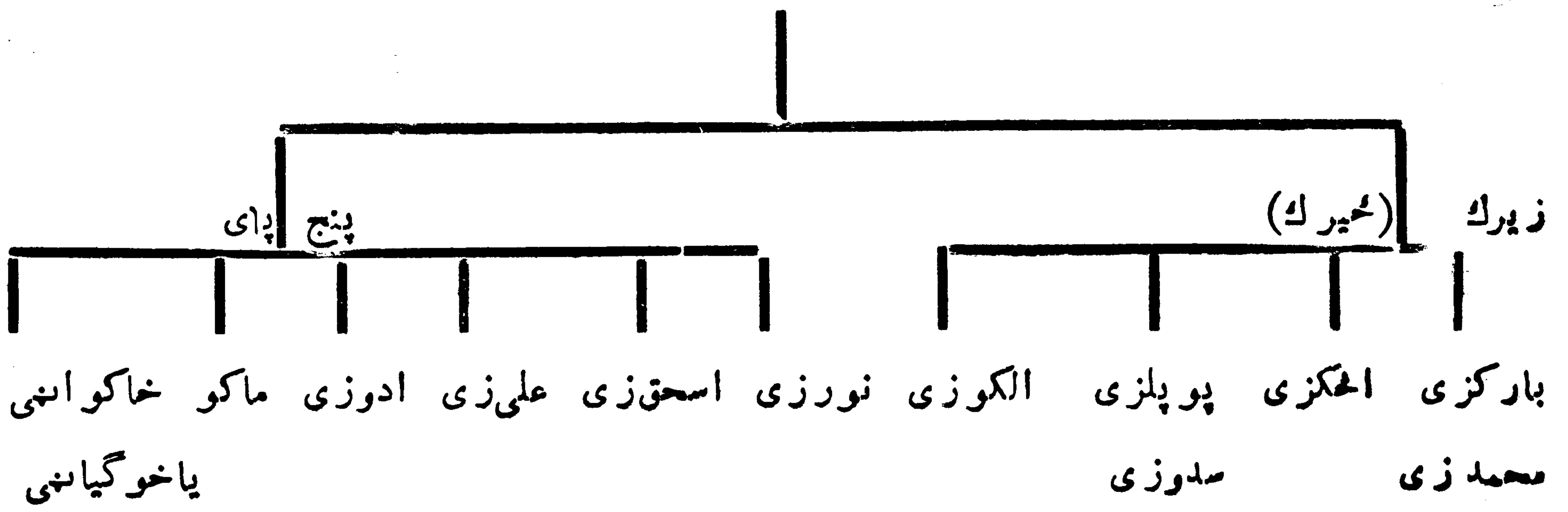

زیرمانسی

دوی هم غلجی پښتانه دی او اکثره یی دنوڅو په سیمه کی استوگنه لری ،
 خود کابل نه تر کندهاره پوری په ځینو کلیو کی یو یا دوه کوره میشته دی
 اکثره زیرمانی ذکر کیلی په چارو بوخت دی خو ځینسی خلک کی سو داگری
 هم کوی. (۱) ددوی دشمیر په باب کوم معلومات تر لاسه نه شول او نه یی دخپلو نو
 ویش راته څرگند شو دزیرمان کلمه داو ستایسی عصر سپر یمان راپه زره کوی
 چی دسلیمان کلمی سره یی ریښه یوه او دسلیمان یعنی د(روه) دسیمی معنایی لرله.

زیرانی

دغوریا څلورم زوی زیران نومیده چی اولاده یی دزیرانی نامه یادیزی. دوی دننگر هارد
 زیرانیو په سیمه کی دتاجیکو سره یوځای استوگنه لری او اکثره خلک چی ددوی دنسب
 له شجری سره آشنا نه دی هغوی تاجیکک بولی (۲) لکه چی اخوند درو بزه هم
 په خپل مشهور اثر تذکر الابرار و الاشرار کی لیکلی دی چی دزیرانی سباخ
 دخپلانو روورونو نه بیل او دننگر هارد دسیمی له تاجیکانو سره او سیزی (۳)
 ددوی ځینی خانگی لکه بهار خیل ، دولت خیل ، احمد خیل او تار خیل دبرو

(۱) پښتانه دتاریخ په ۱۳۲۶ مخ.

(۲) حیات افغانی - ۳۵۲ مخ.

(۳) تذکره الابرار و الاشرار (۶۹) مخ.

مومندو سره په غم او بنادې کې شریک دی (۱) همداراز د دغې قبیلې یو شمیر خلک د لغمان ولایت د الینگار په اولسوالی کې هم استوګنه لري. (۲)

سا پسی

ساپیان د غر غنبت په ټولنیز ګروپ کې یوه مهمه قبيله ده. د دغې قبیلې اکثره وګړي په کونړ، لغمان، کاپیسا او د مومندو په ایجنسی کې استوګنه لري. د ساپیو قبيله د تاریخ په اوږدو کې په مختلفو اوبلا بیلو نو مومندو سره یاده شوي لکه ساپي، صافسي، ساپین، سپین، ساپیس، ساپیت، سافیت، صافیت، ساپینګ، ساپیته، ساپسته، اساپنتیه، سپینته، سوپتا او نور. . . (۳)

دغه قبيله په لو مری سر کې په لاند نیو شپزو بناخونو ویشل شوي دي: کندهاري، مسود، ګوربز-ودیر، گاګی زی او خادی خیل (۴)

داسې روایتونه شته چې ساپیان یوه پخوانی آریایي قبيله ده چې دیونانی کلاسیک مؤرخینو له خوا ذکر شوي ده او اسکندر د کونړ او لغمان په ځمکو کې د دغو خلکو سره مخامخ شوي دي او دیر جنګونه یې هم ورسره کړي دي. د دې خلکو څه برخه د باجوړ په شا اوخوا کې هم د اسکندر سره په جګړو کې مخامخ شوي دي (۵) لغمان او کونړ ته ساپیو دراتلو په باب داسې ویل کیږي چې د ۲۰۰۰ ق م په شا اوخوا کې باختري آریایان د شمیرد زیاتوالي او د ځای د تنګوالي په سبب په لیز د پیل و کړ چې دهندو کش له درونه د کاپیسا په حوزه کې بنکته شول او له دې ځای نه یې تقریباً د سیندو نو طبیعي مجراګانې په مخه ونيولې سهیل ختیځ او سهیل اویدیځ خواوو ته خواره شول چې د هغو څخه یوې ډلې د کابل سپیند

(۱) پښتانه د تاریخ په رڼا کې ۵۲ مخ.

(۲) پښتانه لو مری ټوک ۱۱۸ مخ.

(۳) عبدالملک کولکوال ساپی، «ساپیان او دهغوی قبیلوي ویش» د جرګې مجله ۱۳۶۵ کال ۳۵ مخ.

(۴) حیات افغانی - ۳۴۳ مخ.

(۵) مطیع الله چمبیلی «بیا هم ساپیان و پیژنی» د کابل مجلې ۴۴ ګڼه ۱۳۳۶ کال.

په مخه نيولی اود نجراب، تگاب، سروبی اولغمان لاری دکونر دسپند حوزی ته رسیدلی دی .

په دی کی هیخ دشلک اوتر دیدخای نشته چی ساپیانو دمیلادنه ۲۰۰۰ کاله دمخه په مهاجرتونو پیل کړی او اوس په کاپیسا، کوهستان، کوه ساپی، لغمان، کونر، جندول، پشات، سوات او باجور کی میشته دی (۱)

دساپیانو داستوگنی سیمی :

دساپیانو زیات شمیر دکونر په ولایت کی استوگنه لری چی په نوموړی ولایت کی یسی شمیر تقریباً (۱۰۲۲۸۶) تنه بنودل شوی اود استوگنی خایونه یسی اسد آباد، نرننگ، سرکانی، دانگام، خوکی، نورگل، پیچ، چپه دره، بادیل، دیوه گل، دمزاردره اوشونگری دی.

همدار از دلغمان د ولایت د عمر زیو، علی خیلو، پاچاخیلو، احمدزیو، باریزیو، سالو، گناگر، کوتالی، درویش آباد، دولت شاه، آتوک، چکله اودوگل کی هم ساپی ژوند کوی چی په نوموړی ولایت کی یسی شمیر (۴۰۹۲۸) تنه بنودل شوی دی.

یوشمیر ساپیان دکاپیسا ولایت دتگاب په اولسوالی او نجراب کی هم استوگنه لری. همدار از د پروان ولایت په کوه ساپی، سیدخیلو، کوهستان او کوه دامن کی هم یوزیات شمیر ساپی میشته دی.

دننګرهار ولایت دخیوی داولسوالی په دره نور کی هم ددوی یو کلسی شته چی دبودیالی په نامه سره یادیزی (۲)

همدار از یوزیات شمیر ساپیان دباخ په ولایت کی هم استوگنه لری. هغه شمیر ساپیان چی دموندو په ایجنسی کی استوگنه لری ددوی خای دسره کمره په نامه سره یادیزی او د ۱۹۶۱ کال دسوشمیرنی له مخی ددوی شمیر (۵۳۰۰۰) تنه بنودل شوی دی چی دموندو دایجنسی دساپیانو کلتورکت مت موندوته ورته دی (۳)

(۱) مطیع الله چمبیلی - بیا هم ساپیان وپیژنی د کابل مجای ۴۴ گنډه ۱۳۳۶ کال.

(۲) معاومات مختصر درباره اقوام و قبایل ولایات سرحدی کشور ۱۶۶ مخ.

(۳) اضلاع، ایجنسی ها و قبایل ایالت پښتونستان ۵۵ مخ.

دساپيانوله پښتني تېرڅخه يوزيات شمير كورونه په سيوي كسي ميشته دي
خوڅرگنده دي وي چي دغوسا پيانواوس پښتو هيره كړي ده اودسند يانسو كلتوري
حاکمیت يی پرڅان منلی دی (۱)

اقتصادی جوړښت يی :

دكونرسا پيان له دي كبله چي دكړني ځمكي يی لږي دي نود هغی ترڅنگ
غواگاني، وزی، گديان او ميشی هم روزی چي دهغوی دغوښو، شيدواونورو
حاصلاتونه استفاده كوي . ددوی دكړني ځمكي اكثره للمی دي چي اوبه نه
ورسيزی او ياد اوبورسیدل ورته ناممكنه دي . اكثره بزگران يی په غریبی
كبي ژوند تيروي په تيره بيا هغه بزگران چي دبادارانو (دمځكونخاوندانو)
ځمكي كوي مجبور او مكلف دي چي دتخم نه پرته نوری تسولی ستونزی لكه
غوايان، دبزگري آلات، دځمكي وهل، كرل، ريبيل، راتولول او ميده كول پخپله
غارو وانخلي حتی دځمكي دنخاوند كورته دحاصلاتو وړل هم دبزگر په غاره دي
بزرگر مجبور دي چي ددی زور و كارونو ترڅنگ دخپل بادارخړه، غواگاني يا
ميشی وساتي . همداراز بزگر خپل بادارته دغره نه وريالرگی راوړي، دبزرگر
ښځه دځمكي دنخاوند ښځی او امروته بايد غاره كيزدی . لنده داچي اكثره خلك
یی غريب او نيستمن بزگران دي .

خوړاك :

دوی په خوړو كی اكثره دجوارو، اور بشواو وريچونه استفاده كوي . خوړنگه
چي دوی دبزگري ترڅنگ په مالداري هم بوخت دي نواكثره يی
دغواگانو او ميشو د مستواو شوو مېونه هم استفاده كوي او غوړی يی يا په شتمنو
خلكو پلوري او يايی دننگرهار سيحی ته دپاړلوله پاره راوړي . همداراز دوی
دغنمو او وريچونه هم گټه اخلي .

(۱) پښتواو پښتانه په سهیای پښتونخوا كی - ۴۹ مخ .

جامسی.

دوی اکثره دوریو اووزود وژغنونه خانته مخصوصی جامی جوړوی چی دریشی ته ورته دی خوتنی نه لری . بنچی بی تورپرونی او اوزده کمی سونه لری : ددوی پرتگونه چین داره وی . نارینه بی دختاد توکر نه هم خانته کالی جوړوی او اکثره یو دول توپی چی پکوانسه بی بولی او ووربونه جوړشوی وی په سروی .

میامه پالنه :

داقتصادی تنگی اوبی وسی سره سره ساپیان میامه پال خلدی . دوی دمیلنوله پاره حجری لری چی په دی کار کی یوله بل سره سیالی کوی . په دوی کی دمیلنوقدرزیات دی . ددوی په حجرو کی د موسیقی آلات لکه سیتار ، رباب ، منگی اونورشته .

پښتنی ننگ :

ساپیان دقام په ننگ کی غیرنمن خلدی . دوی دخپل وطن دآزاد ولو په خاطر دانگریزی بنکیلا کگروسره غوڅوخلی جنگیدلی دی او دول دول قربانی بی ورکړی دی همدا سبب دی چی د کونړ په اولسی ژوند کی دوسلی درلودل اوساتل ډیر اهمیت لری او دساپیوپه باب وایی چی یوه ورځ دیوه ساپی په کور کی نارینه ماشوم وزیزید غرنګ . چی په اکثر وپښتنو کی دارواج شته چی دنارینه ماشوم توزیزیدو وروسته دتو پک دزی کوی غرنګ . چی دغه سری توپک نه درلود نولارڅو پوتوپک پیدا کړی او دزی وکړی خوچا خپل توپک ورته کړ . کوم وخت چی بیرته خپل کورته را ستون شونوچا ورته وویل چی راشه زوی دی وگوره که نه کبر به وشي . نوهغه په خواب کی ورته وویل چی زما زوی باید د لومړی خل له پاره زما مخ ونه وینی لکه زه دومر دنامر دیم چی دخدای په دی لویه دنیا کی پوتوپک هم نه لرم چی دزوی دیزیدواعلان پری وکړم نو که هغه زما مخ وگوری نو

بنای چى دهغه شخه به هم ز ما غوندى بی همنه سرى جورشى بنه به داوى چى دیوه نارینه اوبا همنه سرى مخ ته وگورى .

ساپیان د غیرت او ننگک په تکی سراو مال ور کوی په دوی کی بنخوته طلاق ور کول سخته بی ننگی ده . شوک چى د چا په بنخه تون شی نو دهغه ژوند بیا په مرگ شهیرل کیزی . دچا په کرو کی چى شوک مرشى نو که نیستن هم وی نو هغه مجبور او مکلف دی چى خیرات و کړی په دوی کی د خیرات نه پرته د مری منخول شرم گنل کیزی . همداراز دوی ملایانو او میاگانوته د خیرات ، صدقی او سرمایى نه هیڅکله هم غاړه نه غړوی .

دوی د هذراو ننواتی په مقابل کی د ډیری لوی گناه نه هم تیریزی . لنده دا چى دوی په پښتنی ننگ کی ډیر تینگ دی .

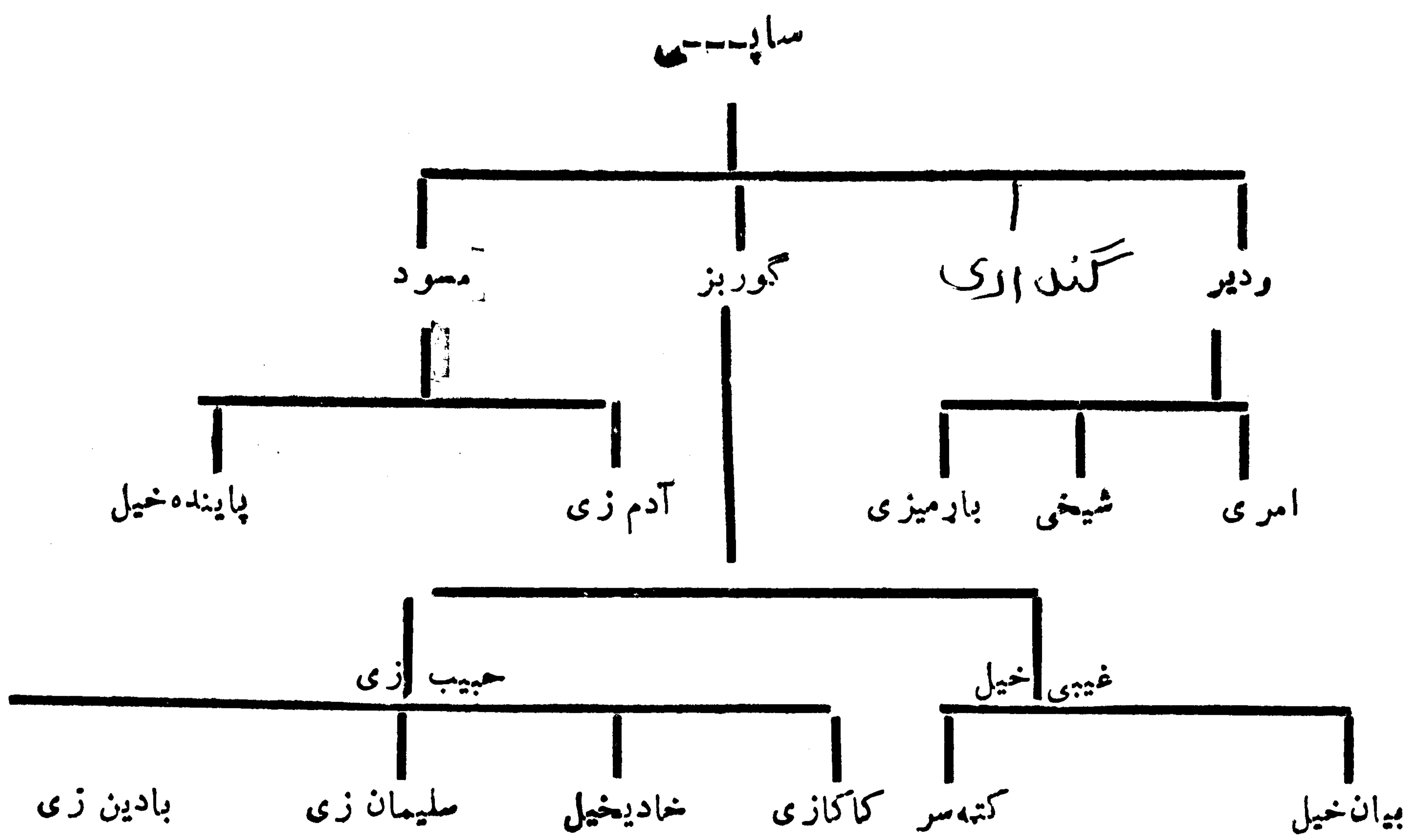

د لغمان په ولایت کی د همرزویو ساپیانود نسب شجره

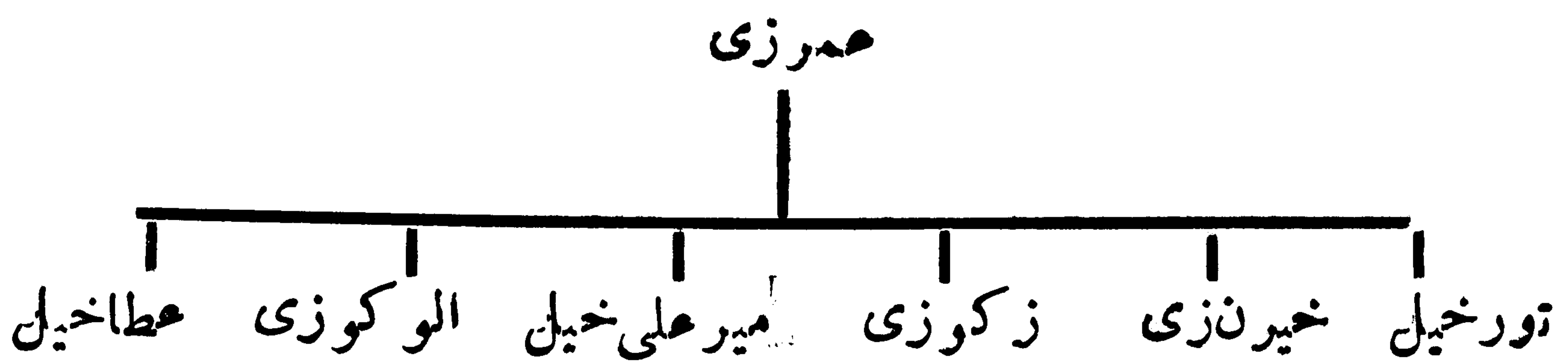

سالارزی

که چیری دنسب شجره په غورسره وگورونوخرگنده به شی، چی سالارزی سرپتی پښتانه اود تر کانیو دڅلور و بناخونوله جملی شخه یو مشهور بناخ دی چی د باجور په لرآمدک، برآمدک، لرسدین، برسدین، بنار، ناوه گی، کونکی، الیکي، چارمتگک بابو قره اورود کی همیشه دی .

په سالارزیو کی د برم اولاده برم خیل اودهلال اولاده هلال خیل د دانگام اواسمار د تاریخ سره نه شلیدونه کی ارتباط لری .

د باجور شخه پرته د افغانستان د کونړ په ولایت کی هم زیات شمیر سالارزی استوگنه لری اوددوی داستوگنی محایونه په دی دول دی :

دانگام، شونگری، اغذباغ، اسمار، ساو، ساوخور، ناری، خوکی، بارگام، ازیرگل، بریکوت، دمبرو، حساره، کرهاله، دم کلی، نرنگک، گنجگل، دونوی اوتانگسوتره کی هم همیشه دی (۱)

په سالارزیو کی د قوم مشری د ابراهیم خیل (برم خیلو) په لاس کی ده. داسی روایت موجود دی چی په یوه وخت کی د سالارزیو دلرآمدک په غوندی نومی کلی کی دکامران په نوم یوسری او سیده په دی کلی کی دده دیوی میرومنی شخه دوه زامن دهلال او ابراهیم (برم) په نامه وزیزیدل . دزلمیتوب په وخت کی دوی دخپل پلار سره پزگری کوله اودپلار تر مرینی وروسته، هم دبزگری په کارونو بوخت وو. یوه ورځ برم په پتی کی یوی کوله یو ملنگک په آن سپوردپتی ترخنگک ودرید. ملنگک برم ته وویل : «لار شه اوگره راته راوړه» په شرومبو کی یخی وریجی چی یو شای شی اوگره ورته ویله کیزی برم لار او له کورنه یی اوگره ورته راوړه . ملنگک داوگری کوندی (دارگسی کاسه) په لاس کی ونیوله او اوگره یی په محمکه تری کره برم له کوره دری محلی اوگره راوړه

(۱) معاومات مختصر درباره اقوام و قبایل ولایات سرحدی کشور - ۱۶ مخ.

او ملنگگ دري محلي توي كره ، خو و برم هيڅ عكس العمل ونه ښود .
 ملنگگ لاسونه پورته كړل او په دعاكي يې وويل : « برم مه ! خدای دی
 د تېو لو سالارزو خان كره » له دعا نه وروسته ملنگگ لار او برم په خپلې
 يوي بوخت شو. دپوي كولو په وخت كې هغه په پتي كې دسرو زرو خزانه وموندله.
 هلال پتي ته راغی. برم ورته توله كيسه و كره. هلال په ملنگگ پسې وزغاستل . ملنگگ
 ورته وويل «د سالارزونخاني مي برم ته وركړه ستا په خوله دی خدای برکت كړی .
 اولسي جرگي دی ستا په خوله فيصله كيزي او په كومه جرگه كې چې ستا اولاده
 نه وي هغه دی نه جوړيزي» (۱)

همدا سبب وچي اوس دده اولاده هلال خپل او لسي شخړي فيصله كوي.
 مكندري دسدین او آمدك په دوو لويو ښاخونو ويشل شوي دي :

۱- دسدین خانگي دادی : مسين خپل ، كتيكي خپل ، عالی خپل ، قلندر خپل ،
 خير خان خپل ، كندر يان .

دآمدك خانگي دادی : ابراهيم خپل (برم خپل) ، هلال خپل ، ميرداد خپل ،
 شومه خپل ، اكا خپل ، محمود خپل ، بدلزي ، گبري ، فتح خان خپل ، حيدر خپل ،
 تور خپل ، خرگند خپل او تاران .

د ۱۹۶۱ع كال دسر شميرني په اساسي په باجوړ كې دسالارزيو شمير (۷۰۵۰۰)
 تنه او داغغانستان دكونر په ولايت كې ددوي شمير د (۳۹۹۸۲) تنو په شااوخوا كې
 ښودل شوي دي .

ساك (سهاك)

دنسب د شجرې دليدلو مخه خرگنديزي چې ساك (سهاك) داندر او تره كې
 ورورد موسي زوي ، دابراهيم لمسي او دغاجي كرومي دي . ساك په خاښگو كې
 يوسف خپل دشمير له مخې دپردی. دوي اكثره دپكتيا دولايت دزرمت په اولسوالي ،

(۱) دپښتنو ټولنيز- اقتصادي جوړښت ، دپښتو څيړنو بين المللي مركز ۲۱۹-۲۲۰
 مخونه .

دلوگر دولايت په خروارنومي سيمه، دننگرهار ولايت په حصارك غلجی اودسره رو په اولسوالیو کی میشته دی. همدار از ددوی یو شمیر د کابل دولايت د پغمان داولسوالی په بیلک توت، دبگرامیو په شیوکیو او د کاپیسا ولايت په تگاب کی اوسیزی. یو شمیری په لغمان او د هندوکش دلری په نوروسهیللی درو کی هم میشته دی (*).

دننگرهار ولايت دسره رود او حصارك غلزایی په اولسوالیو کی ددوی شمیر (۲۲۶۸) تنه او په تپول افغانستان کی ددوی شمیر (۲۲۷۸) تنه بنودل شوی دی (۲) خوزه ددغی احصائی سره موافق نه یم ځکه چی دحیات افغانی لیکوال دپتی- محمدحیات خان ۱۳۰ کاله پخوا لیکلی دی چی ساک (۷۰۰۰) کورنی دی (۱)

سبری

سبری دکرلانی دتولنیز گروپ څخه دی او دخواست لویی ولسوالی دبعقوبیو په علاقاری کی استوگنه لری. ختیځ ته یی باک او تریزی، جنوب ته یی دخواست سیمه او دلوید یخ له خواد منگلو دقبیلی سره پولسه لری:

دغه خلک دکرنی او مالداری په چارو بوخت دی: دوی دمزر ونه پوزی، پری، جای نمازونه او توکری گانی جوړوی. دبعقوبیو په علاقهداری کی دسبریونه سربیره یعتربی او مولی هم ژوند کوی:

ددوی سیمه ډیره ښه شنه، حاصلخیزه او آباده ده. ددوی شمیر په تخمیني ډول (۱۹۰۲۶) تنه بنودل شوی دی (۲)

(* کله چی زه په ۱۳۵۶ کال دفاریاب ولايت مرکز (میمنی) ته تللی وم نو دمیمنی دښار شمال لویدیز خواته په پنځه یا شپږ کیلو متری کی په کیزدیو کی یو شمیر کوچیان اوسیدل چی دوی ځانونه سهاک یاسا کری کوچیان معرفي کول او ماداسی واور ییدل چی دوی اوږی اوژمی هم دلته په کیزدیو کی تیروی او کوم بل ځای ته لیزد نه کوی (لیکوال)

(۱) معاومات مختصر درباره اقوام و قبایل ولایات سرحدی کشور - ۲۹ - ۳۰ مخونه.

(۲) معاومات مختصر درباره اقوام و قبایل ولایات سرحدی کشور - ۵۹ مخ.

سپیری

بازوخیل صالحخیل ابوخیل غزنیخیل خوداخیل اتوخیل سنگیخیل در نامی (۱)

سپیندزی

دوی ته سپیدان هم وایی او دترین اه قبیلی سره یوڅای د پشین په سیمه کسی په کرکیلسی او سوداگری بوخت دی، خوددوی په باب زیات معلومات ترلاسه نه شول (۲)

سپین ترین

لکه چی د تورو ترینو په مبحث کسی نوو لوستل ترین دشرخبون زوی دسر بن لمسی دری زامن درلودل چی تور، سپین او او دل نومیدان (۳)

سپین ترین په څلور و بناخونو ویشل شوی دی او په شمیر کی د تورو ترینو په پرته لږ دی. دوی په ژوره، تن، چوتیالی، هرزایی، اډوکی او چوتیر کی همیشه دی. دسپینو ترینو او تورو ترینو تر مینځ د کاکرو و سیمه موقعیت لری. ترین په دودونو، رواجونو، خوویونو او خصیلتونو کی دابدالیانو په څیر دی، خو څینی رواجونه یی کاکرو ته هم ورته والی لری. دوی دکرنی او مالداری په چارو بوخت دی. خلک یی قوی او پیاوړی دی. په پخوا اوختونو کی سره له دوی چی دتورو او سپینو ترینو تر منځ واتن دیرو، خودوی دیوه گدخان تر ادا ری لاندی وو چی دغه خان دیو کلونه دتورو ترینو دبتی زی په سناخ پوری اړه لرله چی په دی باب یو مهم متل موجود دی چی وایی: «خانی ده په دوه کوره په لوحانی کی برکتی ده په ترین کی په بتی ده» (۴)

(۱) معلومات مختصر درباره اقوام و قبایل ولایات سرحدی کشور د ۶۰ د مخ چارت.

(۲) حیات افغانی ۶۳۰ مخ.

(۳) پښتانه د تاریخ په رښاکی ۱۳۷۷ مخ.

(۴) حیات افغانی ۲۴۹ مخ.

ستانکزی

ستانکزی غلجی پښتانه دی اود احمد زی قبیلې یوه خانگه بلل کیزی .
ددغی قبیلې خلك زیاتره دلوگر او ننگرهار په ولایتونو کی استوگنه لری. د ننگرهار
په ولایت کی دوی دسره رود په اولسوالی اودچپرهار په علاقه داری کی استوگنه
لری. چی په سره رود کی ددوی شمیرد (۱۵۷۰) تنواودچپرهار په علاقه داری کی
د(۱۳۲) تنوپه شااوخوا کی بنودل شوی دی(۱) خو بنایې په لوگر کی دستانکزیو
شمیر بیخی دیووی.

ستانی زی

ستانی زی دغلجی په تولنیزگروپ کی یوه پیژندل شوی قبیله ده چی دسلیمان-
خیلوویو بناخ بلل کیزی. ستانی زی دور دگو په شمالی برخه او د ننگرهار په حصارک
غلزایی اوسره رود په اولسوالیو کی استوگنه لری. ویل کیزی چی جبارخیل او
هابکرخیل دستانی زیو مشهوری خانگی دی چی د کابل او جلال آبا د ترمینغ
سیمو کی میشته دی.

ستوریانی

دغه قبیله په وصالی توگه دسربن په تولنیزگروپ کی شامله شوی ده. ددوی شمال
ته شیرانی، لویدیخ ته یی زمری، ایسوت او موسی خیل او جنوب لور ته د
(کسرانی اوبز دارو) بلو خوشره پوله لری.
دوی دشمیرله پلوه لزدی او په دوو عمده برخو ویشل شوی چی احمد زی او
گداریزی نومیزی (۲)

مونب ستوارت الفنسین په خپل مشهور اثر (د کابل سلطنت پیمان) کی
دستوریانو په باب داسی کښلی دی :

«ستوریانی تردغو وروستیو وختونو پوری ټول کوچیان وو. ددوی سیمه په

(۱) معلومات مختصر درباره اقوام و قبایل ولایات سرحدی کشور - ۲۲ مخ .

(۲) اضلاع، ایجنسی ها و قبایل ایالت پښتونستان ، ۹۷ مخ .

حقیقت کی دکرنی له پاره دومره مساعده نه ده. دیر وخت نه تیر یزی چی دوی دغه سیمه ددلمان دبلو خانوڅخه و نیوله اوژمی به بی هلته اړول او په اوری به بی خپلی مینی اوری دموسی خیلو کا کرو سیمی ته بیولی. دغه لیز دبدنی دهغی جگری له کبله چی ددوی اود کا کرو دیوی قومی خانگی ترمینځ شوی وی ناراحته. کورنکی ثابتی شوی په دی چی دوی مجبور وودهغوی له مله کوڅخه و اوری، نو د ستوریانو قوم نیمایسی برخی خپلی رمی و پلور لی او په کرنی بی پیل و کړ. هغی بلی برخی بی دپخوا په خیر خپل عادت ته دوام ورکړ، خودیرزر په دی مجبور شول چی دهغو نورو په لاره روان شی. دنویو او پخوا نیو همیشه شوو ستوریانو ترمینځ له خو جگړو نه وروسته ټول قوم کروند گرشو. یوازی دوه خانگی بی تراوسه هم کوچیانی ژوند ته دوام ورکوی او اوس هم په پسرلی کی خپل مالونه سپو ستا (Spusta) ته چی د سلیمان تخت په جنوب لویدیځ کی دی خپل شوی.

سره له دی هم دیر ستوریانی تراوسه پوری سوداگر او د مالونو ورونکی پانی شوی دی اودا هغی ژوند دی چی دگرځنده پوونده و وژوند ته نژدی دی. دوی معمولاً په خرو او غوایانو مالونه وری اونژدی څلورزره کورنی حساب شوی دی» (۱)

دوی د دیره اسما عیل خان په ضلعه کی استوگنه لری. څرنگه چی ددوی سیمه دیره لیری پرته ده نو افغانستان ته تگ اورتگ نه کوی (۲)

دشوری عالم ستانیشفسکی A.B. stanoshevski د اتنو گرافیکو معادو ماتو له مخی چی د ۲۰ پیړی په لیل کی بی ورکری دی ددوی شمیر بی د (۳۵) زرو په شاوخوا کی بودلی دی.

(۱) دکابل سلطنت بیان دوهم ټوک ۶۳-۶۴ مخونه.

(۲) اضلاع، ایجنسی ها و قبایل ایالت پښتونستان - ۹۸ مخ.

سدوزی

سدوزی دپوپلز یو یوه خانګه، ده چی په سر بنی پښتو وور ګډ یزی ددغی قبیلې لوی نیکه یامورث اعلی اسدالله خان و چی په ۹۶۵ هـ کال کی زیزیدلی او په ۱۰۲۱ هـ کال وفات شوی دی. دی په عوامو کی په «سدو» مشهور و او دده دنامه له کبله د اقبیله په سدوزیو سره مشهوره شوه. دی په شپږم پښت کی دابدالی احمد شاه نیکه دی.

تاریخ حیات افغانی دسدوزیو په باب لیکي: «سدوزی د پوپلز یو یوه خانګه ده. سدوزیان تردیره وخته پوری نه یوازی دپوپلز یو بلکی د درانی د تپولی قبیلې خانان شمیرل کیدل او دایوه یقینې خبره ده چی سدوزیان ددرانی قبیلې د تپولو خانګو څخه ډیر ددرناوی او عزت وړ خانګه ده. څرنګه چی پاچا دسدوزیو له کورنی څخه ونوځکه سدوزیان یوه بیله قبیله بلله کیزی خو په اصل کی دپوپلز یو د خانګی یو ښاخ دی، کله چی دسدوزی پاچا یانو کورنی تپاه او په لویدیځ افغانستان کی د امیر دوست محمد خان بارکزغی سلطه تپینګه شوه نو ددغی کورنی قدر هم لږ شو. ددغو خلكو زیاتره آبادی د شهر صغائر څنګ د ترنگ دوا دی په منع کی موقعیت لری. ځینی سدوزیان په کندهار کی هم اوسیزی او د شاهی کورنی څخه د شاه شجاع اولاده دهند دپنجاب په لودهیانه کی دستلج د سیند په نختیځه څاره کی اوسیزی او د احمد شاه ابدالی کورنی ته پاچا خیل هم وایسی دسدوزیو څو کورنی په پینور اولهور کی هم میشته دی. پاتی سدوزی اکثره د کندهار شمال خواته څخا کرین په سیمه او اکثره په غرنیو سیمو کی اوسیزی. ځینی سدوزیان د کندهار په دهذا کر، بالا کرز، شور اندام او څو نور وځایونو کی هم استوګنه لری» (۱)

ملاک سدویو ډیر لایق سری و چی د خپل قوم له پاره یی ډیر ځه متونه و کړل. په پای کی دپنځه او یا کلو نوبه عمر مړ شو. دمتونه پنځه زامن پاتی شول خو اجه خضر خان، مودو دخان، زعفران خان، کامران خان او بها درخان چی بیانو اجه خضر خان داو لس په خوښه په مشرتابه و تا کل شو او شل کاله یی دقام خدمت و کړی. ده دوه زامن درلودل چی خداداد سلطان او بل شیرخان نومیدل (۲)

(۱) حیات افغانی ۲۲۲ - ۲۲۳ مخونه

(۲) پښتانه د تاریخ په رښاکی - ۱۴۷۸ - ۱۴۷۹ مخونه

سر کاشی

سر کاشی په اصل کې سربني پښتانه دی او په الکوژیو وورگدیزی دوی په پیل کې په کندهار کې او سپدل چې وروسته بیا دخیښو واملولس کبله د کونړ د سر کاشیو اولسوالی ته راغلی دی. همدا راز د دوی یو شمیر د اسمار په مرکز کې هم استوګنه لري چې په دی حساب د کونړ په ولایت کې د ۱۳۶۰ کال دا حصائیسې له مخې د دوی شمیر ۵۶۸۳ تنوته رسېږي. د کونړ د ولایت نه پرته سر کاشی د الکوژیو د یوه ښاخ په توګه د افغانستان په لویدیځ او جنوب لویدیځ کې استوګنه لري. دوی اکثره د کرنې او سوداګرۍ په چارو بوخت دي چې د کونړ په ولایت کې د چارتراشو سوداګرۍ هم کوي (۱)

سروانې

دوی لودي پښتانه دي اوداسي ويل کيزي چې دسلطان شهاب الدين غوري پاترهغه وروسته دسروانې قبيله ددر بند پادرا بن اوچو دهوان شاو خوا سپمي ونيولي اودغه ځمکي يې په خپل تصرف کي راوستي چې دلته دمخه هندوان اوسيدل او اورپالونکي ووچي دغه ځمکي ددغي قبيلې دسري پال کورني په تيره بيا دشيخ مليح قتل اسلافوته ورکړل شوي. شيخ مليح قتل ددرا بن پخرا نې ښار متروک پر ښو داوهغه درا بن چې اوس آبا دي د شيخ مليح قتل سروانې له خوا جوړ شوي دي لکه چې د شمالي دروازي څلور ديوالي يې د شيخ مليح قتل په نامه سره ونومول شوه. په هغه وخت کې ددرا بن ښار اباد او ديري ښايسته او ښکلې ودانې يې لرلي او اوس دروانو او بو، شنوونو او خانو کورونه پرته مخه ښکلا نه ده ورپاتې.

سروانېو په دراين باندي تر ديري مودي پوري سلطه لرله، خودهمايون دواکمني په دوره کې له دغه ځايه ووتل او ددوي دوتلو دوه علتونه ښول شوي دي. لومړی ددوی د شمير لږوالی او کمزوری او دوهم ددوی ماتې (۲)

(۱) معلومات مختصر در باره اقوام و قبایل ولایات سرحدی کشور - ۲۲ مخ .

(۲) حیات افغانی - ۴۴۷ مخ .

ددوی د کمزور نیاعلت داوچی دسوری بڼاخ نه یو تن چی دروری د بنار او سیدونکی
 و دنوموری قوم یوه بڼخه و تښتوله او د سروانی قبیلې ته یی پناه راوړه او درابن ته
 راغی دسوری بڼاخ دغه مجرم او بڼخه له سروانیو نه وغوښتله سر وانیو د هغو بیر ته
 ور کول د پښتني ننگک خلاف وگڼل او د تښتیدلی بڼخی په بدل کی یی د پڼخو بڼخو
 ور کول ومنل، خو سوریا نو د تعصب او غرور په سبب دیوی بڼخی په خای د پڼخو تنو
 پیغلو نجونو تر لاسه کول ونه منل او د سروانیانو سره یی د جگری له پاره تیاری و نیوله
 سروانی هم د پښتني غیرت په وجه له دوی سره د جگری له پاره چمتو شول. په پای
 کی په زاره درابن کی د دواړو خواوو تر مینخ ستره جگره رامینخ ته شوه چی له دوا-
 رو خواوو نه دیر غښتلی او تکره کسان ووژل شول. کله چی د دواړو خواوو پاتی
 کسان چی له مرگک نه بچ پاتی شوی وودا حالت ولید نو په دی کار دیر پښیمانان او
 جگره یی مناسبه ونه بلله او د یو د بل له وژلو نه یی لاس واخیست او هر یوه قوم خپل
 مری چی په زرگونو تنه وو بڼخ کړل او بیر ته خپلو استوگځیو ته ستانه شول. د دغی
 جاهلانه جگری نتیجه داشوه چی له هغی ورځی نه دسوریا نو او سروانیو شمیردیر
 لږ او تر هغی اندازی پوری کمزوری او ضعیف شول چی دهیخ مخالف قوم سره یی
 جگره نشوای کولای. دهما یون پاچا دواکمنی په پیل کی کاه چی د میاخیلو، لوحنایو
 او بختیارو په پاتی سروانیو بانندی برغل وکړنو تر ازی مقابلی وروسته یو شمیر
 سروانی ووژل شول او پاتی مغلوب او درابن له سیمی نه یی لاسونه لاند شول او دغه
 سیمه د میاخیلو او بختیارو لاس ته ورغله او سروانی چی شمیر یی دیر لږ وو ځینی
 یی خواره واره او ځینی یی د مالیر کوتلی مشرتبه چی ددوی د قوم نه وو رغلل.
 ویل کیزی چی دراولپندی د ضلعی په چهچه نومی خای کی هم څو کوره سروانی
 میشته دی. د دغه قوم څخه د مالیر کوتله کورنی دیره مشهوره ده (۱)

(۱) حیات افغانی (۴۴۸ - ۴۴۳) مخونه .

سری-پال

دوی لودی پښتانه اودسروانیو یوشاخ بدل کیزی . ددغی قبیلی نیکه شیخ احمد زنده پیر و چی د هغه د پنځو زامنونه یی مشر شیخ صدرالدین و چی په صدرجهان سره مشهوردی . دی یو عابد او پرهیزگار انسان و . دی دخپل اصلی تاتوبی درابن نه دهند دلیدلوا په پاره روان شو اود مالیرسیمی ته چی دهند دپنجاب په ایالت کی واقع دی ورسید اودستلج دسیند دیوی ویالی په غاره یی یوه خپره ودانه کره اودخدای (ج) په عبادت بوخت شو . په هغه وخت کی دمالیرد ودانی زبئی زبانی هیخ موجودی نه وی ، خرد جهوم په نوم یو کوچنی خای دشیخ صدرجهان عبادت خی ته لنډ موجود و . کله چی صدرجهان دهند دواکمن پهلول لودی له لورسره نکاح وکره دمالی له نامه سره یی د(ر) توری چی درب دنوم لومرنی توری دی یو خای او په دغه سیمه یی دمالیرنوم کیښود صدر-جهان دبهلول لودی له لور سره په دی توگه واده وکر چی کله سلطان بهلول لودی ددیلی دسلطنت د نیولوپه نیت روان شو نو هغه یوه ورځ د صدرجهان جونگری ته نژدی دیره شو اوله هغه سره یی ملاقات وکر . هغه په خپل زړه کی نیت وکر که چیری دیلی ته ورسیزی اوسوبه یی په برخه شی نو خپله لور به دغه عابد اوزاهد ته ورکری . دبهلول دغه مقصد ترسره اودخپل نیت دپوره کولوله پاره یی خپله لور نوموړی شیخ ته ورکره اود ولس کلی اوشپز پنځو س کوچنی سیمی یی اودواده تړل اسبابونه یی هم ده ته ورکړل . ترهغه وروسته شیخ صدرجهان دراجپوتانود کورنی دیوی بنځی سره هم واده وکر . ده په (۱۵۱۵) ع کال کی له نری نه سترگی پتی کری اودخاص مالیر ددرگاه په انگر کی خاوروته وسپارل شو چی دده مزار دخاصو او عاموزیا رتگاه ده (۱) دده اولاده اوس هم په مالیر کوتله کی میشته ده ، خو پښتو ژبه یی هیره کری ده اودهندي تمدن او کلتور تر تأثیر او اغیزی لاندی راغلی ده .

سر بنی

دغه قبایل دخپل لوی نیکه سر بن په نامه په سر بنی سره شهرت لری. سر بن به پښتنو کی دیر مشهور نیکه دی اوله پخوانی زمانی څخه مؤرخانو دده نوم او حال لیکلی دی او په پښتنی عنعنه کی هم دا سری یو خور الوی پښتون او مشهور نیکه گڼل کیزی. ددی عنعنی تصدیق په خارجی مؤرخینو کی ابو الفضل علامی (۱۰۰۶ هـ) دا کبر مغولی پاچا د دربار مورخ هدی دول کوی :

«په پښتنو کی دری وروڼه بیتنی، غرغښت او سر بن دیر مشهور نیکه دی» (۱) :

دروایاتو مطابق سر بن د قیس همدالرشید زوی اود غرغښت اوشیخ بیت وروړدی. دده نوم ابراهیم دی، خو په سر بن مشهور شو. ددی وجه دا وه چی دده اولاد نه و او په دی خبره به تل غمجن او پریشانه و، نو ځکه بیت نیکه ده ته خپل زوی اسمعیل ورکړ (۲) سلیمان ماکو د بارک خان زوی په خپل مشهور اثر تذکرة الاولیا کی چی له (۲۱۲) هـ وروسته لیکل شوی د شیخ بیتنی اودده دورور سر بن ذکر داسی کوی: «نقل هسی کاندی یارا نوچی په روزگار د شیخ بیتنی دده ورور چی سر بن نومیده او پر شیخ بیتنی هم خوراگران و سر بن نه درلود زامن او هر کله به بی ویل خپل ورور ته. بیتنی خپل زوی اسمعیل ورکا اولوی شو د سر بن په کاله. خدای مهربان د اسماعیل په برکت سر بن ته نصیب کړه دومره زامن چی اوس شو گڼون دهغو... (۳)»

ویل کیزی چی د اسمعیل اولاده هم په سر بنو ورگډ یزی او ذکر یی په مرآة الاناغنه کی د سر بنی اولیاوو په لړکی موجود دی (۴).

سر بن دوه زامن درلودل چی دیوه نوم شرحبون (شرف الدین) او د بل نوم شرحبون (خیر الدین) وو. د شرحبون (شرف الدین) د ژوند د حال او په باب کومه پته نشته البتة د شرحبون (خیر الدین) څه لزشان حال په پته خزانه کی موجود دی. د پته خزانی مطابق شیخ شرحبون په ۳۰۵ هـ کال زیږیدلی و.

(۱) آئین اکبری، لومړی ټوک - ۱۹۱ مخ.

(۲) پښتانه د تاریخ په رڼا کی ۱۲۶۶ مخ.

(۳) عبدالحی، حبیبی د پښتو ادبیاتو تاریخ دوهم ټوک (کابل-۱۳۴۲) ۱۰۶ مخ.

(۴) پښتانه د تاریخ په رڼا کی ۱۲۶۶ مخ.

خرشبون هم دخپل تره شيخ بيت په شان بونيك او خدای لمان خونگی انسان
 و. دخدای پاك (ج) په عبادت به لگياو، ويل كيزی چی دی دكسی په غره کی
 اوسیده. درواياتو مطابق دشيخ خرشبون دژوندانه په زمانه کی دهغه پلار او تره
 (سر بن او بيت نيکه) لاژوندي وواو دوی تول سره په يوه خای کی اوسيدل.
 خوڅه موده وروسته خرشبون دخپل پلار او تره په اجازت دخپل اولاد سره دكسی
 دغره نه دغوری مرغی (*) په لور په كډه لاړ او هلته مېشته شو.

لنډه داچی دسر بن اولاده چی په سر بنیانوسره شهرت لری په لاندنیو قبیلو ویشل شوی ده.
 ۱- ترین ۲- شیرانی ۳- بابر ۴- هریدال ۵- جاوانی ۶- غرشین ۷- میا ۸-
 بریخ ۹- ابدالی ۱۰- پو پلزی ۱۱- سدوزی ۱۲- بارک زی ۱۳- اخلك زی ۱۴-
 اسحاق زی ۱۵- موسی زی ۱۶- نورزی ۱۷- الیزی ۱۸- ادوزی ۱۹- اسحاق زی
 ۲۰- خا کوانی ۲۱- ما کو ۲۲- بوسفزی ۲۳- مندر ۲۴- تر کلانی ۲۵- گگیانی ۲۶-
 مومند ۲۷- داودزی ۲۸- خلیل ۲۹- شوکنی ۳۰- زیرانی ۳۱- ملاگوری ۳۲-
 خیشکی ۳۳- کتانی ۳۴- مهمزی ۳۵- کاسیان ۳۶- شپنواری.

سلطان خیل

دوی دسلیمان خیلو په لوی تهر پوری اړه لری او غلجی پښتانه دی دسلطان خیلو
 هلاقه داری چی دغزنی په ولایت کی موقعیت لری هم ددوی داستوگنی له کبله
 په همدی نامه نومول شوی ده. ددوی زیاتره برخه کوچیان او بیخی لږ شمیری مېشته
 خلک دی. ددوی زیاتره برخه ژمی په نوروو لایتونو کی تیروی دوه ډیر زړور،
 توریالی او په خپل عرف او عاداتو تینگ دی.

ددوی دسیمې شمال ته ډیله او آب بند، جنوب ته یی زرمته، ختیځ ته یی کتواز
 او اومه اولویدیځ ته یی دمقر آب ایستاده موقعیت لری.

آب و هوایی په اوری کی معتدله او په ژمی کی یخه ده. واوره پکی اوری.
 په پسرلی اومنی کی یی هوا مرطوبه او په دوبي کی وچه وی. اوبه یی دکاریزو،
 چینو او رودوڅخه، برابر یزی چی دخنبلوله پاره هم صحی دی.

(*) غوره مرغی دکلات په سه ای برخه کی دسره غره له جنوبی اړخ نه پیل کیزی او دلویدیځ خواته تر
 ارغستانه او بیاد کوزک تر غره پوری اوبیا دکاکرستان او کسی او ساپمان غره پوری سیمه ده. (ایکوال)

ددى سره سره چى ددوى سيمه كافي اندازه او به نه لرى، خوبياهم غنم، اوربشى، جوار، مشنگ اومي په پوره اندازه پكى كرل كيزى. همداراز ددغه ولايت داومنى په علاقه دارى، ډيله او خو شامند كى هم ډير سلطان خيل كو چيان استوگنه لرى (۱)

سلطان خيل

دغه قوم د سرهنگ داو لادى يوه شانگه ده. دوى په پيل كى دنخپلى قبيلې له پاتى خلكو سره دميانوالى په سيمه كى آبادوو، خو تقريباً (۱۵۰) كلو نه كيزى چى له هغه ځايه د كورنيو شخړوله كبله د سلطان خيلو بناخ دى سببى ته راغى او دعيسى خيلو په مصلحت دنخپكو غره ته نژدى ميشته شول (۲)

د سلطان خيلو دنسب شجره

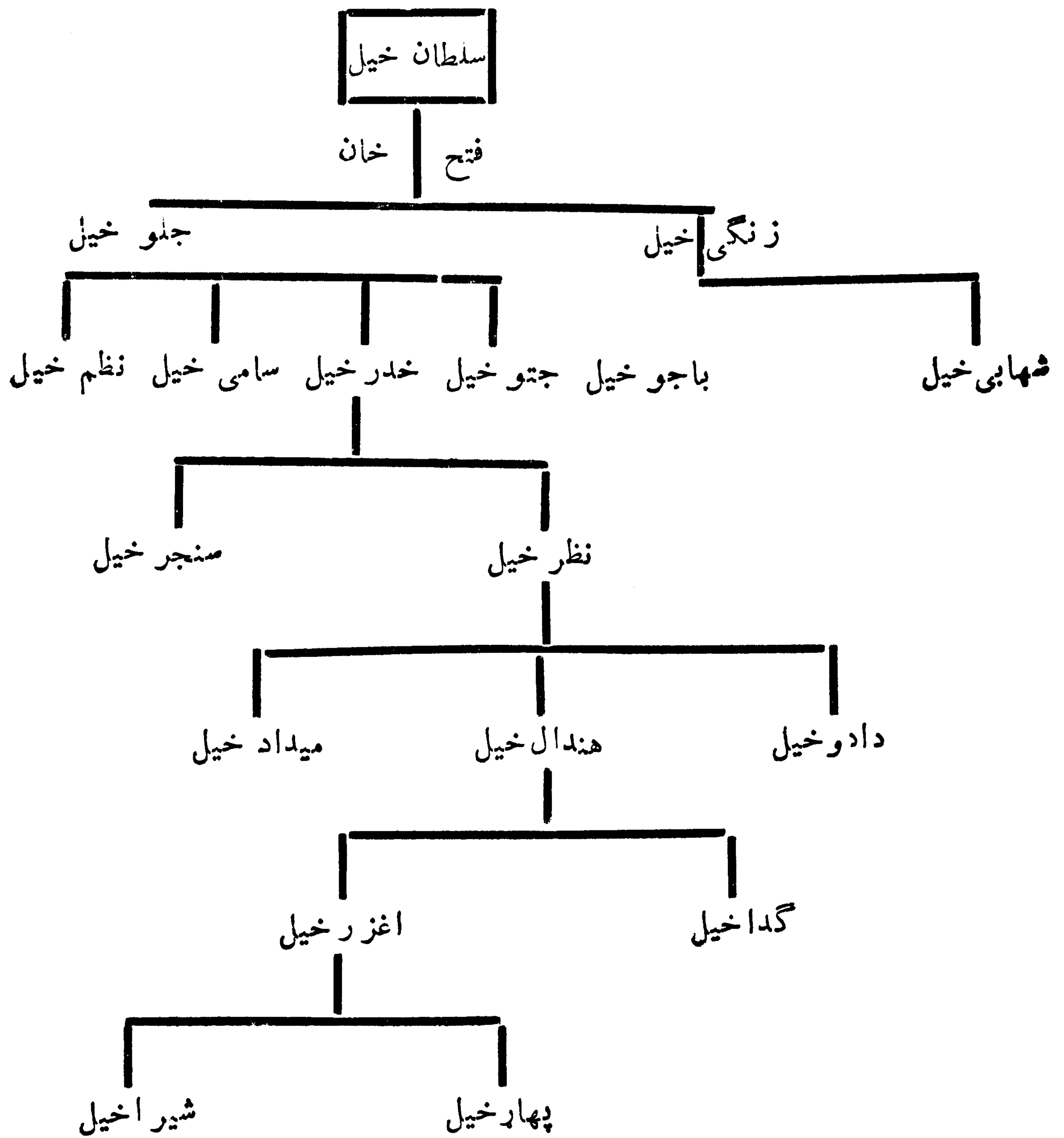

(۱) محمدولى محلمى، دغزنى تاريخى جغرافيا كابل: (۱۳۶۲) ۱۶۸ - ۱۶۹ - ۱۷۱ مخونه.

(۲) پښتانه دتاريخ په رڼا كى - ۱۳۵۵ مخ.

سليمان خييل

ز موز پښت پوهان (نسب پيژندونکي) سليمان خييل د غايجي د ټولنيز گروپ
څخه شميری. د غايجيو په ټولنيز گروپ کې د نورو قبيلو په پرتله د سليمان خييلو
قبيله د شمير له مخې ډيره ده. د دوی عنعنوی ټاټوبی د پکتیکا اوسنی ولايت
دی چې اکثره يی د کتوازي خوا په اولسواليو او دميتا خان او داومنی په علاقه
د اريو کې استوگنه لری. د دوی يو شمير د پکتيا د ولايت په مرکز گرد يزاود
زرمت او څمکنيو په اولسواليو کې هم استوگنه لری.

يو شمير يی د خپل اصلي ټاټوبی څخه مهاجرت کړی او د ننگرهار د ولايت
د سره رود او حصارک په اولسواليو، د لوگر په ازره او د کابل او لغمان په ولايتو-
لو کې استوگنه لری چې نن ورځ د خپلو بڼاخونو احمدزيو، بابکر خيلو او جبار خيلو
په نومونو سره مشهور دي (۱)

سليمان خييل په يوه پراخه او وسيعه سيمه باندی قبضه لری. سليمان خييل پر
ډيرو بڼاخو باندي ویشل شوی دی لکه ادين خييل، نسو خييل، قلندر خييل، علی خييل،
شکي خييل، شاه توری، جلال زی، کلان خييل، محمود خييل، مشن خييل او نور (۲)
د زرمت تقریباً نیمه برخه په تیره بیاسهيلي برخه يی د سليمان خيلو په قبضه
کې ده او دنانی سيمه چې په کتوازي پوری مربوطه ده د سليمان خيلو نه ډکه ده.
د سليمان خيلو شمالي برخي ته ستانی زی، سلطان زی او احمدزی په لو مری
درجه بڼاخو نو کې راځی چې د دوی تر مینځ د ستانی زیو شميرزيات دی (۳)
ستانيزی دور دگو په شمالي برخه کې استوگنه لری او د کرنی په چارو بوخت
دی. د ستانی زیو مشهوری ځانگی جبار خييل او بابکر خييل دی چې د جلال آباد او کابل
تر مینځ استوگنه لری.

(۱) معلومات مختصر در باره اقوام و قبایل و لایات سرحدی کشور - ۷۴ مخ.

(۲) پښتانه د تاریخ په رڼا کې - ۳۴۵ مخ.

(۳) تواریخ خورشید جهان - ۲۱۹-۲۲۰ مخونه.

وسلیما نخیلو و نسب شجره



دسليمان خيلو ختيځ ته دخرو و تو قبيله ، جنوب خواته يي ددو پوړو نډه كړينه ، لوېديځ ته يي تره كې او شمال خواته يي اندر موقعيت لري . يو شمير سليمان خيل د كوچيانو په ډول هم ژوند كوي چې په ژمي كې دوزيرستان شنو او نسبتاً تودو سيمو ته ځي او په دوبي كې دوازي خوا او په شا او خوا كې كيزدي وهي . ددغې قبيلې خلك ډير زړور دي .

ددغې قبيلې دخلكو دنده كرنه او مالداري ده . ددوي يو شمير د هندوستان په ځينو ښارونو لکه اسام ، كلكته او بمبئي كې هم استوگنه لري او په سوداگري او معاملاتو بوخت دي . همداراز ددوي يوزيات شمير په پاكستان كې هم ژوند كوي . دپكتيا په ولايت كې ددوي شمير د (۸۳۵۹۲) تنو او د پكتيا په ولايت كې ددوي شمير (۴۵۲۱۰) تنه ښودل شوي دي چې كورچيان سليمان خيل په دغه شمير كې نه راځي (۱)

ددغې قبيلې د ځينو مشهورو ښاخونو لکه علي خيلو ، قلندر خيلو او نورو ذکر به په خپلو خپلو ځايونو كې و شي .

دسليمان خيلو د كرنې ځمكې :

په كومه سيمه باندې چې سليمان خيل قبضه لري نو هغه ځمكه ډيره اوږه او داوښه مشكلات يي ډير دي چې اكثره خلك يي د كاريزونو نه استفاده كوي . په تيرو څو كلو نو كې واتر پمپونه پكې رواج شوي او د هغې په واسطه او بهر اباسي . ددوي ځاي د كرنې ځمكې يو فصله او اكثره د جوارو كرنه پكې لږ و رواج لري . ددې ځاي اقليم په ژمي ډير سوړ او په دوبي كې تود دي .

دسليمان خيلو په سيمه په تيره بيا په شرنې او د هغه په شا او خوا ځايونو كې چيرته چې سليمان خيل قبضه لري انگور ، زرد آلو ، مني ، هندوانې او خټكي كړل كيزي .

(۱) معلومات مختصر در باره اقوام و قبایل و لایات سرحدی کشور - ۷۴ مخ .

خوراک یی:

سلیمان خیل اکثره په خورو کی دغنمو له دودی نه دیره استفاده کوی. له دی کبله چی دوی په مالدارۍ هم بوخت دی نو د کرتو، شیدو، مستو، کو چواو هگیو څخه هم گټه اخلی. دژمی په موسم کی دو چومیوو استعمال هم پکی رواج لری. دور یجو اوجوارو استعمال پکی لږدی.

جامی یی:

سلیمان خیل عموماً اوزدی ور یښمینه پگری چی اکثره یی هندوستانی دی په سروی. دوی خپل څادرونه د تټرون یا کتان نه جوړوی چی د (تازر) په نامه یی یادوی.

دښځو جامی یی عموماً سری او شنی دی، خوزری ښځی یی تور کمیسو نه اغوندی: په پیغلو زجونو او ځوانو ښځو کی دگنډونو استعمال هم شته. دوی په جامو کی دیری مری هم استعمالوی چی د کمیسو نولستوینی په زرتارو، چرمو اولیسو نوبانندی ښکلوی. ددوی پرتگونه ۱۴ یا ۱۵ گز و ته رسیزی. ښځی یی عموماً پښی چی دوی یی پخپله ژبه (کپی) بولی په پښو کوی. (*)

(*) دپښتو څېړنو د پښتو ملي مرکز د غړی ښاغلی محقق نظام الدین سلیمان خیل شفاهی توضیحات.

سنتیا

داهم د کاکرويو مشهور بڼاخ دی او دروايا توله مخی دوی د سنت نیکه اولاده دی. د تاریخ په اوزدو کی سنتیا کاکرانو توری وهلی او تاریخی رجال یی پیدا کړی دی په کاکرو کی د شمیر په لحاظ له سنخر خیلو څخه وروسته د سنتیا کاکرانو شمیر زیات دی. هیبت خان کاکر چی د خان جهان لو دی د لوری د سمانا حاکم و او دمخزن افغانی په تالیف کی لو په برخه لری د سنتیا کاکرو څخه و. دوی په هندو باغ، کان مهترزی، کچلاغ، هنه، سره غورگی، سره خوله، نو حصار، غبرگ، غوڅکی، خانوزی، بلوزی، رود ملازی، مستنگی او په چینو نورو ځایونو کی همیشه ددی (۱) سنتیا په لاندنیو څانگو ویشل شوی دی:

- ۱- پانیزی ۲- مهترزی ۳- بازیان ۴- سارنگی ۵- شهزی ۶- ملازی
- ۷- عیسی خیل.

سنخر خیل

سنخر خیل په کاکرو کی یوه پښه ده چی دغر غښتو پښتنو په تو لیز نگر و پ پوری اړه لری. دروا یاتو مطابق سنخر نیکه یو تور زن مشراو منلی روحانی شخصیت و چی دمغولو پر خلاف یی اوزدی مبارزی کړی دی او ویل کیزی چی دده مزار په گوسه کی دی. گوسه د کاکرستان د سیمی په ژوب کی موقعیت لری او دیر شمیر خلک دده مزار ته ورځی.

پروفیسر آسیان کاکر په خپل کتاب «پښتو او پښتانه په سهیلی پښتونخوا کی» د سنخر خیلو کاکرو په باب لیکي:

«د کاکرو نوابی اوسوداری له پخوا څخه د سنخر خیلو په لاس کی ده. دوی د

شمیر په لحاظ د کاکرو تر بل هر تیر زیات دی (۲)»

د سنخر خیل په لاندنیو څانگو ویشل شوی دی:

(۱) پښتو او پښتانه په سهیلی پښتونخوا کی ۶۵ مخ.

(۲) د مدار اثر مخ ۶۵.

- ۱- عالی زی ۲- عبدالله زی ۳- کبزی ۴- برت خیل ۵- سنخیل ۶- اتمانخیل
- ۷- حر می ۸- تیمنی ۹- عرب خیل ۱۰- پشیزون ۱۱- نیستی ۱۲- کد نیری ۱۳- دومران

سوری

ددغی قبیلای د اوسیدو اصلی تاتوبسی دغورتار یخنی سیمه ده چی په هر کزی افغانستان کی موقعیت لری.

دغه قبیله په لودیو پښتنو پوری اړه لری لکه چی دنسب په شجره کی کښل شوی دی د سیانی د زوی پراڼگی دویم ورور اسماعیل نومیده چی د اسماعیل له دریو زامنونه بی مشر سور نومیده چی دده اولاده اونسال د سوریانو په نامه سره شهرت لری چی ددغی کلمی نه په پښتو ژبه کی مقصد سور رنگ دی. دسور کورنی د پراڼگی له بناخ سره یوځای په دامان کی میشته وه او کله چی بی له دغه ځایه په لیزدیدلو پیل وکړنو په هندوستان او افغانستان کی خواره واره شول لکه چی اوس هم په دامان کی دسوری او پراڼگی څو کورنی میشته دی. د راولپنډی د ضلعی په چهچهه کی هم تقریباً (۳۰) کوره سور یان استوگنه لری خو په افغانستان کی دغه کورنی دور کیدو په حال کی ده (۱)

دسوری دواکمنان نونو له جملی نه یوهم سوری شیرشاه و چی اصلی نوم بی فرید خان و. دی د حسن خان زوی او د ابراهیم خان لمسی و چی په ډیر بڼه تدبیر او انتظام سره بی په هندوستان کی پاچاهی وکړه.

فرید خان په (۱۴۷۹ع) کال کی په حصار فیروزه کی چی په سترام کی موقعیت لری وزیرید. دی یو مدیر واکمن و او دده په وخت کی ډیر سرکونه، کاروان سرا یونه او نور عام المنفعه کارونه ترسره شول:

د مساپرانو د هوسایی له پاره بی له بنگان نه نیولی د سند ه تر دریاب پوری دعامو لار و ترڅنگ په هر پنځه کروه وا تن کی بی پاخه سرا یونه، جو ماتونه او شاه دانی جوړی کړی چی دغه سرا یونه تراوسه هم په اکثر وځایونو کی موجود دی (۲)

(۱) حیات افغانی - ۴۳۰ مخ .

(۲) نوموړی اثر ۲۹۰ مخ .

فرید خان دهند مغولی واکمن همایون مات اود حضرت علی او شیر شاه لقب
بی غور، اود هندوستان په تخت کبینه ست او تر شپږ کاله واکمنی وروسته یی په
(۹۵۲) هجری کال دربیع الاول دمیاشتی په (۱۲) نیټه د کالنجرد کالادنیو او په وخت
کسی د بارو تود آورد اخیستلو په نتیجه کی ورو شو او دهندوستان د بهار د ایالت
په ساسرام نومی کخی بنخ شو. تر شیر شاه سوری وروسته یی زوی سلیم
شاه پاچا شو چی له هغه وروسته یی دولس کلن زوی فیروز خان ته واکمنی په
لاس ورغله، خو هغه د نظام خان د زوی مېرزا خان له لاسه چی د سوری شیر شاه
وراره و ووژل شو او ده د محمد شاه عدلی یا محمد شاه سوری په نامه سره
قدرت تر لاسه کړ چی بیا همایون په (۹۶۲ ه) کال کی په هندوستان کی واکمنی
تر لاسه کړه.

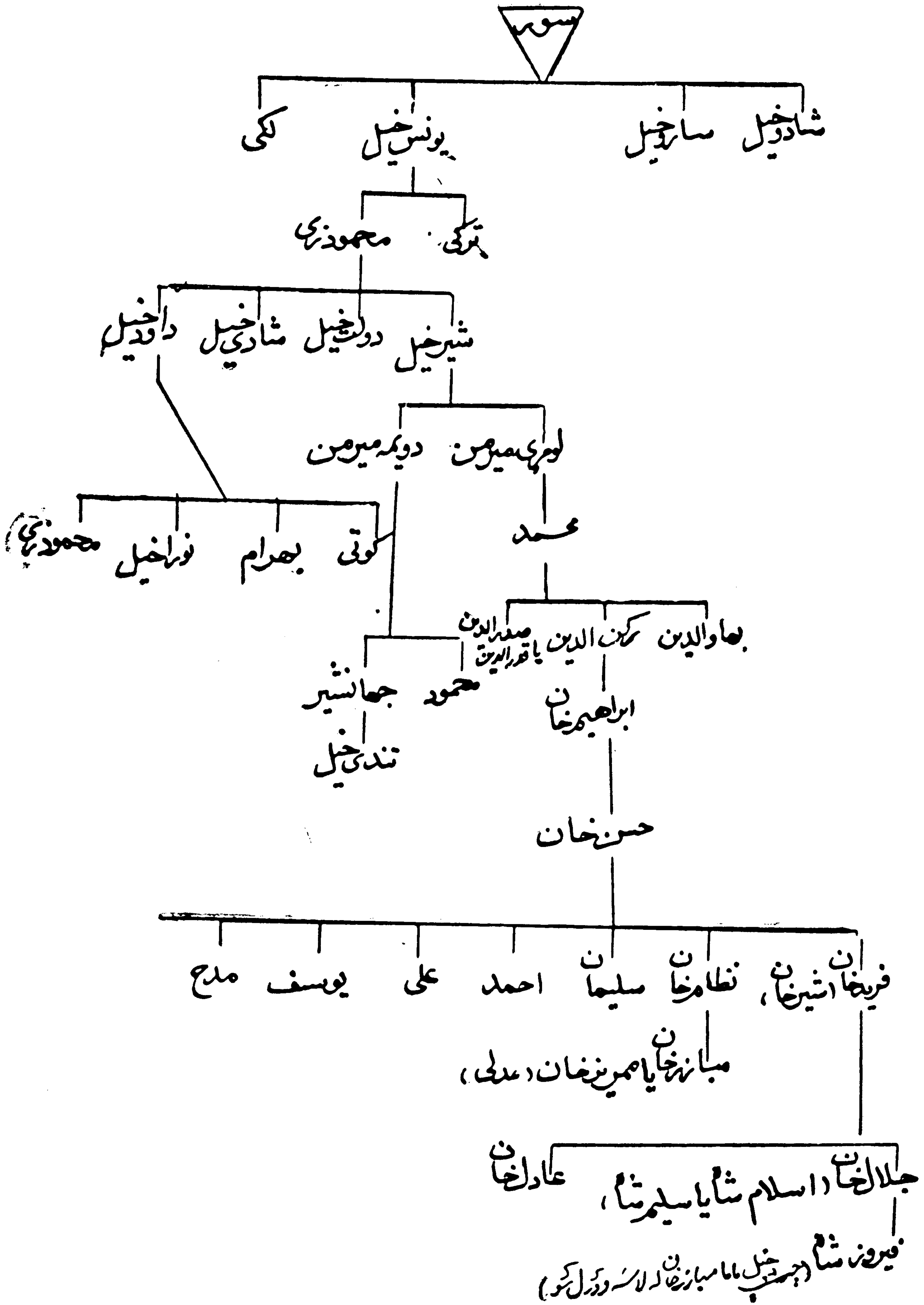

سیدگی (سادات)

هغه یوشمیر خلك د سیدگی په نوم سره یادیزې چې دمحلې ناسم وروایتونوله مخې اصلاً سیدان بلل شوی دی اود شمالی وزیرستان د خوی، دویگر، دند، ورغر، رباط، برمل، اودخوست په ډ بکې کی اوسیزې.

دغه خلك نن ورځ دیوی کوچنی قبیای په توگه موجود دی . دوی په لومړی سر کی په دوو برخو ویشل کیزی ملکاخیل او ذکرخیل . د قبیلوی اتحاد له مخې ملکاخیل د ابراهیم خیلو وزیر و سره متحد دی (۱) په لاندینی جدول کی د دوی د خیلو نومونه او داستوگنی ځایونه راغلی دی :

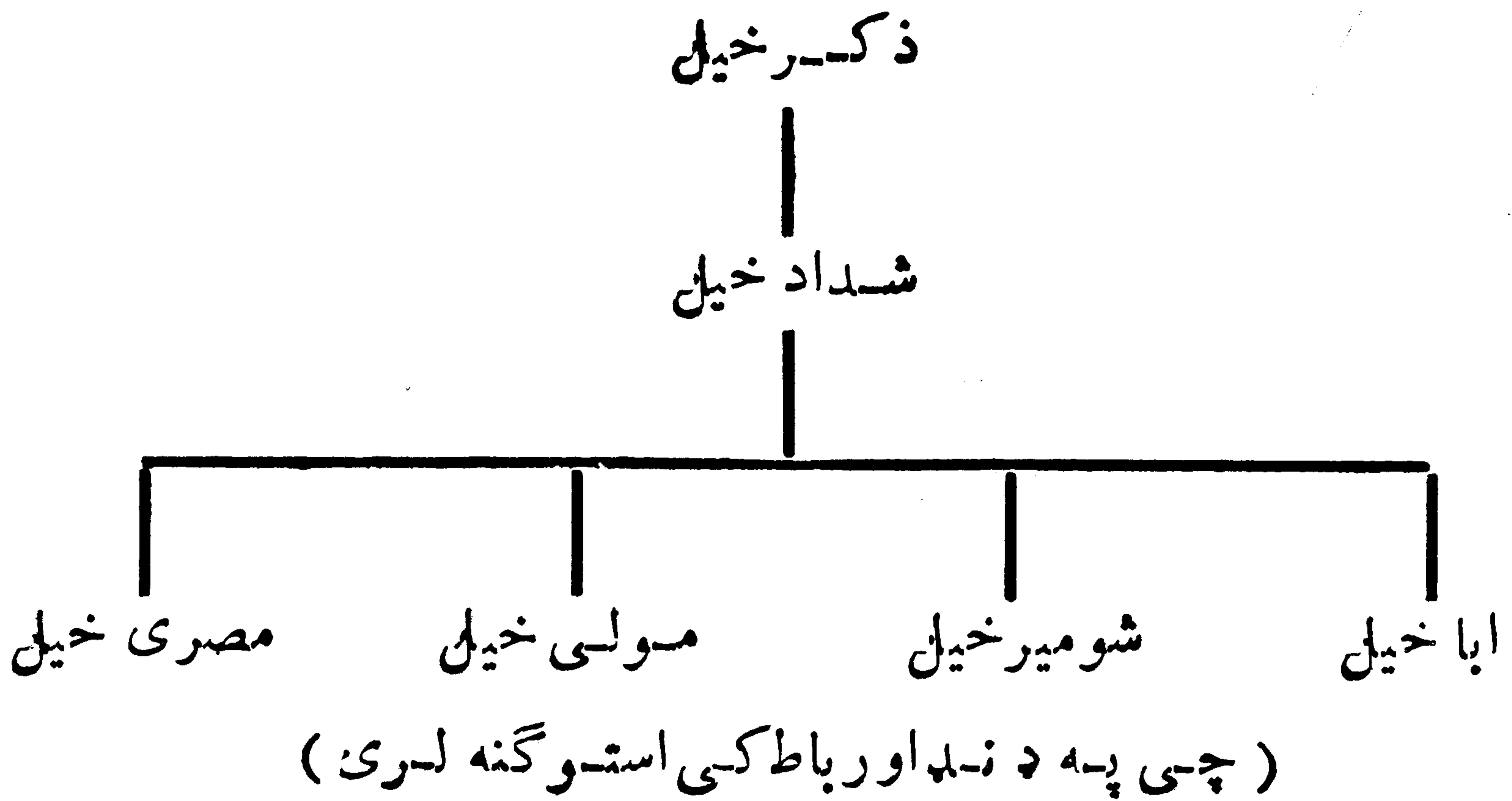

(۱) اضلاع، ایجنسی ها و قبایل ایالت پښتونستان ۱۱۲ مخ .

لاکھ خیل
 مرہ گندہ
 ترو کی گندہ
 غوثی گندہ
 میاگی خیل

شوری خیل
 لاد خیل
 جبر خیل
 تلہ بیگ خیل
 کدہی خیل
 اتک خیل
 مروی خیل
 مدک خیل
 سرو خیل
 مدک خیل
 نروبر خیل
 نظریہ خیل
 اوند

بوہی میدگی }
 پہ شوال }
 اکی او میبری }
 ورغرمیدگی }
 پہ ورغبرگی }
 او میبری }
 لولی فیران }
 پہ دو بکرگی }
 او میبری }

دی پہ
 دو بکر او
 خوی کی
 لستو گندری

مکا خیل
 بود خیل
 میری خیل
 ایبا خون خیل
 گری خیل
 خدری
 گر خیل
 میسون خیل
 خر شوپ

ہی رہات شیری
 پہ خوی اولن شیری
 پہ دو بکرگی استو گندری

صدرا از حکیم خیل پہ دنہی اور ہالا کی استو گندری

شلمانى

دشلمان کلمه دسلم ، سیریمان او سلیمان سره دیره ورته بنکاری چي دپښتنو ديوى لرغونى سيمى (روه) نوم دى .

شلمانى په اصل کي سر بنى پښتانه او په مومند وورگديزى . دوى دلوارگى دشينو او شمال ته دتاترى په شا او خوا کي استوگنه لري او دخيبر ايجنسى يوه کوچنى قبيله شمير له کيزى . دتاترى په شا او خوا کي لوى شلمان ، کم شلمان او پرازنگ دوه مشهور خايونه دى .

شلمانى دير ميله پالونکى او غيرتى خلك دى . دوى دمیلمنوله پاره بنى حجرى لري . په دوى کي دکر کيلی چارى لزي دى خکه چي سيمه يي غرنى ده . ويل کيزى چي د دوى شمير داتوزرو تنو په شا او خوا کي دى (۱)

دحيات افغانى له روايت نه هم دشلمان او سلیمان ارتباط بنکاری . حیات افغانى ليکي : «په پيل کي دوى د کورمى دسپند په غارو کي اوسيدل او دشلمان دسيمي په سبب دوى په شلمانيو بانسې مشهور شول . له دغه مخايه بيا د تير اخوانه لارل اوله هغه مخايه بيا د پينځو په هشت نگر (هشنغر) کي مېشته شول . يو سفزيو په پنځلسمه عيسوى پيرى کي دوى له هغه مخايه وشړل او تر هغه وروسته سلطان اوبس سواتى هغوى ته د سوات د سيمې په الادند کي مخاي ورکړ . ددوى نه يي مخيني اوس هم له يوسفزيو سره ليدل کيزى او ددوى همسايه (رعيت) دى خو شمير يي دو مره لزي دى چي با بسد مخ په ور کيد و و گنل شى اودا هم زياتوى چي شلمانى دافغانانو په پخوانيو تاريخونو کي دپگانان بلل شوى خو دا روايت صحيح نه دى . (۲) خکه چي په پښتنى شجرو کي دوى سر بنى پښتانه دى .

(۱) پښتانه ، لومړى ټوک - ۱۹۲ - او ۱۸۱ مخونه .

(۲) حیات افغانى - ۶۷۲ مخ .

شمل زی

خلجی پښتانه دی او د توخو یو بناخ شمیرل کیزی. د دوی زیات شمیر د نیمروز ولایت د کنگ په اولسوالی کی استوگنه لری چی شمیر یی د ۱۳۶۰ کال د احصائی له مخی (۳۴۰۶) تنوته رسیزی (۱) یو شمیر شامل زی د پکتیا ولایت د زوملی په اولسوالی کی هم استوگنه لری. په غزنی کی هم زیات شمیر شاملزی استوگنه لری.

شیتلک

د کرلانی په ټولنیز گروپ کی د شیتکو قبیله د پره مشهوره ده. د دغی قبیلې نه مقصد دور، بنوخی او تنی دی.

ویل کیزی چی د دغی قبیل مشر نیکه شاه فرید نومیده چی وروسته په شیتلک مشهور شو. د شیتلک مور کی نومیده. په لومړی سر کی دوی د سوال په غره کی اوسیدل چی اوس هم په دغه غره کی ددی نخلکو د پخوانی استوگنی لهای په کی میله (۲) مشهور دی. ویل کیزی چی د شیتلک د بنخی نوم بانو و او په دی وجه د دوی اولاده په ((بانوزو)) مشهوره شوه چی وروسته د دغه لفظ د استعمال په وجه بنوخی شول (۳)

شیتلک دری بنخی درلودلی دیوی بنخی اولاده یی تنی او دوردی د دویمی میر- منی یعنی بانو اولاده یی کیوی او سورانی او دریمی بنخی یی دوه زمان درلودل چی جیلیم او هویدنومیدل چی د دوی اولاده د پره لزه او په کیوی او سورانی کی شامله ده. دوی په پیل کی دتو چی د سیند په جنوب د غره په لمنه کی اوسیدل، خود سلطان شهاب الدین غوری په زمانه کی شیتکو د بنو په اوسنی سیمه بانندی بریدونه پیل کرل

(۱) معلومات مختصر د جلاله اقوام و قبایل ولایات سرحدی کشور - ۱۴ مخ

(۲) میله = مینه یا مسکن (لیکوال).

(۳) پښتانه د تاریخ په رښاکی - ۳۹۶ مخ

په هغه زمانه کې په دغه سیمه کې دهنی او منگل قومونه اوسیدل . ددی حملو په
 نتیجه کې د شیتک په اولاده کې د کیوی اوسورانې اولس حملې جاری وساتلې
 چې وروسته بیا منگل او هنې له دغه ځایه وکوچیدل دهنې د قبیلې لږ شمیر د هند
 خواته لارل او یو شمیر یې د منگلو د قبیلو سره یو ځای د سپین غره په جنوب کې آباد
 شول . دهنې او منگل د قبیلو تر وتلو وروسته دغې قبیلې دخپل پیر په لار بندونه
 د بنو سیمه په خپل منځ کې په دی دول سره و ویشله چې د میری د مشر زوی
 کیوی اولاد یې ته یې سهیلی برخه چې اوس په میری سره مشهوره ده د کیوی
 تر ختیځو برخو پورې چې په هغه وخت کې زیاته آباده او بنه سیمه وه ورکړه
 او د کیوی دویم زوی (سمی) ته یې تر نار پورې منځنۍ برخه ځمکه او د سورانی
 اولاد ته یې د کور می درود شمال تر - ((تل)) پورې سیمې ورکړل شوی .
 دا سیمه په هغه وخت کې خرابه او ځنگلې وه ، خواوس دیره بنه ځمکه گنبله
 کیزی (۱) د شیتکو د اولاد یې یعنی دورو ، بنو مخیو او تنیو د کر په خپلو خپلو او دینو نو
 کې راغلی دی .



شیراڼی

که چیری دنسب شجره وگورو نوخر گنده بهشی چی شیراڼی دسر بن په تړلنیز
گروپ پوری یوه اړونده قبيله ده. شمال ته یی دوزیر و قبيله، لویدیخ ته یی ژوب اود
مندرخیلو سیمه، جنوب ته یی د کاکړ و قبيله او نختیخ ته یی هغه قبا یل میشته دی چی په
دیره اسماعیل خان کی استو گنه لری. (۱)

دروایاتوله مخی شرحبون پنځه زامن درلودل یعنی شیراڼی، ترین، میانه، بریخ
او اورمر. ویل کیزی چی دی شرحبون مشر خوی ونخو پلار دمشری پگری ترین ته په سر
کړی وه (۲) له همدی کبله شیراڼی دخپل پلار او وروڼو نه خپه او یو پیغام یی کاکړ ته چی
ده مورنی نیکه وپه دی شرحه و استاوه: چی زه دلته دیر په تنگت شوی یم، راشه او اله خانه
سره بوخه. کله چی کاکردا خبره واوریده دخپلو خو تنوزا منوسره د شرحبون کورته
راغی او ورته یی وویل چی شیراڼی پر یزده چی زما سره لارشی. شرحبون په دی خبره
راڼی نه و کله چی شیراڼی په تلو با ندی تینگار وکړ نو په دغه وخت کی ترین په قهر شو او
ورته یی وویل چی شیراڼی پر یزده چی د کاکر سره لارشی که چیری هغه دلته نه وی نوخه
بهوشی. په پای کی کاکر شیراڼی له خانه سره بوت او شیراڼی هم ژمنه وکړه چی ده اودده
اولادی ته دی هیڅکله سرینی نه ویل کیزی (۳) په همدی توگه دخپل مورنی نیکه یعنی
کاکر و په کورنی کی شامل شو او په بنوا ویدو کی د غر غښت د تړلنیز دلی سره
اړیکی لری.

د شیراڼی و سیمه د گومل دری جنوب ته موقعیت لری. د ملیمان غر هم ددوی
په سیمه کی پروت دی اود وزیر و په شان ددوی سیمه هم غرنی ده.

شیراڼی په عمومی ډول په ونه منځنی، دنگر، غښتلی، سخت سری او فعاله
دی. شیراڼی اکثره دکرنی او مالداری په چارو بوخت دی. که څه هم دکرون دی

(۱) اضلاع، ایجنسی هاو قبایل ایالت پښتونستان ۹۷ مخ.

(۲) پښتانه د تاریخ پورناکی ۱۲۷۷ مخ.

(۳) حیات افغانی - ۲۵۰ مخ.

لحمکي يسي ليزي، نخودوه فصله دي او غنم، اوربشي، وريجي جوار او تمباکو
پکي کرل کيزي. همدا راز د دوی د غرونو لمنی په لاسی ډول سره کرلی
کيزي. دوی د غوايانو او سخونډو روزنه کوي او هغه شيراني چي په غرونو کي
استوگنه لري نو دوی د پسونو او وزور می هم ساتي .

دوی قبيلوي خصوصيات لري او د قوانینو تابع نه دی. د دوی سره د قبایلو په
شیر چلند کيزي دوی د دیره اسماعیل خان په ضلعه کي استوگنه لري .
د شیرانيو قبيله په دريو عمده خیلو نوو یشل شوی ده چي په لاندی ډول دی :
اوبه خیل، حسن خیل او جهر خیل. د دوی د شمیر صحیح پته نشته. خو په ۱۹۶۱ ع
کال کي دستوریا نو او شیرانيو مجموعی شمیر (۱۷۲۸۲) تنه بنودل شوی دی (۱)

شینواری

شینواری د پښتنو یوه مشهوره قبيله ده چي د سربن په توالیز گروپ پوری
اړه لري او د سپین غره په شمالی لمنو او دننگرهار په جنوب ختیځ کي میشته دی .
د دوی یوه برخه، په لواری، خو کورنی یسی د کوهات په څنګونو کي، د کونړ
په سره کمره، د پروان ولایت په غور بند او کشمیر کي هم استوگنه لري .

په «پښتانه د تاریخ په ریښا کي» د شینواری په باب داسی راغلی دی: «لکه چي
د شجری څخه، معلومیزی کاسیان په یو ولسو خانګویشل شوی دی چي د شینواری
قبيله هم په دوی کي شامله ده. لکه چي د پتې خزانسی د روایت نه معلومیزی
د خرشبون په اولاده کي د کند او څمند اولاده د غوری مرغی نه د غزنی، کابل او
د پښور د وادی په لور مهاجرت پیل کړ. نو په دغه وخت کي کاسیان بیرته د سایمان
غره ته لاړل او هلته، میشته شول. البته د کاسیانو یوی قبیلې (شینواری) د خاښی
خیلو سره مهاجرت وکړ او د خیبر په شمال او جنوبی غرونو کي میشته شول (۲)

(۱) اضلاع، ایجنسی هاو قبایل ایالت پښتونستان ۹۷ مخ .

(۲) پښتانه د تاریخ په ریښا کي ۱۳۲۶-۱۳۲۷ مخونه.

دشمنواروشمال اويديشيخ نه دخو گيانيو قبيله ، شمال نه يسي دگا بل سينداو اودمو مندوقبيله ،ختيخ ته يسي دديو رند کر بنه ترلوارگی پوري امتداد اوداپر يديو دقبيلي سره پوله لري اوجنوب خواته يسي سپين غرموقبيت لري. دوي دھسکی ميني (ده بالا) ، مومنددري ، نازيانو ، اچين اودور بابا په اولسوالسيواود چپرهار په علاقه داري کي استوگنه لري.

دغه قبيله په لومړي سر کي په دوو پلارو ويشله کيزي چي يوه ته مه پای او بل ته عبدالرحيم خيل وايي. چي مه پای مشروروراو عبدالرحيم خيل کشر ورودي. مشرورور په خپل مينخ کي اووه ټپي ي: حسن خيل، حمزه خيل، لياس- خيل، وينداد خيل، حيدر خيل، بابر خيل، سليمان خيل او کشرورويي په دري ټپو ويشل شوي دي او هغه له علي شير خيل، عدل خيل اوسنگ-و خيلو څخه هيات دي:

ددغو خيلونو داستوگني محايونه:

۱- حسن خيل: حسن خيل دھسکي ميني داو لسوالي په اوغز، گورگوري، پاپين، شيخ ميدان، ياغي بند، شپوله او گيزاره کي پراته دي. يوشمير حسن خيل په غوښت دره کي هم استوگنه لري. ويل کيزي چي د حسين خيلو شمير به (۱۶۰۰) تنه وي.

۲- حمزه خيل: دوي په خپل مينخ کي دوه ټپي دي چي يوه احمد خيل او

بله يسي مغدود خيل دي. احمد خيل اکثره په ده بالا او لزشمير يسي په تنگي، شرمبني اولرواحمد خيلو کي اوسيزي. مغدود خيل په گاگره، گجمنه، مريز، سنگوتيا او راوگي کي استوگنه لري.

۳- لياس خيل: لياس خيل (الياس خيل) اکثره په هسکي ميني، گيزاره لزشمير

يي دھسکي ميني په تنگي او يوشمير په نري او بو کي اوسيزي اود جعفر يانوپه نامه خو کورني يي بياد کوچيانوپه ډول ژوند کوي.

۴- رینداد خیل: دمامند په تنگی، باغ، اچین او گوردی کی پراته دی.

دانباخ په څلور و خانگرو ویشل شوی دی او دپاخیلو، الیکه خیلو، بامخیلو او خلیفه-خیلو څخه عبارت دی.

۵- حیدرخیل: داتپه په خپل مینځ کی دوه پلاره دی چی یوه نه «نیمی در»

اوبل ته «ممه خیل» وایی. ممه خیل په لنډی، مورگی چینه، د اوبنی، اسدخیلو، لریلی، میدانک، سره کلا او هج-وم کلی کی میشته دی.

۶- سلیمان خیل: په توتگی، وچکوت او د کوشتل په کلیو-وکی اوسیزی:

۷- بابرخیل: دایوه کوچنی څانگه ده چی یو شمیر یسی په صندوق، بتن او

چاهان گزی کی اوسیزی:

۸- علی شیرخیل: داد عبد الرحیم خیلو یوه څانگه ده چی څه برخه یی په

لوارگی اوڅه یسی په افغانستان کی میشته ده. دوی په اووتپو بانډی ویشل شوی دی او هغه له عیسی خیلو، بانخیلو، ترخیلو، پیر وخیلو، اش خیلو، خوگاخیلو او شونخیلو-وڅخه عبارت دی:

۹- عدا خیل: داهم د عبد الرحیم خیلو یوه پښه ده. داتپه په خیل مینځ کی

دوه پلاره دی یعنی عثمان خیل او کرگ-وخیل.

سنگوخیل: سنگرخیل په دریو پلارینو بانډی ویشل شوی دی: گدوخیل، څلورپلاری

او غنی خیل. سنگوخیل د هندئی څخه تر غنی خیلو پوری نازیانو په دروکی پراته دی.

له دی کبله، چی د شینوارو یوه برخه د خپیر د تاریخی دری په شا اوخوا کی

استوگنه لری نو د خپیر یانو په نامه سره هم یا دیزی چی اورکزی او پریدی هم

په همدی نوو نو سره مشهور دی.

د نورخم او شمشاد میمی هم د علی شیرخیلو شینوارو داستوگنی سیمسی دی.

دلوارگی شینواری په خپلوخیلو نوکی ویش د حجری له مخی تر سره کوی چی

اوس دهرخیل حجری په لاندی ډول دی:

خوگانخیل (۱۷۲) هجری، شیخ بل خیل ۶۸ هجری، اش خیل ۲۳ هجری،
مختارخیل ۲۱ هجری اوغنی خیل ۳۵ هجری. دلو ارگی شینواری اکثره د
سو داگری په چارو بوخت دی او هغه ترانسپورتی تجارتی لاری چی دکابل او
پینور ترمینخ چاپیزی دهمدی خلکو په لاس کی دی (۱).

د لو ارگی شینواری د افغانستان د شینواری و سره بنی اریکی لری.
د لو ارگی د شینواری شمال خواته سلمان شمال ختیخ ته بی لا گوری
او جنوب ختیخ ته بی اپریدی موقعیت لری. دلو ارگی سیمه د تورخم نه دخیبر
داپریدو تر سر حده شپږ میله او زده اودری خلور میله پلنه ده:

شینواری په میله پالنه کی مشهور دی. ددوی حجری تل دمیلانو او مسا پرو
پرمخ خلاصی وی. د حجرو تر خنگگ بی جوماتونه هم شته په دوی کی د جرگی
سپستم ډیر قوی دی او اکثره خپلی لانجی د قومی جرگونه لار د اواروی:
دلو ارگی شینواری اکثره خپلی جرگی په سپین جومات کی چی دلو ارگی ترمینخ
دلو بی هدیری سره موقعیت لری جوړوی په شینواری کی لکه د نورو پښتنی
قبیلو په خیر دننواتی دودهم ډیر قوی دی چی ارومرو بی قبلوی اومنی بی.

په دوی کی دسولی کولو دودهم دپخوا په شان په خپل حال پاتی دی چی
(تیزه) بی بولی او اپریدی ورته (کابنی) وایی (۲).

همداراز د باجوړ په الینگار، چمرکنده، شاوگی، شیخ با با اوسره کمره کی
هم شینواری استوگنه لری:

د شیگل شینواری تقریباً درې سوه کاله پخوا د خیدو عواملو له کیله د سره کمره
خواته تللی دی او د شیگل کمره بی له نورو قومونو څخه چی په هغه وخت کی
کافران وونیولی وه. د شینواریو را تگگ شیگل ته اود نورو قومونو څخه د شیگل
نیول د شیخ بابا په مشری چی اصلی نوم بی (ذکریا) دی تر سره شوی دی.

(۱) اضلاع، ایجنسی ها و قبایل ایالات پښتونستان ۵۷ مخ.

(۲) پښتانه کابل ۱۳۴۹-۲۸۰-۱۸۶ مخونه.

ددوی سره دشیگل په نیولو کی ماموندوهم ملنگرتیاو کره . شینواری د کافرانو
 دستخت مقاومت سره مخامخ شول په تیره بیا هغه وخت چی دکنډرو کلا محاصره
 شوه نو شیخ باباامرو کر چی تپول شینواری دی د کلا دسو خولو له پاره یوه یوه
 گیدی لرگی راوړی نوموړی کلا وسوخل شوه او شینواری بریالی شول چی وروسته
 شیخ باباد شینوارو ترمینخ شیگل وو بښه چی په دی ویش کی ادرم خیلو
 (عبدالرحیم خیلو) ته کته سید، امان کوټ، گر بوری، کنډرو، زبربت داگ،
 مسلا علم کلی، شینکی، غرتنگی اوشنگر شاور سیدل.

سلیمان خیلو ته چاکوری، شینگر گل، نیم لاجی، سیمه لام، بنودیت، سورمل،
 بر گله بی او ماتینه ورسیدل (۱)

په لواړگی کی دعلیشیر خیلو خانگی دادی: خوگان خیل، شیخ مل خیل، پیر و خیل،
 میر داد خیل، اش خیل، مختار خیل، غنی خیل، پتمی خیل، بسی خیل، طالب خیل،
 سید خیل، اشرف خیل، طوطی خیل، شربی خیل، بایی خیل، شدان خیل، مادور خیل،
 میان خیل او عالم خانی .

دزنگرهار په ولایت کی دشینوارو شمیر (۱۵۵۲۷) تنه، د کونړ په ولایت کی (۵۰۰۰)
 تنه (۲) دلوارگی شینواری (۱۳۷۷۰) تنه او دسره کمره شینواری (۱۳۰۰۰) تنه
 نو دل شوی دی (۳)

طوطا خیل

داندرو دقبیلې یو ښاخ اود غلجیو دټولنیز گروپ په ډله کی راخی. غرنیگه
 چی ددوی اصلی لځای د غزنی په ولایت کی ونودوی دلمینو هواملو له کبله
 خپل اصلی ټاټوبی. پری اېښی او اوس د پکتیا په ولایت کی استوگنه لری.
 دغه خلك په سید کرم کی دگر دیز یو، منگلو، لځاخیو، محدرانیو او داحمدزیو تر منځ

(۱) دپښتنو ټولنیز اقتصادي جوړښت ۲۸-۲۹-۳۰ مخونه.

(۲) اضلاع، ایجنسی ها و قبایل ایالات پښتو نستان ۵۷-۵۸ مخونه.

(۳) نوموړی اثر (۳۷) مخ.

ژوند کوی. دوی دکړنی، مالداري او سوداگري په چارو بوخت دی. د پکتیا ولایت
د طوطاخیلو شمیر په ۱۳۵۸ کال کې (۲۲۳۴۰) تنوته رسیده (۱)

عبد الرحیم زی (ادریم زی)

دغه قبیله د غلجیو په ټولنیز گروپ کې شامله ده او د احمدزیو یو ښاخ گڼل کیږي.
عبد الرحیم زی اکثره د ننگرهار او لوگر په ځینو برخو کې استوگنه
لري. یوشمیر عبد الرحیم زی دلغمان ولایت او ننگرهار تر مینځ د تورغره
په لمن کې او سیزی چې دوی کوچیان دي (۲) همدار ا ز دلغمان د قرغیو په
اولسوالی کې د دوی شمیر (۴۵۵۷) تنوته رسیزی .

د دغی قبیلې ټول شمیر د (۶۲۲۰) تنو په شا اوخوا کې ښودل شوی دی. یو شمیر
عبد الرحیم زی د ننگرهار ولایت د کامی په اولسوالی او د کوز کونړ په اولسو الیو
کې هم میشته دي (۳)

علی خیل

که چیرې د نسب شجره په غورسره وکتل شي نو جوته به شې چې سلیمان
چې دهغه څخه د سلیمان خیلو قبیله رامنځ ته شوی د وهم ورور علی نو میده
چې دهغه او لاده په علی خیلو سره شهرت لري. دوی غلجی پښتانه دي. حیات
افغانی د علی خیلو په باب داسې لیکلی: «د زرمت سیمه چې پښتانه یې زرمه
بولي نیمایي اوسیدونکي یې علی خیل دي. پاتې یې په مقر او نوروسیدو کې
استوگنه لري. د علی خیلو د مندوزی د ښاخ یوه څانگه اسماعیل زی دی چې
دوی وری څانگې یې پیدن خیل او چندن خیل دي چې د دري کوتی په نامه سره هم

(۱) معلومات مختصر در باره اقوام و قبایل ولایات سرحدی کشور- ۳ مخ.

(۲) دادریم زیو کوچیانو سره دلیدنی او کتنی په ترڅ کې می دهغوی د ځینو سپین زیرو مشرانو

څخه همدومره معلومات راټول کړل. (لیکوال)

(۳) معلومات مختصر در باره اقوام و قبایل ولایات سرحدی کشور- ۱۱ مخ.

پادیزی چی دخواست په سیمه کی ددوی تقریباً څلور سوه کورنی میشته دی (۱).
یوزیات شمیر هلی خیل دپکتیا ولایت په مرکز شونه کی استوګنه لری چی
ددوی شمیر د ۱۳۶۰ کال د احصائی په مخی (۳۶۸۴۷) تنو په شا اوخوا کی
ښو دل شوی دی.

دغزنی په ولایت کی هلی خیل دغزنی په مرکز، دمقر په اولسوالی، دگیلان په
دلاقه داری، دقره باغ په اولسوالی اود آب بند په علاقه داری کی استوګنه
لری چی په هغه ولایت کی ددوی شمیر (۳۲۸۴۸) تنه ښو دل شوی دی.

لنډه دا چی په ټول افغانستان کی ددوی شمیر د (۸۳۵۴۳) تنو په شا اوخوا کی
دی (۲) دپکتیا ولایت د خاخیو په اولسوالی کی هم یوه خانګه د هلی خیلو
په نامه پادیزی، مگردغه علی خیل خاخی دی.

عمر خیل

عمر خیل هم د پښتو د غلجی د ټولنیزی دلی پوری یوه ارونډه قبیله ده چی ددوی
داستوګنی اصلی خا یو نه دمیدان ولایت دنرخ علاقه داری اود لغمان ولایت د مرکز
پوری مربوط د چهاردهی سیمه اوهمدارا زدکنز ولایت د علی آباد سیمه ده.
همدار از یو شمیر عمر خیل د بلخ د ولایت دشولګری په اولسوالی کی هم استوګنه
لری.

عمر خیل اکثره د کرنی او مالداری په چارو بوخت دی، خو څرنګه چی دوی
د علم او پوهی سره زیاته مینه لری نو یو شمیر یی په دولتی ملازمتو نو مصروف
دی (۳)

دلغمان ولایت دمیشه همرخیلو شمیر (۲۱۸۸) تنه ښو دل شوی دی (۴)

(۱) حیات افغانی - ۴۱۰ مخ.

(۲) معلومات مختصر در باره اقوام و قبایل ولایات سرحدی کشور - ۷-۷۳-۷۷ او ۷۸ مخونه.

(۳) د عمر خیلو د سپین زړو او مشرانوسره دهغوی په باب تر لاسه شوی معلومات.

(۴) معلومات مختصر در باره اقوام و قبایل ولایات سرحدی کشور - ۲۵ مخ جدول.

عیسی خیل

عیسی خیل غلجی پښتانه دی او مخانونه په سلیمان خیلو گلدوی. دوی باید د هغو
عیسی خیلوسره اشتباه نه شی چی د نیازی داو لادی غمخه دی. عیسی خیل اکثره
د کابل ولایت او یوشمیری په نورو محایونو کی په متفرق او خواره واره دول
اوسیزی.

عیسی خیل

دوی په اصل کی متوزی پښتانه دی او په لودی قبایلو پوری یوه اړونده قبیله
ده. عیسی خیل په اصل کی د نیازی ابن لودی اولاده گنله کیزی.
ویل کیزی چی په پیل کی د نیازی قبیله چی عیسی خیل یی یوه خانگه گنله
کیزی د شلگر په سیمه کی چی د غزنی له خوا بعو شخه دی میشته وو چی وروسته
د اندرو او نورو غلجیو د غلبی له کبله د دغه خایه خه لیز د بدلوته مجبور شول او د
سلیمان د غره په ختیخو ولمانواو تانک کی میشته شول. دوی په هغه وخت کی
د شمیر د لزو والی له کبله د غلجیوسره دمقابلی توان نه درلود.

کله چی په (۱۴۵۰) عیسوی کال کی بهاول لودی د هندوستان واکمن شو
نود خپل قدرت د پیاوړتیا له پاره یی له افغانستان نه دخپلی قبیلی خلك او نور پښتانه
دنو کړی او نورو پوځی دندود تر لاسه کولو له پاره راوغوښتل او په هندوستان کی
یی د پښتنود میشته کیدلو له پاره یو عام فرمان جاری کړ. نو په دغه وخت کی
د نیازیو له قبیلی نه هم اکثره خلك هندوستان ته وکوچیدل او په شاهی دربار کی
یی ملاز متونه تر لاسه کړل چی دهغوی له جملی نه هیبت خان نیازی او عیسی خان
نیازی چی اولاده یی په عیسی خیلوسره شهرت لری د سوری شیر شاه د واکمنی
په وخت کی دخپل لیاقت او پوهی په سبب د امارت رتبی ته ورسیدل او د و مره شهرت
یی تر لاسه کړ چی هیبت خان داعظم هماپون خطاب تر لاسه کړ او د پنجاب صوبدار

شواو عیسی خان د شاهی دوبار خاص مشاورو چی ددی وروسته د سلیم شاه سره په جگره کی ووژل شو او دوی د هندوستان نه د غی سیمی ته راستانه شول (۱)

د عیسی خپلو سیمه د اباسین په اوزد و کی تردیر شو میلوزیا ته غزی دلی ده. سوربی دولس میله دی او په دریو خواوو کی لوړو غرونو په غیز کی نیولی ده. د دوی سیمه د پیره حاصله خیزه ده چی پر پمانه اوبه او گن شمیر نفوس لری او د پیرینه کنبث پکی کیزی (۲)

کله چی عیسی خپل د لو مری خیل له پاره په دغه خای کی خپله قبضه تینگه کړه نو دوی پر خپلو بڼاخو نو با ندی مقبوضه سیمه وویشله په دی دول چی ممون خپلوته پی یو برخه، زکو خپلوته پی یو برخه، اپو خپلوته یو برخه او بنبیره ته پی یو برخه ورکړه. د دوی نوری خانگی دادی: شمشی خیل، احمد خیل، خضر خیل، بهار خیل، بادین زی، پراالی خیل، شیخ عمر خیل، عثمان خیل، عمر خیل، میرزا خیل او خانی خیل (۳)

غرشین

د غرشین قبیلی د سیمی د تمیمی دوجهی په باب داسی ویل کیزی چی د دوی نیکه یو دیر منلی او خدای لمانځون کی انسان و چی د خپلی دعا په سبب پی یو وچ غرشین کړ. حیات افغانی لیکي: خرننگه چی د پښتو په ژبه کی دده نوم له دوو کلمو (غر) او (شین) نه مرکب شوی دی نو دده او لاده هم د هغی په سبب په غرشینو بیا نلی مشهور شوی دی.

غرشین اکثره د کندهار په غرنیو سیمو کی میشته دی او دوی ته خلیلک په درنده سمرگه گوری. د غرشینو شوکورنی دراولپ ندی د ضلعی د برهان د سیمی په غرشین نومی خای کی استوگنه لری (۴)

(۱) حیات افغانی - ۸۷۹ - ۸۸۰ مخونه.

(۱) د کابل سلطنت بیان دوهم توك ۴۷ مخ.

(۲) حیات افغانی ۷۸۴ مخ.

(۳) نوموړی اثر ۲۵۷ مخ.

غرغښت

د پښتنو په قبایلو کې یو هم د غرغښت ټولنیز گروپ دی چې په دغه ټولنیز گروپ پورې یو شمیر قبیلې، خانګی او خیلونه اړه لري. دوی د غرغښتی پښتنو په نامه سره هم شهرت لري. داسې په پښتنو کې ډیر مشهور نیکه دی اوله پخرا زمانو څخه مورخان وده نوم او حال لیکلی دی. په پښتني عنعنه کې هم داسې یو خورا لوی پښتون او مشهور نیکه گڼل کېږي. ددی عنعنې تصدیق په خارجي مؤرخینو کې ابو الفضل علامي (۱۰۰۶ هـ) د اکبره غولې پاچا مؤرخ په دی ډول سره کوي «په پښتنو کې دري وروڼه بیتني، غرغښت او سر بن ډیر مشهور نیکونه دي» (۱) دروا یا توسره سم دی د ۳۸۸۵ هـ کال په شا اوخوا کې ژوندي و.

د پښتو او پښتانه په سهیلی پښتو نخوا، نودی کتاب لیکوال د غرغښت په باب داسې عقیده لري: «غرغښت اصله دوو تورو (کلمو) څخه مرکب دی چې غراو غښت دی او دغه زړه آریایی کلمه د گورگښت، گرگښت، غورگښت او غرگښت څخه راوتلی ده چې معنی یې د غرو گرځیدونکی یا په بله ژبه د غرو اوسیدونکی راځي او موز غرغښتیان د غرو وال، فرزندان کوه، زاده گان کوه او یاد غرزیو په نومونو سره هم یادولای شو (۲)

دروایاتو مطابق د غرغښت دري زامن درلودل یعنی دانی، بابی او مندو چې په دوی کې ددانی داو لادی شمیر زیات دی او ددانی په اولاده کې د کاکرو قبیله ډیره مهمه گڼله کېږي (۳) چې ذکر به یې په خپل ردیف کې شوی دی. په غرغښتو کې نوري مشهوری خانګی دادی: ۱- پښی ۲- ناغر ۳ داوی ۴- گدون یا جدون. د غرغښتو یو شمیر دراولپندی دضلعی په چهچهه او هم د هزاره په سیمو کې میشته دي لکه چې په چهچهه کې یو ه سیمه د غرغښتی په نامه سره یادېږي. (۴)

(۱) آئین اکبری لومړی ټوک ۱۹۱ مخ.

(۲) پښتو او پښتانه په سهیلی پښتونخوا کې - ۳۷ مخ.

(۳) پښتانه د تاریخ پسرنا کې - ۱۱۶۴ - ۱۲۲۷ مخونه.

(۴) حیات افغانی ۳۷۹ مخ.

غرغبت

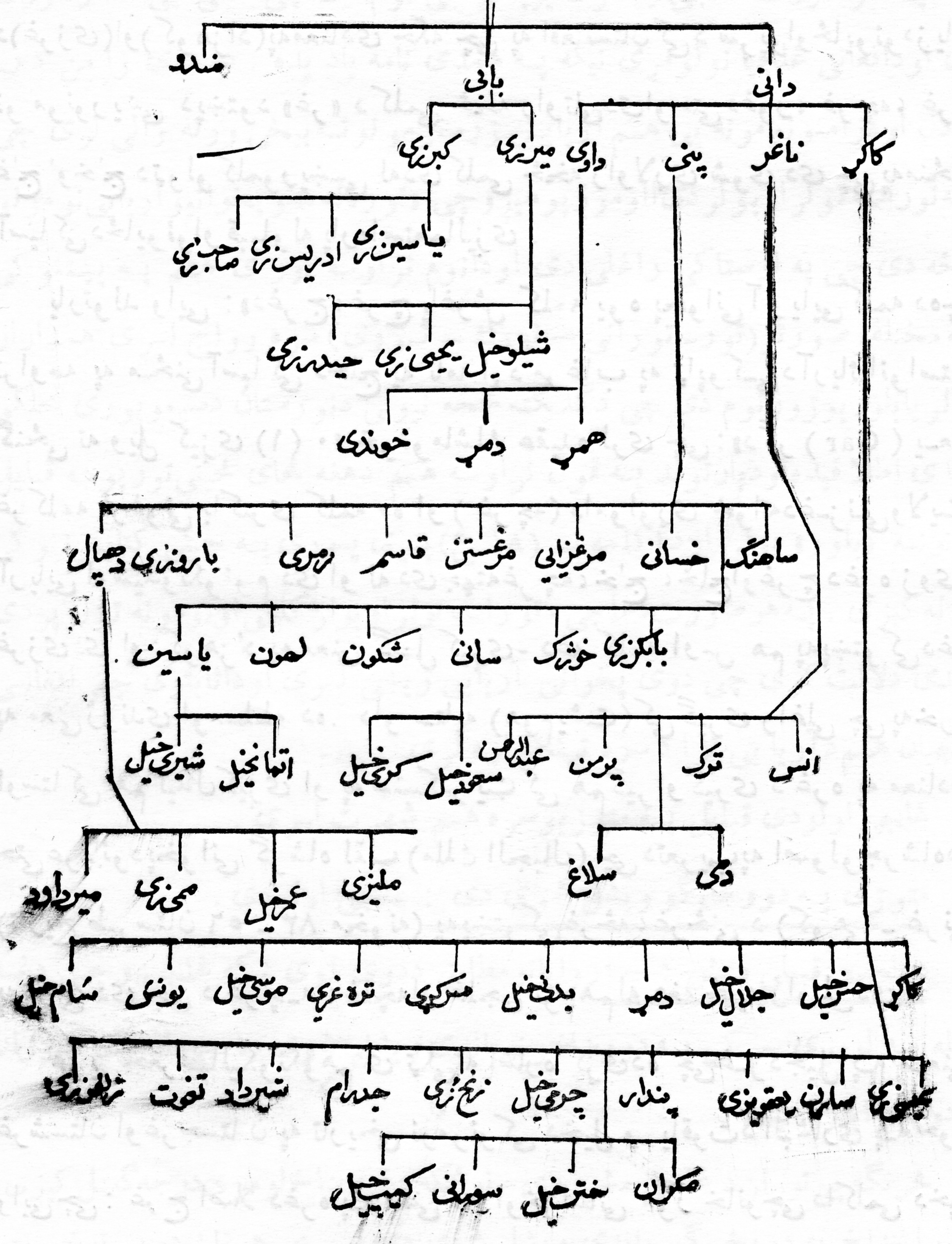

غلجی

د پښتنو د قبیلو په لړ کې یو هم د غلجی قبیله ده چې د بی بی متوله نسله څخه ده چې د بیت نیکه لور وه چې غرزی، غلجی او غازی یې هم بولي. د نوم بی له شکه (د غرزی) او (کوهرزاد) په معنای څکه چې په افغانستان کې د سر یو او ځایونو د زیاتو نو مو نورینې د پښتون «غر» د کلمې څخه راوتلی دی او حتی د غور، غرچه، غرج، غاج او خاج د تولو کلمو ورینسې له دې کلمې څخه راولاړې شوي دي چې په منځني آسیا کې د ځایونو او قبیلو له پاره استعمالیږي.

پارتولد وایي: «د غرج، غرچ یا غرش کلمه یوه پخوانی آریایي کلمه ده چې تر اوسه په منځني آسیا کې د خاج په نامه اود مرغاب په تاپو کې د آریایانو استوګنځي ته ویل کیږي (۱) ۵۰ خو توماشک، عقیده لري چې: «دگر (Gar) په معنی غر کلمه لرغونې باکتری کلمه ده او (غرچه) دامولورې خواته د غزني ولایت د آریایي اوسیدونکو نوم دی او له دې جهت غرچه، خاج، خاج او غرچ د غره زوی یا غرزی دی او د کوهرزاد په معنی گنبل کیږي. دغه کلمه اوس هم په پښتو کې د غره په معنی ژوندی او مسلطه ده. داو ستاپه (هوم پښت) کې گیری راغلی چې په خرده اوستا کې هم لیدل کیږي او په سنسکریټ کې هم گیر او گیری د غره په معناده. حتی عربانو د پخواني گر شاه لقب (ملك الجبال) چې د تعریب په اصولو جر شاه دی (تاریخ طبرستان ۵۶ - ۸۳ مخونه) په پښتو کې غرڅه، غرڅنی د (کوهی - غرنی) په معنی دی چې د غرچه، غلچه او غلجی نوم هم له هغه ځایه راوتلی دی.

هر بی جغرافیا لیکونکو هم یې ټکی ته اشاره کړې ده چې غر د جبل په معنی د غرستان او غرجستان په تاریخې نومونو کې دخپل ویاقوت د البشاری په حواله وایي چې: غرچ اصلاً د غره په معنی دی او خراساني مورخانو چې دا کلمې دخپلو هیواد والو څخه اوریدلې دي هم د غرجستان نوم په اصلي شکل «غرستان» لیکلی

(۱) قدرت الله حداد «غرزی، غلجی او خلجی د تاریخ پوها نوله نظر» د کابل مجله ۳ گڼه ۱۸ جلد ۴ مخ (۱۳۳۸ کال).

دی چی دغرستان لمخه هبارت دغره اوسیدونکی دی . منهاج سراج جوز جانی
 چی زموزدهیواددمورخینوخمخه وزیاتره دغر بودغرجستان او غرستان برخای
 غرستان لیکسی اودطبقات ناصری په زرو نسخوکی غو واره غرستان لیدل کیزی .
 په هر صورت غلجی یا غلزی پوپخوانی نوم دی چی معنی یی دغره زوی
 دی اودافغانی غلجیا نولومری نیکه په همدی نامه یادیده . ده دری زامن دره
 لودل اودزامنوزومونه یی هم آریایی زرونومونوته بیخی ورته والی لری چی
 هغه توران، تولر اوبولردی اوموزپوهیزوچی «تور» له هغو پخوانیو آریایی نومونو
 خمخه دی چی په اوستاکی راغلی دی اودانوم تراوسه پوری هم په پښتنوکی
 په مختلفو صورتو (تور - تورانی - تورک - توری) سره رواج لری . همداراز
 بولر یا بلور یوزور نوم دی چی دگلگته خمخه نیولی دنورستان دسیمو پوری خلکو
 بانای اطلاقیده اودبارتولد په قول تراوسه هم دهغه غای تخینی تورپوښه قبایل
 مخازونه «بلور» بولی اودا کلامه تر (۱۸ ع) پیری پوری په چینی کتابونوکی
 لیدله کیزی . په هر صورت دغلجی، توران، تولر اوبولر کلمی اونومونه تول پردی
 بانندی دلالت کوی چی دوی پخوانی آریایی ریشی لری اوداثابتوی چی افغانی
 غلجیان هم دآریایی نژادسره تیننگه اړه لری .

غلجی اولودی قبایل په متوزیومره هم شهرت لری .

متوزی په دوو خانگو ویشل شوی دی : غلجی اولودی .

دغلجیو دقبیلی ویش : - دروایاتو مطابق ددوی لوی نیکه غلجی وچی دغه

قبیله په لومری سرکی په دوو ښاخونو بانندی ویشل شوی ده چی لومری توران
 اودویم ابرا هم .

خرنگه چی توران د غلجی مشر زوی زونوخمکه دغه ښاخ لومری درجه گنبل کیزی .
 دتوران ښاخ په دوو څانگو بانندی ویشل شوی دی لومری هوتک دویم توخی چی
 دغه دواړه څانگی وروسته بیا په نورو ډیرو شعبو او څانگو بانندی ویشل شوت: دتور (۱)

ابراهیم دوه زان درلودل چی دهغه د شپږو لمسیا نونه شپږ لوی بناخونه رامینځ ته شوی دی چی د ابراهیم غلجیو په نامه سره یادیزی په دی ډول چی سلیمان نخیل، علی نخیل او اکاخیل چی دا دری واره بناخونه مجموعاً دخپل نیکه (ایزب) په نوم بلل کیزی. څلورم سهاک، پنځم اندر، شپږم تره کی چی له دوی نه وروسته نوری ډیری خانگی هم رامینځ ته شوی دی.

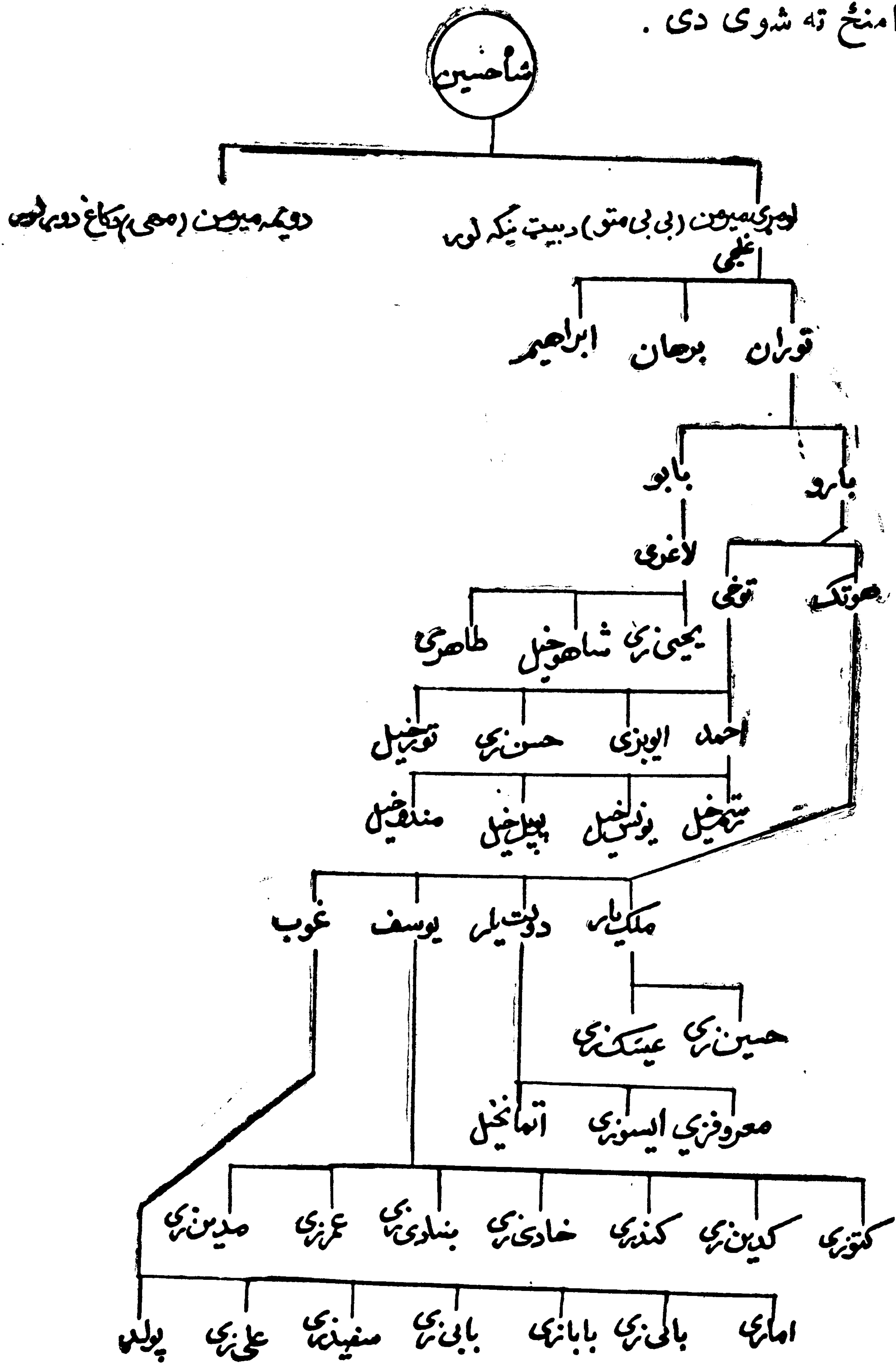

(۱)

(۱) پښتانه د تاریخ په رڼا کی ۱۳۳۳ مخ .

غ-وریا خپل

ددغی قبیلې خلك هم مخاوتنه سرېني پښتانه بولي اوويل کيزی چی دسرېبن
دزوی نخرشېون له اولادی څخه دی . نخرنگه چی ددوی لوی نیکه غری یا غوریا
نومیدنوله دی کبله ددوی نسل نه غوریا خپل هم وایی . په تاریخ حیات افغانی
کی کښل شوی دی چی : «غوریا خاور زمان درلودل ۱- دولت یار: چی
دهغه له اولادی څخه دمومند واداود زیودوه بناخونه مینځ ته راغلی دی.
۲- خلیل ۳- څمکنی ۴- زبیران .

د پښتنو د تاریخ ، ولف قاضی عطاءالله خان لیکي : مومند ، خلیل اوداودزونه غوریا -
خپل وایی . تقریباً د ۱۴۵۰ع کال په خوا اوشاکسی دوی دغزنی لوید بیخ ته
دترنک سیند په خوا کی اوسیدل . بابر په خپل ترک کی ددی قبیلې داوسیدو دځای ذکر
د(مشد) اوسمگانه کلیو په خوا وشاکسی کوی دخیرنونه وروسته معلو میزی چی
داکلی دغزنی جنوب ته واقع دی . هر کله چی بابر دغلیو دملک دتقسیم له پاره
په ۱۵۰۷ع کال کی غزنی ته روان شو اودسره په مقام باندي کوزشو (سرده ۲۵ یا ۳۰ میله
دغزنی نه سویل ته موقعیت لری) نو بابر وایی چی ماته خبر وشو چی دمو مندو
لوی لوی قبیلې په مشد او سمگانه کی پرتی دی امپرانو ماته وویل چی ددوی
اوت کول په کاردی ، مگر بابر وایی چی ما ورته وویل چی موزخپل رعیت نه
نقصان رسول مناسب نه گڼو .

نخرنگه، چی ددغی قبیلې په شمیر کی زیاتوالی راغی نو دوی دغزنی نه کابل
اود کابل څخه دننگرهار خواته راوخوخیدل اودننگرهار نه یی دخیرپه لاره
پېښور ته کوچ وکړ اوددلازا کوله قبیلې سره یی چی لادمخه یی پر پېښور باندي قبضه

تینگ، کړی وه د سلطان پوری په سیمه کې چې خلک یې جنگه پوری هم بولي مخامخ او د دوی تر مینځ سخته جگړه پېښه شوه او دیور وایت له مخې میرزا کامران په دی غرض چې د هماغو په مقابلې کې د اطاق توره قبیلې د خان سره ملاګری کړی په دغه جگړه کې یې له دغی قبیلې سره مرسته وکړه چې په نتیجه کې د لاکو ماتې وخوره ځینې د جنگ په ډګر کې ووژل شول او ځینې یې هم د هزارخانی په ویا له کې د ب شول که څه هم دغه ویا له په معمولی ډول دومره اوبه نه در لودی چې څوک دی د ب کړای شی، خود دغی ویا له په پورتنی برخې کې دو مره زیات باران اوریدلی و چې د لاک یې د ب کړل. تردغی صوبی وروسته نوموړی سیمه د موندو، داودزیو او خلیا اولاس ته ورغله او د پېښور پراخه، اواره او میدانی سیمه یې و نیوله او د لاک د لاندی سین څخه پوری وتل او د لانګر کوت په میره او نورو ځایونو کې میشته شول بیا وروسته هغه وخت چې دیو سفر یو مشر خان - کجور ونود دغی قبیلې او یو سفر یو تر مینځ د شیخ تپور په سیمه کې دیره سخته جگړه وشوه او غور یا خیلو ته دیرزیان ورسید په تیره بیا د خیلو د بناخ نه چې خلک یې دیر جنگیالی ووزیات شمیر کسان ووژل شول، خود ماتې سره سره یو سفر یو دی جرئت وزه کړ چې دوی مقبوضه سیمې ونیسی. د دغی قبیلې ملک یا خان ته په پېښور کې غور یا خیل اریاب وایې خود هغوی د واک تر مینځ تو پېرشته. د دغی قبیلې په ځینو ځایونو کې ملک د دیرزیات واک څښتن دی خو په ځینې ځایونو کې یې اختیار لروی. دا خبره هم د یاد و لوور ده چې د غور یا خیلو دلیرد په وخت کې یو شمیر په غزنی، لوگر، کابل او ننگرهار کې پاتې شول چې تر اوسه هم په دغو سیمو کې استوګنه لری.

قاضی خیل

دوی سربنې پښتانه دی او د مندر و دامازی په بناخ پوری اړه لری. دامازی خانګه دیو سفر یو د سیمې په هوم او د مقام درود پر غاړه او لږ شمیر یې د مهاجن د غره

په شمالي خنده کي ميشته دي. په دوي کي قاضي غلام قادر خان (چي په قاضي قادر) سره مشهور و او دده زامن قاضي سعیدالله، قاضي فضل قادر او قاضي نصرالله داندگريزي سر کار بنه خدمتگاران و (۱)

قلندر خييل

دوي غلجی پښتانه دي او د سليمان خيلو د لوي تېريو مېناخ گڼيل کيزي قلندر خييل په کتوا ز کي استوگنه لري چي تړدي ديسرش ميله د غزني په سهيل کي پراته دي (۲) دکتوا ز شمال ته د اندروميچه، جنوب ته يي ارگون، ختيځ ته يي گر ديز او زرمتم اولويديز ته يي، د غزني لويه ناوه پرته ده.

دکتوا ز د محکولاسمه برخه په کاريز واوبه کيزي او پاتي محکه يي د دښت او مال خر په شکل ده چي په دي وروستيو کلونو کي تخيني تجارانو او هندو کسانو چي په هند کي يي پيسي بندي کړي دي دکتوا ز د محکويوه برخه د ژور و شاه گانو او واهر پمپو نو په لنگولو سره تر کرنې لاندي نيولي ده او د داد وړ حاصل تخيني اخلي. مهم حاصلات يي غنم، جوار او پاليزونه دي (۳)

قوال خييل

لکه مخرنگه چي ديو سفزيو، دگيا نيو او تر کلا نيو په بحثونو کي راغلي دي هغه وقت چي خاشي خييل او غوري خييل په تيره بيا ديو سفزيو قبيله د کندهار دشا اوخوا سيمو مخخه د کابل خواته وکو چيدل نو په هغه وخت کي چي کله کابل ته راغلل نو مغولي سلطان ابوسعيد په کابل حکومت کاوه او په دغه وخت کي د خاشي خييلو او مشر ملک سليمان شاه بن ملک تاج الدين بن ملک رخر و. تر هغه وخته وروسته کله چي مرزا الغ بيگک پچاشو سليمان شاه خپله لور مرزا الغ بيگک ته ورکړه. تر هغه وروسته ديو سفزيو او ميرزا الغ بيگک تر مينځ مخالفتونه رامېنځ

(۱) حيات افغاني - ۶۷۸ مخ.

(۲) د کابل سلطنت بيان دوهم ټوک - ۱۳۶ مخ.

(۳) د غزني تاريخي جغرافيا - ۱۶۰-۱۶۱ مخونه.

تہشوں . مرزا الٰغ بیگک ہم دیو سفز یو پر خلاف بانی لتولی هو چی یو وورخ یی دیو سفز یو نپہ سوہ تنہ مشران میلما نہ کړل او په دی توگه یی غوښتل چی دوی له منځه یوسی چی په پای کی یی همدا می و کړل . کله چی یی دوی دمیلماستیا له پاره و غوښتل نو دخپلو کسانو په واسطه یی دوی بیوسلی (خاع سلاح) کړل . ددغو بندیان نو په جملہ کی یوقدوة المکا شفین شیخ عثمان بن موتی مولیزی چی د هغه وخت دلو یوولیا نو څخه شمیرل کیده او دیو سفز یو اولس هغه ته دیره عقیده او ارادت درلود هم شامل و . په هغه وخت کی چی مرزا الٰغ بیگک دغه اشخاص بندیان کړی و نو دیو سفز یو یو تن نامتو شیخ او درویش (تورقوال) چی دیو سفز یو دمولیزی دیناخ څخه و کندهار ته د سیاحت له پاره تللی و هغه هم په دغه وخت کی دربار ته راننوت . په دغه وخت کی شیخ عثمان غز کړ چی : ((وگوری هغه دی تورقوال هم راغی په دی واقعه کی راسره شریک شو))

په اوسنی وخت کی هم دیو سفز یو دمو لیزی په خانگه کی یو ه دله شته چی په همدی د(تورقوال) او اولاده او دقوال خیلو په نامه سره یادیزی (۱)
یوشمیر قوال خیل دلغمان د ولایت دقوال خیلو په کلی کی هم استوگنه لری .

کاسی

که چیری دنسب شجره وگورو نو وخرگنده به شی چی کاسیان دسربن په توانیزگروپ کی شمیرل کیزی . کاسیان په یوولسو خانگه و بشل شوی دی چی دشینوارو قبیلہ هم په دوی کی شامله ده . ویل کیزی چی دسربن زوی خرشبون هوی زامن درلودل چی عبارت ووله (کنده ، زمنداو کاسی څخه) . پښتانه دتاریخ په رڼا کی دکاسیا نو په هکله وایسی : دپتی خزانی دروايت نه معلو میزی چی دخرشبون په اولاد کی دکنداو محمد اولاده دغوری مرغی نه دغزنی ، کابل او دپښور دوا دی په لور مهاجرت غوره کړ ، نو په دغه وخت کی کاسیان بیرته

(۱) تواریخ حافظ رحمت خانی ۲۴ مخ .

دسليمان غره ته لارل او هلته ميشته شول، البته ددوی بوی قبیلای (شینوارو) د خانی خیلوسره مهاجرت وکړ او د خیبر په غرنیو سیمو کې میشته شول چې تر اوسه پوری هم هماغلته میشته دی (۱)

کاکر

کاکر د غر غنبت په ټولنیز ګروپ کې یوه ستره قبيله ده. د چین وروایاتو مطابق ددغی قبیلای لوی نیکه کاک نومید چې یو زاهد او نیک انسان او داسی وبل کیزی چې کاک نیکه د غیاث الدین غوری دواکمنی په وخت کې وفات شو او مزار یی د هرات د جامع جومات په دروازه کې دی.

ددوی اصلی او پخوانی ټاټوبی په پخوانیو زرو کتابونو کې د کاکرستان په نامه یاد شوی دی او تر اوسه پوری زموز خلک د ژوب او بوری نار یخی ناوی د کاکرستان په نامه یادوی.

په تاریخ حیات افغانی کې راغلی دی: د کاکر و د سیمی شمال ته د غلجیو د سیمی جنوبی خنډی موقعیت لری. شمال لوید یخ ته یی دار غستان سیمه او هم د ټوبی هغه برخه موقعیت لری چې اڅکزی درانیان پکې اوسی، لوید یخ اوسهیل ته یی د بلوچستان سیمه د سپینو ترینو د علاقې یوه برخه او د سلیمان د غره یوه لری موقعیت لری. ددوی ټوله سیمه تقریباً د سلو میلو په انداز ده چې ټوله غرنی او د غرونو په واسطه احاطه شوی ده او تر ټولو څخه لوی غری له شمال څخه جنوب خواته غزیدلی دی. که چیری ددغه غره د لوید یخی خواته څوک شمالی خواته راشی نو لومړی به د سپو ناداتغ سیمی ته راوړسیدی چې یو لور او سور میدان دی چې یوازی د مالونو څرولو له پاره مناسب گڼل کیزی، خو لوید یخ تی یی ډیری لویسی وادی گانی چې د غرونو په مینځ کې موقعیت لری

(۱) پښتانه د تاریخ په رڼا کې - ۱۳۲۷ مخ.

شته جي دهغوله جملی نه دتوری مرغه، برشور، ترین، توگی او هنه وادی گانی

دیری مشهوری دی (۱)

ارو انباد استاد عبدالروف بینوا په خپل مشهور اثر پښتو نستان کی د کاکرو
سیمې داسی معرفی کوی:

۱- دبرشور دره : چی د «اوری» له چینی څخه را شروع شوی ده بیاد پښین

تر علاقې پوری پرته ده شمال ته بی د توبی دحد سره نښتی ده او په دی علاقه
کی د کاکرو «تره غری» او «سنتیا» تپی اوسیزی.

۲- دکنچوغی دره : دایوه ننگه دره ده چی دکنده دغره لمر لویدیز خوا ته

واقع او تخمیناً دیرش میله او زده اوښه آبا ده. په دی علاقه کی د کاکرو سنتیا
تپه میشته ده او ددی علاقې خان په «ورگس» کی اوسیزی.

۳- دهنه دره : د «شال» د علاقې سره لگیدلی ده. د «علاقه داعلی حضرت

احمد شاه بابا له خوا د قلات نصیر خان ته دده د خد مت-ون-وپه بدل کی ورکړل
شوی وه.

۴- دبوری سیمه : دبوری علاقه ښه پراخه اوزر خیزه ده پورودهم پکی بهیزی

اولو کاریزونه هم لری په دی علاقه کی د کاکرو دولس طایفی اوسیزی.

توره مرغه، ترین او توگی بی هم مشهور دی. (۱)

د کاکرو د څینو ښاخو نو تفصیل په لاندی ډول دی :

۱- سنجر خیل ۲- سنتیا ۳- تره غری چی اوس بهریو ښاخ په لاندی توگه

وپیژنو:

۱- سنجر خیل : درواپانو مطابق سنجر نیگه پو تورزن مشواو منلی روحانی

شخصیت وچی د مغر لوپر خلاف بی اوزدی مهارزی کری دی. ویل کیزی چی

دده مزار په کوسه (*) کی دی او دیر شمیر خلک دده مزاونه ورخی.

(۱) حیات افغانی ۲۳۴ مخ.

(*) کوسه د کاکروستان د ژوب په سیمه کی موقعیت لری (لیکوال)

پروفیسر سیال، کاکر دسنخرخیلو کاکرو پہ باب پہ خیل کتاب (پشتو او پښتانه
په سهیلی پښتونخوا) کی ایکی:

د کاکرونوایسی اوسرداری له پخواشخه د سنخرخیلو په لاس کی ده دوی
شمیر په لحاظ د کاکرو تربیل هر تیر زیات دی (۱)

د سنخرخیلو بیاخ په لاندنیو خانگو ویشل شوی دی:

۱- علی زی ۲- هېداالله زی ۳- کب زی ۴- برن خیل ۵- سنخیل ۶- هرمنزی
۷- تیمنی ۸- عرب خیل ۹- پشیزون ۱۰- نیسی ۱۱- کدیزی ۱۲- دوامران .

۲- سنتیا : داهم د کاکرو بیاخ دی . دروایاتوله مخی دوی سنت نیکه او
لاده دی د تاریخ په اوزدو کی سنتیا کاکرونوری وهلی او تاریخی رجال یی پیدا
کری دی په کاکرو کی شمیر په لحاظ له سنخرخیلو شخه وروسته د سنتیا کاکرو
شمیر زیات دی . هییت خان کاکرچی د خان جهان لودی دلوری دسماناحاکم و
اودمخزن افغانی په تالیف کی لوبه برخه لری د سنتیا کاکرو شخه و .

دوی په هندو باغ، کان مهترزی، کچلاخ، هنه، سره غورگی، سره خوله،
نوحصار، غبرگ، غوخی، خانوزی، بلوزی، رود ملازی، مستنگ او په خینو
[نور ویا یو نوکی میشته دی (۲)]

د سنتیا بیاخ په لاندی خیلونو ویشل شوی دی :

۱- پانیزی ۲- مهترزی ۳- بازیان ۴- سارینگ کی ۵- شموزی ۶- ملازی
او عیسی خیل .

۳- تره غری : تره غری هم د کاکرو یو مشهور بیاخ دی چی زیات شمیر نفوس
لری تره غری په دریو خانگو ویشل شوی یعنی احمد خیل، سلیمان خیل او بارکزی .
موسی خیل :

د کاکرو دغه بیاخ د کاکرستان دبوری د تاریخی ناوی په موسی خیل تحصیل

(۱) پشتو او پښتانه په سهیلی پښتونخوا کی ۶۵ مخ .

(۲) پشتو او پښتانه په سهیلی پښتونخوا کی (۷۷-۷۸) مخونه .

کي آبادي . په کندهار ، رابل ، سيوي اودغزني په ولايت کي له پخوا څخه موسي خيل کا کر استوگنه لري :

دغزني دولايت دشلگر په اولوالي کي تراوسه پوري هم موسي خيل کا کر آباد دي .

کسايي :

کسايي د کا کر و بناخ دي چي دشال په دره کي آباد او ميشته دي ، خوا احمد شاه ابدالي دادره دبلوڅو مشر نصير خان ته دهغه دڅخه متونو په بدل کي ورکړي وه او اوس دغه دره دبلوچستان يوه برخه گڼل کيزي (۱)

هندوستانی کا کر :

په (پښتنو) کي به داسي يوه لويه قبيله يا بناخ نه وي چي اولاده يي په هندوستان کي ونه ليدل شي ، خو په هغوي کي څيني داسي خلک هم شته چي دخپلي وړانديني قبيلي داوسيدوله ځاي نه خبر نه دي اودورور گلوي اريکي خو په مطلق ډول په کي نشته . په همدې ډول د کا کر واکثره ډلي دهندوستان په ځينو ضلعو کي ميشته اودځمکو خاوندان دي لکه چي دره تک د ضلعي په کوهانه نومي ځاي کي دتفرق ابن کا کر اولادي دعلي خيلواه بناخ څخه داوسعيدزي خانگه اونور کا کر آبادي اوشمير يسي دحيات افغاني له مخي تقريباً (۳۰۰۰) دري زرو تنو نه رسيزي . داسي روايت هم شته چي دسلطان ابراهيم لودي دواکمني په وخت کي عبدالحمالي (*) اوسعيدزي کا کر دخپلو دريو وروڼو سره هندوستان ته لاړ او په کوهانه کي ميشته شو . دسلطان ابراهيم لودي تر مړيني وروسته عبدالحمالي بيرته خپل اصلي استوگنځي يعني پوري ته راستون شو ، خودهغه ورور دنورو کا کر و سره هلته ميشته شو (۲)

(۱) دپښتو تاريخ لومړي ټوک - ۲۸ مخ .

(*) فاضل استاد پوهاند عبدالشکور رشاد په لودي پښتانه نومي اثر کي دده نوم عبد العلي بنو دلي (ليکوال)

دي .

(۲) حيات افغاني ۳۷۹ مخ .

دبلندشهر په ضلعه كې د پښتنو (۹۶) سيمې شته چې دهغوله جمله نه د ولس
 خايونه مشهور دي او په هغه خايونو كې هم پښتانه كاكړ او سيزي په تيره بيا د دوی
 زيات شمير د خورجه په سيمه كې ژوند كوي. په غالب گومان د بلند شهر په
 ضلعه كې د دوی شمير له خاور زرو كسانو نه لږ نه دی. ددی نه پرته نور پښتانه هم
 دلته د پردی اوداسی اور بدل كيزی چې په بننگال اود كن كې هم د كاكړو د قبيلای مخو
 كورنی شته او په نور و ضلعو كې هم كاكړ ليدل كيزی. هندوستانی كاكړ په فزيكى جوړښت:
 دود اود ستور كې په هېڅ ډول د افغانستان له كاكړو سره ورته والی نه لری (۱)
ددغی قبیلای داستوگنی خايو نه:

د كاكړو قبيله په پښين، سيوی، مستنگك، كندهار، هرات، اوروزگان، ارغند او،
 هلمند، زابل، غزنی، كوهدا من، معروف، كرز، پنجوايي، افغانی تر كستان،
 ننگرهار، لغمان، پېښور، اشغر، باجور، سوات، مردان، هزاره ايت آباد،
 شكار پور، بننگله ديش، ايران او دهند په اكثر ه خايو نو كې ميشته دی (۲)
د كاكړو دود اود ستور:

د كاكړو په خير لويه قبيله كې د يوه واحد دستور او دود شته والی ناممكن دی په
 تيره بيا د كاكړو قبيله لكه خرنگه چې د نسب په شجره كې ليدل كيزی په د يرو
 بناخونو باندي ويشل شوی ده او بيا له دغو بناخونو څخه نوری وری څانگی راوتلی
 دی او بيا د كاكړو په لويه سيمه كې خواره واره شوی دی نو ځكه د دوی دود او
 دستور او رواجونه سره توپير لری.

د كاكړو هغه پښه چې د برشور په سيمه كې استوگنه لری روا جونه او دودونه يی
 د دوی همسايه قبيلی ترين ته ورته والی لری اود پاتی لوید بخو كاكړو پوښاك او
 دود اود ستور ا ځكه زيود رانيوته نږد يوالی لری او هغه شخړی او لانجی چې

(۱) حیات افغانی ۲۷۹ مخ.

(۲) پښتو او پښتانه په سهیلی پښتو نخواستی ۵۶ مخ.

د دوی تر مینځ پېښی شی د کلیو د ملکانو او سپین زیر وپه مرسته اوسلا مشوره یی فیصله کوی، خو په اختیخو کا کرو کی یوازڅه یی انتظا می موجود ده. د بوری اوسیدونکی عرب خیل عموماً په خپلو مینځو کی کی جنگونه او شخړی کوی که څه هم ځینی وختونه سپین زیری او منصفان دشخړو داوارو لوله پاره هڅی او تلاشونه کوی، خو عموماً دغه شخړی دتوری په زور فیصله کیزی .

کسبونه

د کا کرو د قبیلې خلك هموماً په دوو کسبونو یعنی کرنی او مالداری بوخت دی، خو څرنگه چی د کرنی ځمکی د دغه بی شمیره قبیلې دگوزاری له پاره کافی نه دی نو دوی په خپلو کسبونو کی زیار کښه دی د غرونو په منځ کی دپوونده کا کرو کیزی دی او دپسونو دیری زمی ترسترگو کیزی . بوشمیر خلك یی په دولتی دوا برو کی هم کار کوی .

ختیخ کا کرز یا تره د میزو او وزو او لږ شمیر دغو ایانور می هم ساتی، خو اویدیخ کا کر او بنان هم ساتی. دوی په سوداگری هم بوخت دی خود خپلی سیمی نه بهر ته لږ تگ او راتگ کوی .

پیداوار

د کا کرو په سیمه کی غنم، جوار، اوربشی، تماکو، مرچ او زیره کرل کیزی همداراز ددوی په سیمه کی بادام، انگور، زردالو، منی، انځر، انار، توت، او آلوچی پیدا کیزی .

همداراز ددوی په سیمه کی پیاز، شلغم، مولی، گازری، نوری، پیندی، کدو، بانجان او پالک هم په پریمانته اندازه کرل کیزی .

پوښناک

د کا کرستان سیمه په کلتوری لحاظ دیره بدایه او دپښتونخوا د پرو سیمونه په تهلیدی دگر کی وړاندی ده. ددوی کراستی، کمبلی، پو ستینچی او دچکن جامی دیر شهرت لری .

دوی دلمخی دوله نوکرانو شخه دیرینه کومی جوړوی . و یل کیزی چی ابدالی احمد شاه دخپلی واکمنی په وخت کی یوه ورځ د توبی په غره کی په ښکار کولو بوخت و او هلته یی د کوسی پوښو کا کرو شخه ددغی جامی د نامه پوښتنه و کړه دوی ورته وویل چی دا کوسی دی ، خوا احمد شاه بابا وویل چی په دغی جامی باندی باید د (راحت جامی) نوم کیښودل شی (۱)

اوس ددوی د نارینه وو پوښاک نورو پښتنوته ورته والی لری .

کرلانی

د پښتنی قبایلو په لړ کی یو هم د کرلانی ټولنیز گروپ دی چی په بیلو بیلو ښاخونو ویشل شوی دی . د کرلانیو دپلرونو او نیکو نو په باب ډیر مختلف او بیل بیل افسانوی روایات موجود دی د مثال په توگه دلا زاک اچی د کرلانی پښتنو پوقوی ښاخ دی عقیده څرگندوی چی د کرلانی پلار سید قاف نو میدچی په اتم پښت کی حضرت امام حسین (رض) ته وررسیزی .

د ختکو قبیله د کرلانی پلار هونی بولی او شینک عقیده لری چی کرلانی د کوم شهزاده زوی و . همدا راز دخوگیا نیو ښاخ عقیده څرگندوی چی دی د عبدالله اورمرزوی دی . د کرلانی اولادی نه ځینی خلك وایی هغه وخت چی کرلانی نوم (۲) ماشوم نوی دنیا ته راغی نو په هغه ځای کی لښکریو ه شپه تم شوی او بیاله هغه ځای ته تللی و . دغه ماشوم داوسپنی تریوی کرای لاندی و او بیاد عبدالله نوم می له خوا چی داورمرو قبیلی شخه وو موندل شو نو ځکه د کرای دی د نوم له کبله د کرلانی نوم پری کیښودل شو او دداسی پښنی رامنځ ته کیدل د امکان نه لیری خبره نه ده . حیات افغانی لیکنی چی : دپښتو په یوه پخوانی کتاب کی لیکل شوی دی چی هغه هلک په لویدیځ افغانستان کی په ژمنی کلسی (قشلاق) کی پیدا شوی و او عبدالله اورمرد نارینه اولاد د نشتوالی له کبله کرلانی په زوهرتوب ومانه او

(۱) حیات افغانی - ۳۶۶ مخ .

(۲) نوموړی اثر - ۴۵۵ - ۴۵۶ مخونه .

دهغه روزنه او پالنه یسی و کره چی وروسته یسی دوه زامن دنیا ته راغلل چی په یوه باندی یی کودی او په بل یی کسکی نومونه کیننودل (*).

خودغه ټول دافسانوی روایتونو نه پرته بل څه نه دی. اروا بناد پوهاند عبدالحمی - حبیبی «دافغانستان لنډ تاریخ کی لیکي: په پښتني نسب نامه کی د کرلان یا کرلانی په نامه یوه بله ځانگه هم شته چی دوی له هغودریو نورو ځانگو (غرغښت، بیتنی او سره بن) سره خپلوی لری او سوچه پښتانه دی (۱).

لنډه داچی کرلانی پښتنو په تاریخ کی مهمه برخه اخیستی ده که څه هم د اودیانو دسلطنت په زمانه کی په هندوستانی پښتنو کی کرلانی قبيله غیر معروفه وه ولی دسوری کورنی دواکمنی په رخت کی دغی قبیلای دیرشهرت وموند اوددی شهرت باعث ددی قبیلای یودوه نومیلای غری تاج خان او سلیمان خان ووچی دجمال خان کرلانی زامن وو.

دپښتنو په تاریخ کی په لومړی ځل دتاج خان او سلیمان خان نومونه د شیر شاه د جرنیلانو په توگه دقنوج په جنگ کی لیدلی شو دا جنگ شیر شاه د مغولی پاچا همایون پر خلاف کتلی و (۲).

د کرلانی ټولنیز گروپ په لاند نیو قبیلو ویشل شوی دی چی نومونه یی دادی: دلازاك، اوركزی، منگل، هنی، وردك، اپریدی، ختلك، خدران، اتمان خیل، خوگیانی، پر به، عبدالرحمن یادرمان، ځاخی، توری، وزیر، مسید، لالی یالیلی وزیر، گوربز، دور، تنی، بنوخی، بنگین، مقبل، سبری، مندوزی، اسماعیل خیل، زموخت (زمینت) اونور.

د کرلانی په ټولنیز گروپ پوری د بیلو بیلو قبیلو ذکر به په مفصله توگه وشي او په ضمن کی به ددوی دنسب شجره هم په پوره ډول وکښل شی.

(*) زما په عقیده کرلانی پښتانه هغه پښتانه دی چی دکر کیلی او کرنی په چارو بوخت دی اوله همدی کبله دکرلانی کامه دکر او کرنی سره اړخ لگولی شی. (لیکوال)

(۱) پوهاند عبدالحمی حبیبی، دافغانستان لنډ تاریخ - ۱۸۴ مخ.

(۲) پښتانه دتاریخ په رښاکی - ۶۴۰ مخ.



کروخیل

د خلجیو احمدزیویوہ خانگہ دہ چی اکثرہ یی کابل پہ شا اوخوا خورد کا بل ،
خاک جبار، چکریو اودبت خاک پہ شا اوخوا کی ترسرو بی پوری مہشته دی .
د کروخیلو قبیلہ پہ پنخوخیلو نوو بشلہ شوی دہ او ہغہ دادی :

۱- عنایت خیل ۲- عبدالہ خیل ۳- دوران خیل ۴- شریف خیل ۵- ولی خیل .
عنایت خیل چی د کروخیلو اکثریت اود مشوروی اولاد دہ او دش میرزیا توالی له کبلہ
پہ پنخو کو چنیو خانگو یاخیلو نو باندی ویشل شوی د چی عبارت دی له : فتح خیل ،
رحمن خیل ، دلور کورنی ، دطالب کورنی اونذیر کورنی چی اکثریت بی د خاک-
جبار پہ علاقہ داری کی استوگنہ لری او یوشمیر پہ لوگو ، کندز او تخار کی اومیزی .
ہمداراز شریف خیل ہم پہ دووخیلو نوو بشل شوی دی چی فقیر خیل او گورد-
خیل نومیزی . دنور وخیلو نو پہ برنخہ کی زہ پورہ معلومات نہ لرم کہ چیسری
امکانات پیدا شول نوزہ بہ پورہ معلومات تر لاسہ کرم اولوسہونکو تہ بہ زیاتہ رہنا
پری و اچوم .

کروخیلو دامیر شیر علی خان له زمانی شخہ دمخہ پہ نیمہ کوچی دول ژوند کاوہ
اوشمکی بی نہ لری . پہ ہغہ وخت کی جبار خیل پہ ہغہ شمکہ اوسیدل چی نن ورخ یی خاک-
جبار بولی ہداغہ وچی د کروخیلو او جبار خیلو تو منخ چی ہغہ ہم غلجی پښتانه دی
د شمکو له کبلہ اخلاقات رامنخ تہ شول . ددغو اخلا فانو خبر امیر شیر علی خان تہ
ورسید . ہغہ د کروخیلو او جبار خیلو مشران چی سعد الدین کروخیل او عصمت اللہ خان
جبار خیل ہم پکی شامل وو وروغو بنتل چی ددوی ترمینخ سولہ وکری چی دسولی پہ نتیجہ
کی دواورخو او ودامیر دامرو مانہ چی د خاک جبار شمکی کروخیلو تہ ورکراشی او پہ
بدل کی دی دننگر ہار ولایت پہ جوکان او حصارک کی جبار خیلو تہ شمکی ورکراشی
چی ہمداسی وشول . بخرنگہ چی کروخیلو پہ خیل مینخ کی دیر یووالی درلودنو
دامیر شیر علی خان مقصد د اوچی پہ خاک جبار کی دانگریزی بنکیلا کگریو پہ مقابل
کی یو دفاہی کر بنہ تشکیل کری او دانگریزا نو پہ تکرلو کی فعا لہ برنخہ

واخلي چي هنداسي هم وشول . كړونخيلو دانگرېزي استعمار سره زياتي جگړي كړي دي او د كابل په بالاحصار كې د كيوناري په وژلو كې يې هم ستره ونډه اخيستي ده. په كړونخيلو كې مشر توب تل د عنايت خېلو د بناخ د فتح خېلو په څانگي پورې مربوط و چې په دوو وروستيو پېر يو كې د دوي مشران داوو :

علي مدد كړونخيل ، د هغه زوي سعدالدين كړونخيل د هغه زوي محمد رحيم كړونخيل له هغه وروسته د سعدالدين كړونخيل دوهم زوي محمد شاه كړونخيل (چې په محمد شاه خان غازي) هم مشهور و بيا د محمد رحيم زوي بېرگند همراخان كړونخيل ، د محمد شاه زوي كرنيل ميرداد خان كړونخيل اوله هغه وروسته د محمد رحيم خان دلمسيانو او ميرداد خان د زامنو په لاس كې و .

د امير عبدالرحمن خان په وخت كې كړونخيل تبعيد او فرار شول ځكه چې هغوي امير عبدالرحمن خان ته بيعت ونه كړ . دوي د دو توي صېمي ته چې په تيراه كې موقعت لري لاړل . دوي د امير عبدالرحمن خان د پوځ سره په ميرز که او شپنوارو كې هم جنگيد لي خو د ماتې سره مخامخ شوي دي . هغه وخت چې امير حبيب الله خان د خپل پلار تر مړينې وروسته په كابل كې د چارو واگي تر لاسه كړي دوي ته يې فرمانونه وليزل او دوي بېرته خپلي اصلي ځايونو ته راستانه شول چې نوموړي فرمان تر اوسه پورې هم موجود دي .

كړونخيل اوس د كرهني په چارو بوخت دي او يو شمېر يې دولتي دلازمتونه هم سرته رسوي . دوي د پېرزېره وراو جنگيالي خلك دي .

كله چې دانگرېزانوله خوا پر افغانستان باندي دري واري يرغلونه وشول نو كړو - خيلو ورته غاښ ما توونكي څواب ور كړ چې په خاك جبار كې يې ښه مثالونه موجود دي او آثاري پاتي دي .

دلته بايد يادونه وشي چې ددغي قبيلي مشران په نوموړو يادوشو و جگړو كې داوو : په لومړي جگړه كې سعدالدين كړونخيل چې په سادو كړونخيل مشهور و په دوهم ځل جگړه كې د سعدالدين كړونخيل زامنو (محمد شاه خان غازي او محمد رحيم خان كړونخيل)

چی دمحمدشاه خان غازی په نامه یوه بدله هم ویل شوی وه چی بدله په لاندی ډول ده :

کوزله لاندنه گور کیان راغله

په پښتونخواکی یی حمای کړی

محمد شاه خان غازی ورماتی رسالی کړی

د کروخیلو په خوا ناری کړی

غازی محمد شاه خان

ورونورا پاخی په وطن یی سترگی سری کړی

نوبیا پری خوا نانو دتو پکوسری لمبی کړی

محمد شاه خان غازی چی الله کبر ناری کړی

د باجوړ او به یی بیا په وینوسری کړی

غازی محمد شاه خان

په هغه ورځ باندي یی ورگدی رسالی کړی

له سینه پوری یی خیمی دود اولمبی کړی

له انگریزانو نه یی میمی راستنی کړی

له پرنګیانوسره یی نرمی بیا پنځی کړی

غازی محمد شاه خان

د پرنګیانو په چوښویی حمای کړی

نویی ورتشی بیانو بری کړی

د مشهد یو دکلدارویی ولجی کړی

د بابوگانو خیتی یی خیری په نیزی کړی

غازی محمد شاه خان

د باجوړ له سینه یی پوری چی حمای کړی

د پرنګیانو یی پلتنی ووستنی کړی

د شنوز مریانو یی سواتیانو ننداری کړی

دگور کيانو په خيمويي ولولي کړي

غازي محمد شاه خان (۱)

کسايي

کسايي دکا کرويو بياخ دي چي دشال په دره کي آباد او ميشته دي، خو احمد شاه ابدالي دادره د بلوڅو مشر نصير خان ته دهغه دخد متونو په بدل کي ورکړي وه او اوس دغه دره د بلوچستان يوه برخه گنله کيزي (۲)

کوټي

دوي په اصل کي سيدان دي، خو اوس په وصالی توگه له بيتنيو سره يوځای شوي دي. ويل کيزي چي دبیت نيکه لمسي دور سپون زوي ابراهيم يود سيد زوي په زويتوب ونيو او هغه يي لوي کړ چي دغه ماشوم کوټي نومیده چي دکوټي بياخ هم دده په نوم نومول شوي دي. هغه د ابراهيم د اصلي زوي دوتاني څخه نيمه برخه واخيسته نو ځکه دبیتني په قبيله کي وشميرل شو. اوس هم دده اولادي ته سيدان وايي او د بنو په ضلعه کي يوه سيمه د (کوټي سادات) په نامه بلل کيزي چي هلته دده نسل استوگنه لري او ددوي بني، وجود او نور فزيکي جوړښت دبیتني له نورو بياخو نوسره توپير لري (۳)

ک-ورم خيل

دوي هم غلجي پښتانه دي او ځانو زه په، سلیمان-خيلو ورگډوي. ددوي زيات شمير د ننگرهار د ولايت په مرکز د حلال آباد په ښار کي استوگنه لري او شميري په نوموړي ولايت کي د ۱۳۶۰ کال احصائي له مخي د (۲۳۴۰) تنو په شا او خوا کي ښودل شوي دي (۴)

(۱) د کروخياو په باب معلومات مي دمحترمي نوشيروان کروخيل څخه ترلاسه کړل.
(ليکوال)

(۲) د پښتنو تاريخ لومړي ټوک - ۲۸ مخ.

(۳) حیات افغانی ۳۸۸ مخ.

(۴) معلومات مختصر درباره اقوام و قبایل ولايات سرحدی کشور ۲۹ مخ.

گاري

په اعلیٰ کی غلجی پښتانه دی . یوشمیری د ننگرهار په ولایت کی او یوشمیری د بغلان ولایت په شااوخوا کلیو کی استوگنه لری .
گاری د ننگرهار په ولایت کی د حصارک غلجایی په اولسوالی کی استوگنه لری په نوووری اولسوالی کی ددوی شمیرد (۱۹۸۰) تنو په شااوخوا کی بنودل شوی دی . د بغلان ولایت د گارو د شمیر باب می صحیح معلومات تر لاسه نه شول . کرای پاتی گاری په خواره واره دول استوگنه لری .

گبري

دوی په اعلیٰ کی تر کلاشی پښتانه دی او د سالارزیو یو ښاخ شمیر ل کیزی خود دوی په باب جلا جلا نظری هم موجودی دی . د خینو په نظر کله چی په شپارسمی پیری کی تر کلاشیو د باجوړ سیمه و نیوله د باجوړ په گبرنومی خای گبر یا کافران اوسیدل (۱) څه وخت چی تر کلاشیو د گبر سیمه و نیوله د گبر او سیدنکی پی مسلمانان کرل چی اوسنی گبری د گبر داوسیدونکو او اولاده د اود خینو په نظر څه وخت چی تر کلاشیو د گبر سیمه و نیوله د گبر او سیدونکی کافران د باجوړ شمال دانگام او نور درو ته و تښتیدل نو په گبر کی کافران پاتی نه شول . د باجوړ د څمکو د ویش په وخت کی د سالارزیو په خیال ته د گبر سیمه په ویش کی ورسیدله چی دوخت په تیوید وسره دغه خیال د سیمی په ارتباط د گبر یو په نامه سره شهرت پیدا کړ ددوی په نظر گبری په خته سالارزی دی اما د خای په ارتباط ورته گبری ویل کیزی .
گبری د سالارزوسره یو خای دانگام ته راغلی دی او د سالارزوسره یو خای اوسیزی او اکثریت پی خپلی څمکی لری .

سالارزی هم ددوی ته د سیال په نظر گوری هم د ارازد لغمان ولایت د الینگار په دره کی د دغه ولایت مرکز ته نژی هم یو کلی د گبر یو په نامه شته چی ممکن دوی هم تر لاسی واوسی .

(۱) د پښتنو ټولنیز ، اقتصادی جوړښت (۲۲۹) مخ .

گگیاڻی - اڻی

دوی سر ښی پښتانه دی او دا قبیلہ د خپلی مور په نسا مه په گگیاڻی مشهوره ده. دروایانو مطابق د شیخا او مر جانی دوه زمان وو. یو یی مند نومید چی اولاده یی یوسفزی او مندر دی. د بل نوم یی ملک و. ملک یو ولور درلوده چی گگیاڻی نومیده او د زیر کی په نامه یو تن ورسره واده کری و. دده اولاده اوس په گگیاڻی و سوه شهرت اری. د ملک دزا منو اولاده د ږنه شوه او هغه هم په گگیاڻی و کی ور گدیزی. په موجوده وخت کی گگیاڻی د پښور د ضلعی په دوآبه کی میشته دی ددوی ملک ته که دوآبه وایی چی ددووسیندو نو تر مینځ واقع دی. د گگیاڻی و لو مرنی استو گنځی غوره مرغی وه. دوی د خوار لسمی عیسوی پیری په پیل کی کابل ته مهاجرت و کراو په هغه وخت مرزا الغ بیگ د کابل حکمران و.

مرزا الغ بیگ په پیل کی د ښاخ خیلو په قبیلی ډیر مهربانو، خو په پای کی د گگیاڻی و او یوسفزیو تر مینځ یی بی اتناتی وا چوله او وروسته یی د گگیاڻی و او خپل پوځ په ذریعه په دوی حمله و کړه اوله دوی څخه یی ډیر کسان ووژل. یوسفزیو هم د مرزا الغ بیگ او گگیاڻی و سره په جگری لاس پوری کړ چی په نتیجه کی مرزا الغ بیگ سخته ماتی و خوږه مرزا الغ بیگ د سولسی نه پرته بله چاره ونه لیده یو هورڅ یی د یوسفزیو څخه د پاسه (۸۰۰) اته سوه تنه مشران په داسی حال کی چی ټول یی بی وسلی کړی وو میلمانه کړل او د یوه تن گگیاڻی چنگانو مسی په مشوره یی ټول وژل چی ددغو ملکا نو تر وژل کیدو. وروسته پاتی یوسفزیو او خپشکی د کابل اوشا او خوانه په ډیر بی وزلی حالت سره وشرل شول.

لږه موده وروسته گگیاڻی و چی دیوسفزیو په مقابل کی یی د مرزا الغ بیگ مرسته کړی وه د مرزا الغ بیگ له لاسه د کابل نه په وتلو مجبور شول او هغوی هم ننگرهار ته راغلل.

ڪله چي دٿيمورد ڪو رني طاقت مخ په زوال شو نو پښتنو قرينو ديراقتدار موندلي
 و. ددي په نتيجه ڪي غور يا خيال هم ددوي دلاسه په مهاجرت مجبور شول او مخ په شمال
 په خاښي خيلو پسي راروان شول. ددوي نه وړاندي دننگرهار په علاقه ڪي تنگياني او
 مهمزي آباد شوي وو. دغور يا خيلو په راتلو سره تنگيانيو د خيال خان له پاره د نوي
 علاقي د پيدا ڪولو هلي هلي پيل ڪري. تر ڪلانيو په دغو ورځو ڪي خپله يوه دله د
 حالاتو د معلومولو په غرض باجوړ نه وليزله. تنگيانيو هم ددوي په سيالي ڪي خيال
 مهنې اشخاص وليزل، خود تر ڪانو له لاسه يسي ماتي و ميندله او بير ته
 راستانه شول. ڪله چي د باجوړ نه يي لاس لند شو نو د مهمزي و په سلا او مشوره
 يسي خيال سپين زيري او مشران يو سفرونه په ننواني ورواپزل او د ملڪ احمد نه
 يي داستوگني لپاره محڪه و غوښته. ملڪ احمد چي دنخاښي خيلو تر ميع يي اتحاد غوره
 باله نو ددوي ننواني يي و منله او دوي ته يي ددوي داستوگني له پاره ددو آبي محڪه ور ڪړه
 گگيانيو ته چي داستوگني له پاره محڪه په لاس ورغله نو دوي دلي دلي او تبي تبي
 د ڪرپي له لاري دو آبي ته راغلل او هلته ميشته شول. ڪله چي تنگياني په دو آبه ڪي ميشته
 شول نو ددلازا ڪوسره يي داسي ناوره سلوك غوره ڪر چي ملڪ احمد هم پري خپه
 شو او ددوي له مرستي نه يي لاس واخيست. همداو چي ددي نه وروسته ددلازا ڪو او
 گگيانيو تر مينځ دگل بيلى په مقام چي ددو دزو په علاقه ڪي يو ڪلي دي جگړه وشوه
 چي په دي جگړه ڪي تنگياني ددلازا ڪو له خوا مات شول. د تنگيانيو دغه ماتي ملڪ
 احمد بيا قبيلي اتحاد ته مايل ڪر او هغه ددلازا ڪو سره قطعي فيصله ڪول غوره وگڼل
 دوي وجه داوه چي ددلازا ڪو له دلاسه ديو سفزي هم په تنگ و و. همداو چي تول يو-
 سفزي مندر، گگياني، مهمزي، اتمان خيل او گدانه په يو سلا او مشوره يو لښکر
 مرتب ڪر او ددوارو قبيلو تر مينځ د کاتلنگ او شاه بازگري تر مينځ جگړه وشوه.
 دا خون درويزه په قول په دي جگړه ڪي اتمان خيلو ديره ميرانه ښکاره ڪړه او ددلازا-
 ڪو ماتي و خوره اوس گگياني د پيښور په ضلعه ددو آبي په زمکه ڪي ميشته دي. (۱)

(۱) پښتانه دتاريخ په رښا ڪي - ۳۲۳ مخ.

گنډا پور

د گنډا پور دمورث اعلي (لوی نيکه) نوم ستوري ياستورياني دی چې دوی په اصلي توگه سرين په ټولنيز گروپ کې شامل دی. ستوري ياستور ياني پنځه زامن در لودل چې نومونه يې دادی : شينخي ، مريري ، تري (گنډا پور) ، امرا او همري چې په دوی کې دامرا اولاده دپلار په نامه په ستورياني سره مشهوره ده اودپاتي څلورو واړو اولاده په گنډا پور سره شهرت لري . (۱)

گنډا پور په پيل کې پوونده او کوچيان وو په ژبې کې به د امان ته راتلل او په دوبي کې به بيا افغانستان ته تلل .

ويل کيزي چې په پيل کې دستوري ټول بنا خونبه دلويديځ افغانستان په سترياني (شاه) نومي ځای کې چې د کند هار نه اووه منزله شمال ختيځ ته پروت و استوگنه درلوده اود ستوري له ټولو زامنو د جملې نه تري (گنډا پور) بنايسته و په هغه باندې دشيرانې د قبيلې دمشريو په پيغله لور مينه شوه دهغه لور دخپل مور او پلار دله خوښې نه پرته د گنډا پور کور ته ورغله . کله چې گنډا پور ، ددغي نجلې بنايست وليد نو ځان ته يې دهغې دنکاح کولو نيت وکړ ، خود گنډا پور پلار ستوري اود هغه نور وورو نو د دې ددغه کار څخه منع کړ اوله گنډا پور نه خپه شول اود هغه سره يې له خبرو او نږه ديوالې څخه ډډه وکړه له دې کبله گنډا پور په ستورياني (شاه) کې دخپلو وروڼو او د پلار نه مرورو او په تردی نومي ځای کې چې دستورياني (شاه) نه دوه لنډه منزله واته لري استوگنه غوره کړه او پلار يې هغه ته د گنډا پور يعنې د (خراب زوی) لقب ورکړ او دا د گنډا پور د تسميې وجه ده چې د تري په ځای ورته استعما ليزي . لنډه دا چې گنډا پور په تردی نومي ځای کې استوگنه غوره کړه . دې د کرنې په چارو بوخت او کاريزونه يې جوړ کړل . گنډا پور دخپلې هغه مير مني نه چې په مين توب سره يې واده کړی وه د دريو زامنو خاوند شو چې ابراهيم ، حسين او عمران

(۱) پښتانه د تاريخ په رڼا کې - ۳۹۷ مخ .

نومیدل اوڅلورم اولاد یی یوه لور وه چسې (خوبی) نومیده او د بلی میرومنی نه
 یی د یعقوب په نامه څلورم زوی جهان ته راغی . گنډا پو په تردی کی مرشو
 او تر هغه وروسته د هغه زوی ابرا هیم د گنډا پور یانو مشر وټاکل شو . کله
 چی د شیخی ، امرا او میری اولادی د گنډا پور دنسل اوشتو زیاتوالی او پرمختگ
 ولیدنو په ستور یانی (څاه) کی یی خپله استوگنه پرینوده او په تردی کی
 د گنډا پور یانو سره یو ځای میشته شول چی تردی وروسته دوی په گته
 اوتوان کی سره شریک شول (۱)

د شاه جهان په زمانه کی د مرو تو او دولت خیلو تر مینځ یوه جگړه وشوه چی
 مروت پکی غالب او دولت خیل د تانک نه په وتلو مجبور شول . د دولت خیلو لوی
 خان خان زمان د گنډا پور نه د مرستی غوښتنه وکړه او مروت یی دخپلی سیمی
 نه وشړل . د فتحی نه وروسته د خان زمان په غوښتنه گنډا پور یان دروهری په
 سیمه کی استوگن شول . د گنډا پور شمال ته دولت خیل ، جنوب ته یی میانخیل ،
 لویدیخ ته یی د سلیمان غر او لمرخا نه ته یی دیره اسماعیل خان
 موقعیت لری (۲)

د دوی مشهور خیلو دادی : ابراهیم زی ، حسن زی ، موسی زی ، یعقوب زی ،
 رانی زی ، خوبی زی او دری پلاره .
 د دوی داستوگنی سیمی دادی :

۱- کلاچی : چی د گنډا پور یانو د مشر بارا خان په وخت کی آباد شوی دی .
 ۲- تکراره : د عمران زیو گنډا پور یانو د آزادخان دخانی په وخت کی
 آباد شوی ده .

۳- لونی : چی د سلیمان د غره په ختیځو لمنو کی دلونی دویالی په نامه
 موقعیت لری او داغرنی ویا له د گنډا پور یانو د سیمی د څمکو دخرو پو لوله پاره
 دیره گتوره ده .

(۱) حیات افغانی - ۶۱۵-۶۱۶ مخونه .

(۲) پښتانه د تاریخ په رڼا کی ۱۳۹۸ مخ .

۴۔ مدی: چی ددیره اسماعیل خان دلاری په پورتنی برخه کی موقعیت لری.

۵۔ روهری.

۶۔ کوت ظفر.

کسبونه یسی: گندا پوریان په همومی دول په سوداگری اود کرنی په چارو

پوخت دی. دوی په خپلو کسبو نو کی دیرزیات زیار کښ دی. دگندا پوریا نو

سوداگران په ژمی کی هندوستان او په دویسی کی لویدیخ افغانستان ته ننگ او

راتنگ کوی. غوره حاصلات یسی غنم، جوار، اور بشی او باجری دی. (۱)

گوربز

که چیری دنسب شجره په غوره سره وگورو نو تری خرگنده به شسی چی

گوربز هم دکر لاسی پښتنو په توانیز گروپ کی شامل دی اود وزیر ویو پښاخ

شمیرل کیزی. ویل کیزی چی دوزیرود قبیلی لوی نیکه وزیر د سلیمان زوی دوه

زامن درلودل چی لاسی او خدری نومیدل. خدری چی دوزیر مشر زوی وددری

زامنو خاوند و چی تر تولو نه یسی کوچنی زوی مبارک نومیده چی بیاد مبارک زوی

گوربز او دهغه اولاده په گوربزوسره مشهوره ده.

که څه هم گوربز دوزیرود قبیلی پوښاخ دی، خواوس د سیمی اور و اجونو

له کبله داسی سره جلا شوی دی چی ددوی ذکر د پاتی وزیرونه په جلا دول سره

کیزی. په پیل کی گوربز د مسعودو (مسیدو) وزیروسره یو محای ددوی د غره

په شمالی برخه کی میشته وولکه چی د شکتوپه دره اود بابروپه غره کی تراوسه

پوری هم محینی پخوانی سپین بزیری وزیر د گوربزودوخت داو بودو یا او او کورو.

نونی نیشانی شیی. تقریباً د دوه سوه کلونو څخه زیاته موده تیره شوی ده چی

دغه خلک له دغه محای نه خارج شوی اود تللو سبب یسی د اښودل شوی دی.

.....

(۱) حیات افغانی ۶۲۴-۶۲۵-۶۲۶ مخونه

چې دگبر په غره کې لومړی د بیتنیو دورنگاری بناخ استوگنه درلوده . وروسته بیا گوربز و پردوی یرغل و کړ او د گبر غریبی تری و نیو . تر هغه وروسته لکه چې د بیتنیو په حال کې لیکل شوی دی د بیتنیو د کجین بناخ پردوی یرغل و کړ او تر سختو جگړو وروسته د گوربز و قبیلې ماتې وخوړه او د گبر غریباد بیتنیو لاس ته ورغی او څرنگه چې گوربز په جگړو کې کمزوری شوی و و نوله دی کبله دوزیرو د سیمې په لویديځو او شمالي څنډو کې دخوست د سیمې د جنوب ختیځ او د دورو د سیمې په شمالي لویديځو غرنیو سیمو کې میشته شول . د دوی په دغه غرنی سیمه کې د ژمی په دوو میاشتو کې واوړه اوری .

گوربز د یرغریب ، خو جنگیالی خلک دی . د گوربز و پوښاک او دود او دستور اکثره دخوست د سیمې دنورو اوسیدونکو قبیلو په شان دی . خوددوی فزیکي جوړښت ، بسې ، څیری اورنگونه دوزیرو په شان دی . گوربز دنورو زیروسره په گټه اوتاوان کې شریک نه دی ، خو هغوی خپل وروڼه گڼی . دوی پخوا دوزیرو په نرخ باندي حمل کاوه ، خواوس نوموړی نرخ ددوی له خوانه هملی کیزی (۱)

په حیات افغانی کې ددوی د وسله والو کسانو شمیر (۱۰۰۰) تنه ښودل شوی دی . دوی عموماً د کرنی او مالدارۍ په چارو بوخت دی ، خو ځینی یې د سوداگری کارونه هم کوی .

ددوی شمیرد (۱۱۰۰۰) تنو په شاوخوا کې ښودل شوی دی او په اوسنی وخت

کې د (زودین او نصرالدین) په دوو ټپو ویشل شوی دی (۲)

خوراک یسی :

گوربز اکثره د جوارو ، غنمو ، زدنو ، کرتو ، شیدو ، مستو ، کوچواو پیروی څخه استفاده کوی ، خود خلکو همومی خوراک یې جوار دی چې د میزان دمیا شتی نه د جوزاتر میاشتی پوی یې خوراک دوام کوی .

(۱) حیات افغانی - ۴۱۴-۴۱۵ مخونه .

(۲) مهاومات مختصر دربار ، اقوام و قبایل و لایات سرحدی کشور - ۶۹ مخ .

میوی پی:

دگور بزوپه سیمه کی متک (چار سفز) ، مسی ، زود آلو ، انگور ، آلوچی ،
نونان ، گورگوری ، پورگی اوممانی دیری پیدا کسیزی چی ددفر میو و شخه پی
لحینی تازه اوخینی پی په وچ دول مصر فیزی .

جامی پی:

دگور بزود نارینه ووجامی دپښتنو وزیروپه شان دی ، نوردنخو جامی پی دنورو
پښتنو سیمو دجا مونه دیر توپیر لری . دنخو کمی سونه پی عمومآد (۱۰) متر ونه
نیولی تر (۲۰) مترو پوری گن وی . همداراز دوی سره ، سپین اوتور تیکری هم په
سروی . همداراز ددوی بنخی د مزر و خپلی په پښو کوی .

لاسی صنعت:

دوی دمزر ونه ښکلی نو کری گانی (شکرونه) ، پری ، خپلی ، ترنگر ، دکت بون
اودنخو ونی کتی جوړوی .

دگور بزومشهور کلی دا دی : خاندهر کلی ، بگی خیل ، ملایانو کلی ، د پښانو
کلی ، شهید کلی اونور ۱۰۰۰۰۰ (۱)

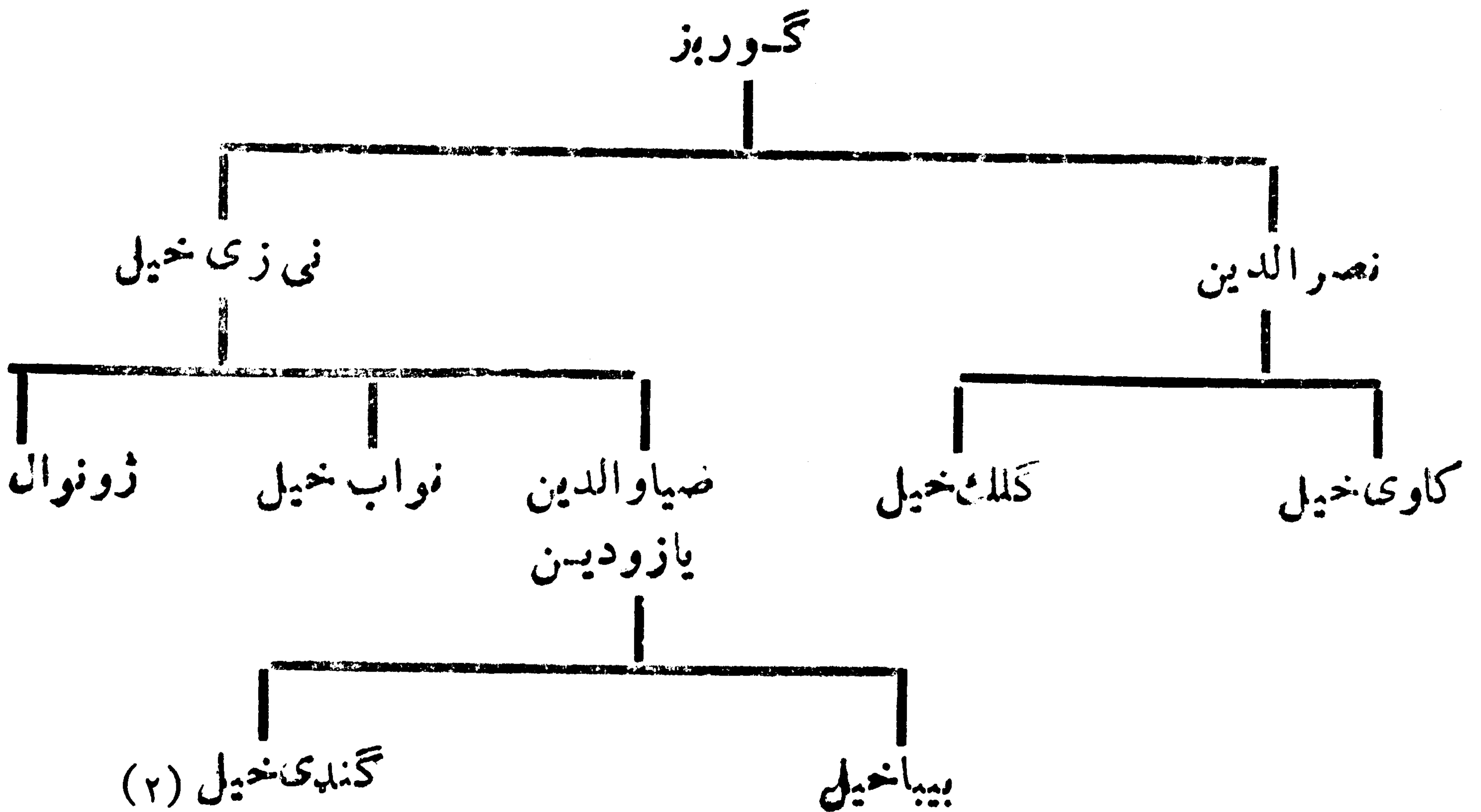

(۱) دافغانستان د عومو دا کا دمی دژبو او ادبیاتو دمرکز دعامی غیری محترم
محقق میراحمد (گوربز) شفاهی تو ضیحات .

(۲) معاومات مختصر دربارہ اقوام و قبایل ولایات سرحدی کشور (۷۰) مخ .

لالی یالیلی وزیر

لکه چی دنسب د شجری نه خرگند بزی لالی د خدري ورو رو اودوزيرو
دقبیلای یو بناخ شمیرل کیزی چی دخپلی قبیلای دپاتی برخی نه رابیل شوی (۱) اودسپین
هره په شمالی اولوبدبڅه برخه کی اوسیزی اوددوی دلیزدپه باب داسی ویل کیزی
چی لالی د وزیر زوی دخپل پلار سره دشوال په غره کی اوسیده چی په ناخاپی توگه
دهغه دلاسه دشیتک داولادی څخه کوم پوتن ووژل شو . په دغه وخت کی دی د
بدل انخستلو له ویری دخوگیا نیو سیمی ته لار او هلته یی واده هم وکړ (۲)
تاریخ حیات افغانی دلالی یالیلی وزیر وشمیر په هغه وخت کی (۵۰۰۰) تنه بنودلی دی.

لوانی (لوحانی)

دوی هم لودی پښتانه دی اودنسب شجری له لیدل و نه داسی جوئیزی چی د
اسمعیل زوی نوحان له خپل اودو و میرمنونه شپز زمان درلودل ویل کیزی چی دده
اصلی نوم نوح و چی وروسته په نوحان بالوان سره شمهور شواود هغه اولاده د
لوانی په نامه سره یادیزی ، خو پښتانه یی په خپلو ورځنیو خبرواترو کی دلوحانی ،
نوهانی یا لوانی به نامه سره یادوی (۳)

دلوانی دلومری میرمنی نه چی څیری نومیده د مروت په نوم یوزوی نری
نه راخی چی اولاده یی دمروتو په نامه سره یادیزی . دمروتو دقبیلای څینی خلکو له
سپین لوانی هم هم وایی . لوانی دخپلی دویمی میرمنی نه چی توری نومیده پښتانه
زمان درلودل چی اولاده یی دنورولوانیو په نامه سره یادیزی (۴)

دوی اکثره په شلگر ، اندر ، قره باغ ، کلات او کندهار کی په خواره واره دول
اوسیزی . ددی قبیلای څینی خلک په بدخشان اودافغانستان په شمالی ولایتونو کی
هم استوگنه لری . دوی اکثره دهمکو وڅښتانه دی ، زیات شمیر خلک یی سوداگری
هم کوی نوڅکه شتمن دی . ددوی څخه (۵۰۰) کوره په شلگراو (۳۰۰) کوره

(۱) پښتانه دتاریخ په رښا کی ۱۳۹۵ مخ .

(۲) حیات افغانی ۴۱۵ مخ .

(۳) نوموری اثر ۴۳۴ - ۴۳۵ مخونه .

(۴) پښتانه دتاریخ په رښا کی ۱۳۴۷ - ۱۳۴۸ مخونه .

په قره باغ کی استوگنه لری (۱) ددوی یوشمیرد باوچستان په دکی اوسروی کی هم استوگنه لری .

دلوانی ابن اسمعیل دنسب شجره



لوديان

دوی په اصل کی متوزی پښتانه دی. ددغی قبیلای لوی نیکه ایراهیم نومید چی په لودی سره مشهور وچی دشاه حسین غوری زوی و. بیت نیکه چی دمخه یی ذکر د بیتنیو په ردیف کی شوی دی خپله لور بی بی متوشاه حسین غوری ته ورکړه چی دهغی نه دوه زامن پیدا شول چی دیوه نوم غلجی او دبل نوم ابراهیم وچی وروسته په لودی سره مشهور شو.

داسی روایت موجود دی چی یوخل کله چی شیخ بیت له کلی څخه بیرته دخپلی استوگنی غره ته ستون شونو دخپلی میرمنی ته یی وویل چی بسم الله کړه اود پخوانی نغری څخه اوروباسه اودودی پخه کړه اوماته یی راوړه خو چی زه یی پخپله وویشم اوراته خرگنده شی چی زما دل مسیانود جملی نه کوم یو بختوردی کله چی یی دودی پخه کړه نو د بی بی متو کو چی زوی (ابراهیم) هغه دودی په چالاکی سره واخیسته او شیخ بیت ته یی راوړه بیت نیکه خرش حاله شواووی ویل چی ابراهیم لوی دی چی له هغی ورځی نه ابراهیم دلودی په نامه سره شهرت وموند چی دده اولاده دلودی اولردیانو په نامه سره یادیزی (۱) چی اولاده یی دسیانی، پزانگی، نیازی، لوانی، دو تانی، سوری او مروت څخه عبارت دی. په افغانستان کی د لودی د زوی سیانی داو لادی نه دلوانی خانگه دنورو خانگو په سبب هم دشمیر هم داستعداد او هم دشتمنی له مخی برتری لری چی اکثره په شلگر، اندر، قره باغ، کلات او کندهار کی په نخواره واره ډول استوگنه لری. ددوی څخه وروسته نیازی په لودیانو کی دوهم مقام لری (۲) دهند پښتنی وا کمنان بهلول لودی، سلطان سکندر لودی او سلطان ابراهیم لودی دلودی پښتنو د جملی څخه وو.

(۱) حیات افغانی ۳۹۲ مخ .

(۲) پښتانه دتاریخ په رڼا کی ۱۳۴۷-۱۳۴۸ مخونه .

د ابراهيم لودی بن شاحسين غوري و نسب شجره



لو دین

دوی غرغښتی پښتانه دی. ددوی اکثریت دننگرهار په ولایت کې استوگنه لري. په کندهار او د کوتی په شاوخوا کې هم یو شمیر او دینان میشته دي دلو دین قبيله دننگرهار د ولایت د کادمی او کوز کونړ په اولسو الیو کې او سیزی چي په نوموړی ولایت کې ددوی شمیر د ۱۳۶۰ کال د احصائې له مخې (۱۱۸۹) تنه ښو دل شوی دی (۱) ددوی یو شمیر د خلیجیو په سیمه کې په خواره واره ډول ژوند کوي.

ما کو

دوی سریني پښتانه دي او د درانیو د پنج پای په بڼاخ پوری اړه لري. ددوی دوگرو شمیر ډیر لږ دی. ددوی یو شمیر په کندهار او یو شمیر یی دنورزیو سره یوځای میشته دي (۲)

ددوی یو شمیر د هرات په ولایت کې هم استوگنه لري. په کندهار کې ددوی شمیر (۱۵۷۴) تنه ښو دل شوی دی چي دنوموړی ولایت د دامان او ارغستان په اولسو الیو کې استوگنه لري. همداراز د ماکو د قبیلې هغه برخه چي په هرات کې استوگنه لري. دانجیل، کشکک او د کرخ په اولسو الیو کې میشته دي. په هرات کې ددوی شمیر (۲۶۸۸) تنه ښو دل شوی دی. په ټول افغانستان کې د ماکو د قبیلې شمیر د (۶۲۶۲) تنو په شاوخوا کې دی (۳).

ماموند

ددوی دسړین په ټولنیز گروپ کې شمیرل کېزی او د بڼاخې خیلو د ترکانی (ترکالېسي) په قبیلې پوری اړه لري.

(۱) معاومات مختصر دربارہ اقوام و قبایل و لایات سرحدی کشور ۱۰ مخ.

(۲) حیات افغانی - ۱۲۸ مخ.

(۳) معاومات مختصر دربارہ اقوام و قبایل و لایات سرحدی کشور - ۱۰-۹۳-

۱۰۹- او ۱۱۰ مخونه.

دورومامونندو کلبی دادی: خپری، موضی، کگی، و پرو کی خرکی، بانده، شاهي تنگی، لوی خرکی، بدان، دمه دوله، او دبر .

کرنه: دمامونندوخمکی په عمومی صورت غنم، اوربشی، نسلک او مشنگک کوی خاکه چی لامی دی. دمامونندو هوا معتدله ده په کو موخایونو کی یسی چی دچینواوبه شته نوهلمته دشفتالو، توتانو او مالتو باغونه شته (۱) په باجوړ کی دمامونندو شمیر (۸۰۰۰۰) او دافغانستان دکو نرپه ولایت کی ددوی شمیر (۱۸۳۹۱) تنه بنودل شوی دی (۲)

متون

دمتون سیمه دخوست د بازار شمال ته موقعیت لری. متون په اصل کی دکوم قوم یا قبیلی نوم نه دی، بلکې دیورو حانسی شخص نوم دی چی دمتون دغونډی په سر بنخ دی او دهغه په سبب دوی دمتونو په نامه یادیزی.

په متون کی د پښتنو مختلفې قبیلی سره یوځای شوی اود یوه قبیلو ی واحد په توگه رامینځ ته شوی چی هره برخه یی دونهای په نامه سر دیادیزی.

دمتون والو شمیر (۸۰۰۰) تنه رسیزی (۳)

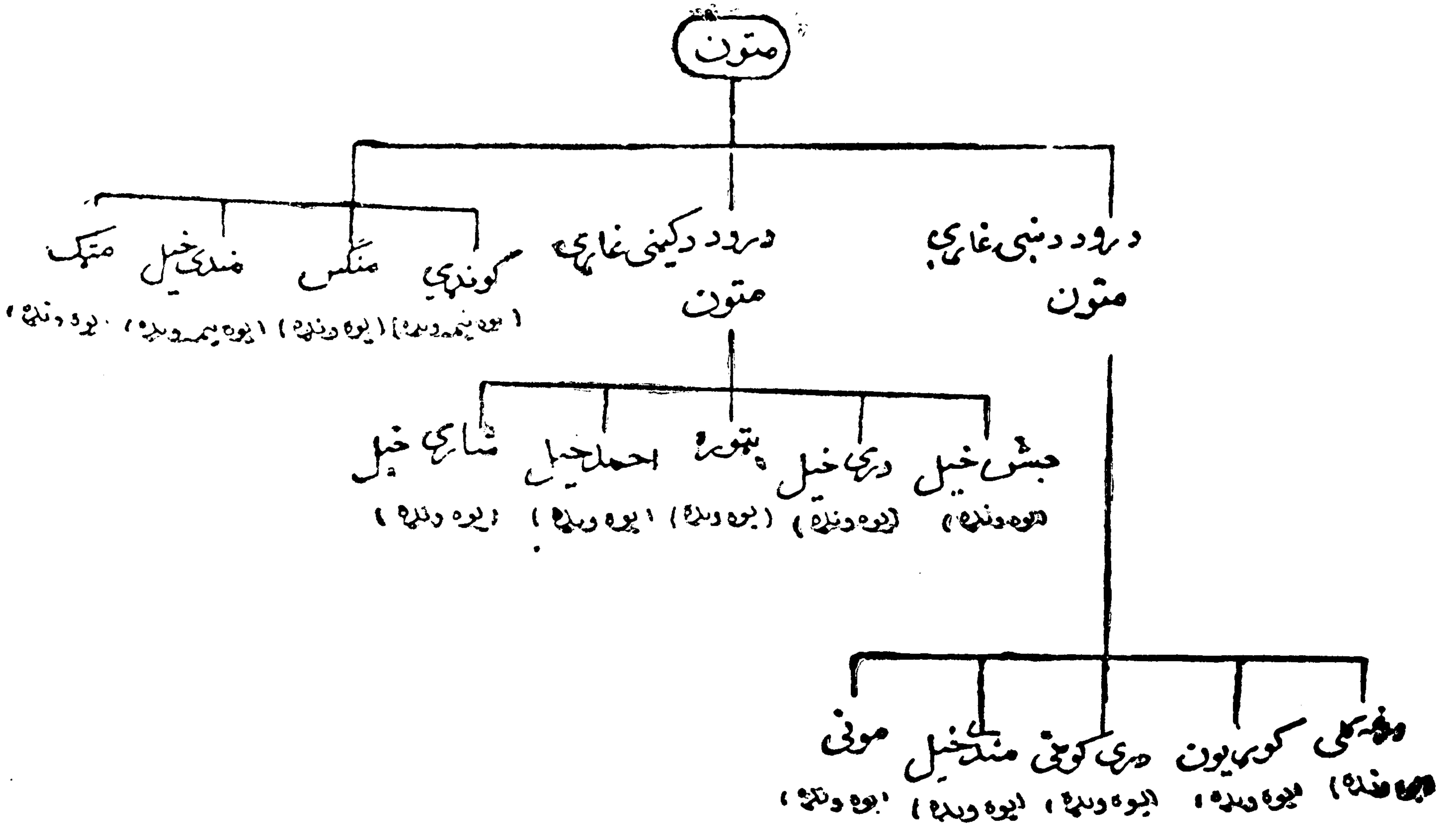

- (۱) محمد صدق سالا رزی، پښتانه لومړی ټوک، کابل - ۱۳۴۹ کال ۷۴ مخ .
- (۲) اضلاع، ایجنسی ها و قبایل ایالت پښتونستان - ۱۱۹ مخ.
- (۳) معاونات مختصر درباره اقوام و قبایل ولایات سرحدی کشور ۶۵ مخ .

متی زی

دوی سرینی پښتانه او په غوریاخیلو وورگدیزی ویل کېزی چی شیخ متی دشیخ عباس زوی د عمر لمسی او دخلیل کړوسی و. خلیل دغوریا او غوریا د کنډابن خر بنبون زوی چی د حضرت سرین قدس اله سره له زامنو څخه و.

دپتی خزانې په روایت شیخ متی په (۱۶۲۳هـ) کی زیزیدلی اود پنځه شپیتو کلونو په عمر دترنگ پرغاره وفات شوی دی ان په هغه غونډی بنخ دی چی کلات باله شی . وروسته دده اولادی په لیزدپیل وکړ او په پیشور او بدنی کی میشته شول چی دهغوی څخه لوی لوی پښتانه راوتل (۱) دده اولاده اوس دمتی و زیو په نامه یادیزی او په پښتنو کی یوه مشهوره قبيله ده . یوشمیره متی زی په زابل اودغزنی په شلگر کی هم استوگنه لری .

محمد زی

که چیری د نسب شجره په غور سره وگورونو څرگنده به شی چی محمدزی د سرین په ټولنیز گروپ کی شمیرل کیزی . دوی په اصل کی دزیرک دبناخ دبار کزیو دڅانگی څخه دی .

لکه چی دابدالیانو په مبحث کی مولو ستل د پوپلز یو په بناخ کی دسدوزیو قبیلې د ۱۷۴۷ع نه تر ۱۸۱۸ع کاله پوری په افغانستان کی وا کمنی درلوده . په ۱۸۱۸ع کله چی وزیر فتح خان مرشونو دسدوزیو او محمدزیو ترمنځ دتخت په نیولو جگری رامنځ ته شوی .

دمحمدزیو په کورنی کی دپایندهخیلو کورنی مشهوره ده چی دحاجی جمال خان نه پیل کیزی . حاجی جمال خان دنادر شاه افشار په پوځ کی سردار و . کله چی نادر شاه افشار له منځه لاړ نو دافغانستان دتخت دترلاسه کولو له پاره دی دیرامید وار واو حقیقت هم دادی چی دسدوزو د حکومت په زمانه کی د حکومت په چارو کی ده دیرلاس درلود .

(۱) پته خزانه، دکابل چاپ - ۱۳۵۶ کال - ۱۲ مخ .

د محمد زود حکومت مؤسس او بنسټ ایښودونکی امیر دوست محمد خان دی چې په (امیر کبیر) سره هم شهرت لری او د سردار پاینده خان کشر زوی دی .
د افغانستان حکومت د دوست محمد خان په کورنۍ کې د ۱۹۲۹ع کاله پوری دوام و کړ او دویم ځل د ستاود زوی تر ماتی وروسته په ۱۹۲۹ع کال کې هغه وخت پیل کیزی چې نادر خان د چارو واگی په لاس کې نیسی .

تر نادر خان وروسته د هغه زوی محمد ظاهر شاه او په هغه پسې محمد داود حکومت کړی دی چې د ۱۹۷۸ع کال په اپریل کې د دغی کورنۍ سلطه له مینځه لاړه .
محمدزی د افغانستان په بیلابیلو برخو په تیره بیا په کابل، کندهار، هلمند، هرات او ننگرهار کې استوگنه لری. دوی ته عوام خلک سرداران هم وایی .

د دوی داستوگنی څا یونه :

لکه چې دمخه مو وویل دوی د افغانستان په بیلابیلو ولایتونو کې اوسیزی چې دلته په هر ولایت کې د دوی داستوگنی څا یونه ښودل شوی دی او هغه ددی : .

۱- د کندهار په ولایت کې :

د کندهار په ولایت کې دوی د کندهار په مرکز د میوند، پنجوايي، ارغنداب، ارهستان او معروف په اولسوالیو کې استوگنه لری چې د کندهار په ولایت کې د دوی ټول شمیر (۳۲۳۸۷) تنو ته رسیزی (۱)

۲- د ننگرهار په ولایت کې :

د ننگرهار په ولایت کې دوی د ننگرهار په مرکز د جلال آباد په ښار د کامی، سره رود او خوگیانیو په اولسوالیو او د بهسو دو په علاقه داری کې استوگنه لری .

د ننگرهار په ولایت کې د دوی شمیرد (۹۴۰۰) تنو په شا اوخوا کې ښودل

شوی دی (۲)

(۱) معاونات مختصر در باره اقوام و قبایل و لایات سرحدی کشور - ۹۱-۹۲ مخونه .

(۲) نوموړی اثر ۲۷-۲۸ مخونه .

۳- دهلند په ولايت كې:

دهلمند په ولايت كې دوى دهلند په مرکز او د نهر صراج او ناد هلى په اولسواليو كې استوگنه لري او شمير يې په نوموړي ولايت كې (۵۰۱۶) تنه ښو دل شوي دي (۱)

۴- دهرات په ولايت كې:

په هرات كې د دوى اكثریت د اوبه په اولسوالی كې استوگنه لري. چې د دوى شمير (۹۸۴) تنو ته رسيزي.

۵- دارزگان په ولايت كې:

دارزگان د ولايت په مرکز كې تقریباً (۲۰۰) تنه محمد زيان ميشته دي. همدا راز يو شمير محمد زى د كابل او لغمان په ولايتونو كې هم استوگنه لري. د دوى يو شمير كورنۍ د پاكستان او هندوستان په بيلا بيلو برخو په تيره بيا د هند په پنجاب او هم د ديره دون په ښار كې چې دهند دا ترا پرا ديش په ايالت كې واقع دي استوگنه لري. په ټول افغانستان كې د دوى مجموعى شمير د (۵۰۰۰۰) تنو په شا او خوا كې ښو دل شوي دي.

مروت

جوته ده چې د دغه قوم لوى نيكه دنوحانى يا لوايى زوى او دسيانى ابن لودى لمسى دي. لوايى دوى ميرمنى درلودى يوه يى توري نومیده چې د پنځو زامنو مور وه دويمه يى شيرى نومیده چې د هغى نه د مروتو د قوم لوى نيكه زوكړى دى او د دغه قوم نوم د ده په نوم يعنى مروت سره مشهور شوى دى (۲)

مروت په سپينو لوانيو سره هم شهرت لري په پيل كې دوى د كتواز په سيمه

(۱) معاومات مختصر در باره اقوام و قبائل ولايات سرحدى كشور (۹۱) مخ

(۲) حیات افغانی ۵۵۸ مخ

کی چی اوس دسلیمان خیلو غلجیو په لاس کی دی استو گنه در لو ده. که څه هم د دوی اصلی تا تو بی کتوازو، خود گرمی په موسم کی به یی دکو چیا نو په شیر خپل اکثره ما لونه دواپه په غره کی څرول. دوی به یوازی دکتواز په سهیلی برخه کی په کر کیله بوخت ووچی هلته تراوسه هم دیوی وری سیمی څمکه دمرو - نو په نامه سره مشهوره ده. دوی اوس د بنو دضلعی دلکی مروت په تحصیل کی اوسیری او همداراز از شمیر بی په پنیاله اود تانک د تحصیل په شا اوخوا کی د بنو په ضلعه کی استو گنه اری. په ۱۹۶۱ کال کی دلکی مروت د تحصیل د خلکو شمیر چی مطاق اکثریت یی مروت دی (۱۴۸۴۹) تنه وته رسیده.

دکتواز له سیمی نه دمرو تود لیزیدو علتونه:

دکتواز له سیمی نه دمرو تود وتلو په باب داسی ویل کی چی په هغه وخت کی چی غلجیو دستری تبیلی دسلیمان خیلو د بناخ دسلطان خیاو دڅانگی لوی ملک آزاد خان بنه چی وسیلی نومیده دده دیوه مریی له خوا وتبنتول شوه او دمرو تو قبیلی ته په نواتی لار نو غلجیو لیکر ترتیب او هلته یی ولیزه او خپل مجر مان یی له دوی نه وغوینتل ولی مروتو دپښتنی ننگ له مخی دغه پناه اخیستونکی دوی ته ور نه کړ ددغه دښمنی په سبب غلجیو تولی بناخونه لکه تره کی، اندر او نور دسلیمان خیلو په ننگ د مروتو، دولت خیاو او یا خیاو سره دپښنگ له پاره ملا وترا له او دمروتو اکثره خلک ووژل، شول او غلجیانو بر یالیتوب تر لاسه کړ له همدی کبله مروت مجبور شول چی دکتواز سیمه پر یزدی او ددما ن خواته یی په لیزیدلو پیل وکړ. په هغه وخت کی ددیره اسماعیل خان د خلعی د دما ن په سیمه کی بلو څانو استو گنه درلوده او تانک په سیمه کی هم پرازگیان میشته وو چی په هغوی بانندی دلواپیوله خوا یرغل شوی و او پر هغه ځای بانندی یی خپله قبضه تپنگه کړی وه. دلومری ویش په وخت کی دمرو تو قبیلی ته هم څلورمه برخه ور کړل شوه چی تریوی مودی پوری یی دغه ځای په لاس کی واود گرمی په موسم کی به دواپه د

غرہ نختیخی برخی ته تلل او د یخنی په موسم کی به بیر ته تا نك ته راتلل تر خوچی
 ددوی اومسیدو ترمنخ د بنخودپت له کبله شخړی رامنخ ته شوی. شرنګه چی
 وزیر ددوی د تګ را تګ په پور تنیو او بنکتنیو لارو باندی پراته وونو دد بنمنی
 له کبله غرونو ته ددوی تګ راتګ بیخی وتړل شو په همدی وخت کی دتانک
 دسیمی دلانجوله کبله دلوانی داو لادی ترمینخ دبنمنی رامینخ ته شوه دولت خیالو
 قدرت وموند او تریوی جگری وروسته یی مروت له تانک نه وایستل .

اودغه قبیله دبین ددری نه نیولی دپیزو ددری پوری په غرنیو سیمو کی همیشه شول .
 په دویم کال بیا دولت خیالو دسیمو دنیو او په منظوریرغل وکړ او تانک یی و نیو خو
 کتی خیالو دگند اپور له قبیلی نه مرسته وغو بنته او دوی یی بیر ته په شاتمبولو نه
 مجبور کړل چی ددغه خای دتسمیی وجه هم دمروتو له نوم شخه اخیستل شوی.
 ددوی ملک تقریباً پنخه دیرش مربع میله دی چی له بنو شخه ترمه آرو او
 د سلیمان غرونو شخه دهغو تیتو غرونو تر سلسلی پوری رسیزی چی لارگی (Largee)
 له اباسین شخه بیلوی، خواوسیدونکی یی خواره واره دی .

دمروتو بڼی، خیری او عادتونه:

مروت غبنتلی، لور غنم رنگه، پراخه تندی، گردی خیری او بادامی مترگی لری
 او پیاوری خلاک دی دوی زیار گالونکی، متحمل، صابر، قانع او با استعداد دی .
 دمروتو سپاره توره، دال اولیندی استعمالوی. خو پللی یی توری، سپرونه، غشی
 اولیندی استعمالوی .

مروتو په پخوا زمانو کی په پوونده دول ژوند کاوه اوسوداگری به یی هم کوله
 خو کله چی په دی سیمه کی همیشه شول یوازی دحمکی په چارواو کروندگری
 بوخت او په خپل کسب کی دیر زیار گالونکی دی او آن تردی چی دکلی ملکان یی
 هم په خپله دیوی او کر کیلی چاری په خپله سرته رسوی .

که څه هم دمروتو په سیمه کی دخوراک له پاره غله پریمانده، خودخیناک د
 اوبوله پاره دهغو کلیونه پرته چی دکمپله، کورمی یادانگر درودونو په غاره موقعیت

لری په پاتی مروتو کی داو بو تگسه دیره ده . دخینو کلیو خلک دلس یا یو ولس میله
ترو اتن وروسته دگمیله داو بو در اوړ لوله پاره راخی او ددوی داو بو راوړل د پنځو
په غازه دی چی ددی کار له پاره دخرونه استفاده کوی .

خوراک پی :

مروت په اوړی کی دغنمو دودی او په ژمی کی دباجری دودی استعمالوی .
هغه متوسط او غریب خلک چی په سیمه کی پی نخود کرل کیزی نو دغنمو داوړو
سره دنخودونیمایی برنجه اوړه هم یوځای کوی او دودی ترینه پخوی .

دوی دسیمی پیداوار ددوی له خوراک څخه ز یا تیززی ، که څه هم ددوی
ورځني خوراک ساده دی ، خو په میلمه پالنه کی دخپلی دوسی سره سم کوښښ کوی .

میلمه پالنه :

که چیری په مروتو کی کوم قدر من سری میلمه شی نو د هغه له پاره پسه
- لالوی او دغنمونازک چپاتی په یو ډول ډبرینی تپی باندي پخوی چی د مروتو پنځی
ددغوناز کر چپاتیو په پخولو کی دیری مشهوری دی . که چیری د میلمنو شمیر
لږوی او څوک دپسه د- لالو او قدرت ونه لری نو میلمنو ته یو یاڅو کورنی چرگان
- لالوی . دوی د کاسو پرځای دیو ډول لویو ښانگونو نه استفاده کوی چی دهر ښا-
تک نه گرد چاپیره اته کسه کښینی او ښور وایاوری چی خوری .

دوی د قدر منو میلمنو نه پاره د پورتنیو خوړونو پرته ډیر ښه پولاو او غوښه
پخوی په خوړو خوړو کی دحلوانه پرته دگوروبی استعمال هم زیات دی . دگروبی
ترکیب او دجوړولو طریقه داده چی دگوری شربت ته ډیر جوش ور کوی او
تر پخیدو وروسته پی په ښانک کی اچوی او د هغه په میزخ کی دپسه دلم غوړی
چی داوسپنی په ارکاره کی دژیرو غوړیو په شان گرم شوی وی او دپاسه پر پی
ناز کی دودی میله کوی . هغه میلمه چی عام او دکوم بل ملک نه راغلی وی او
هغوی پی ونه پیژنی او دمسایر په ډول کلی ته راشی نو دکلی داوسیدونکو ته یونن
په جومات کی غز کوی چی نن زمونږ کلی ته د مو مړه میلمانه راغلی دی بیانوی

دوخه لځای داوسیدونکونه یو تن یا دوه تنه میلمانه په خپلو منځو کې سره ویشی اوله خپلو
گورونونه ورته دوی راوری. لنډه داچې دمیلمه قدر کوی اووزی ترینه نه شی.
د مر وتو کلی او داستو گنی لځایو نه:

په پخوا زمانو کې چې داخله کو دایمی استو گنځی نه درلود نو اکثر و به په
گیز دیو کې ژوند کاوه. اوس په دوی کې د کیز دوی ورواج نشته. خلک په نو لو
کلیو کې دنخپلې استو گنځی له پاره د مزرو شپری جوړوی او ددوی دا خبره سمه
ده چې داو بودنشتوالی په سبب د شپرونه پرته دیل ډول ودانیو جوړول تران کار
دی. دوی د اصلی کلیونه پرته دخپلو لیری لیری لځمکو دخارنی او داو بنا نو او
نورو لځارویو دخرو اوله پاره په خړ لځایو نو کې یا هغه لځای ته نزدی بانډی جوړی
جوړوی. مالداران او کروند گری د ضرورت له مخی دوه کورونه جوړوی یو یی په
اصلی سیمه کې دویم په بانډو کې. دوی اصلی کلونه میله وایسی چې مقصد یی
مینه ده.

پوښاک یسی:

ددوی پوښاک عموماداسی دی چې کوچنی پگړی په سر کوی او پراخ او او زده
کمیسونه چې تر پوندیو پوری یی رسیزی اغونزی همداراز د پرتو گنځ پر لځای په دوی کې
د نیلی یا سپین لښکرو رواج دیردی، خو ملکدان د لو لښکرو په لځای پراخه پر تگونه
اغوندی. ددوی لځینی خلک د خپلو سر ونونه دستمالونه هم تاوی.

بزگران او غریب خلک ددغو تیر کرانو پر لځای دپسو نو یاد او بنانوله وړ یو نه
یو ډول توکران جوړوی چې له نیمایسی نه یی اوننگ اوله نیمایسی نه یی یو ډول
کمیسونه جوړوی چې گریوانونه یی لځاک داره وی اولستوینی نه لری.

دمرو تر بنځی اکثره سره تور یا نیلی توکران په سروی او او زده چین داره
کمیسونه چې اکثره سره یا تور رنگونه لری اغوندی. همداراز دوی یو ډول ډبل رنگه
تو کر چې سپینی لیکې لری او پاسنی برخه یی پراخه او پیا یسی یی پلنی وی اغوندی.
دیغلونو جوړو کمیسونه یی چین لرونکی نه دی.

د لواړې د تړوې مروت د نسب شجره



مسعود (مسيد)

دغه قبیله په کرلانیو پښتنو کې یوه مشهوره او جنگیالی قبیله ده. که چیرې دنسب شجره یی په غورسره وگورو نو خرگنده به شمی چی د وزیر لومړنی زوی ندری دری زامن د لودل چی موسی، محمود او مپارک نومیدل. چی موسی یی په دریش سره مشهور و د محمود زوی مسعود نومیده چی او لادی ته یی مسید وز برهم وایسی (۱).

لویدیځ او جنوب ته یی احمدزی وزیره شمال ته یی اتمانزی وزیر او د ختیځ خواته د بیتنی قبیلې سره پوله لری .

ددوی سیمه د جنوبی وزیرستان د ایجنسی پوری مربوطه ده او دافغانستان سره کوم ګډ سرحد نه لری (۲).

ددغی قبیلې اصلی ځای د برمل غرو چی د سلیمان غره یو ښاخ ګڼل کیزی او هغه وخت چی ددغی قبیلې په شمیر کسی زیا توالی راغی نو په دغه وخت کی ددغی قبیلې خلک د خپل اتحاد په زور په خپلو ګاونډیو باندي غالب او په خپرید و یی پیل و کړ او ترته ولو دمخه د سلیمان دغر نیو سیمونه شرال او دهغه شاا وخوا سومی ددغی قبیلې لاس ته ورغلی چی هلته دمخه شیتکک او نور آباد وو په هغه وخت کی داور مرو قبیله چی په کانی گرم او نورو نژدی سیمو کی میشته وه اکثر آ لو ګراو نورو سیمو ته لارل او ددوی دیراز شمیر په دغه ځای کی پاتی شول . په دغه وخت کی وزیر او مسیدو ته موقع په لاس ورغله او په هغوی یی یرغل و کړ او په لومړی حمله کی یی د بدر او شهیر سیمې ونیولې او په کانی ګرام کی هغو اور مرو چی ددوی سره مقابله و کړه دمسیدوله خوابی ماتسې و خوره. وروسته یی د بیتنیو قبیله هم د تا کد دری او دهغه شا وخوا غرنیو سیمو له یی و ایستله او پخپله یی

(۱) حیات افغانی - ۵۵ مخ .

(۲) اضلاع، ایجنسی ها و قبایل ایالت پښتونستان - ۱۱۶ مخ .

په دغو محايو نو باندې تبخه ټينگه كړه. ددوی سيمه د كوهات د ضلعې نه نيولې د ديره اسماعيل خان تر درې پورې غزیدلې ده او د سيمې اوزد والی يې (۱۴۰) ميله دی (۱) مسيد په دريو عمده ټپو وپشل شوی دی چې علی زی، شمن خیل او بهلول زی دی چې هره يوه ټپه يې په نورو ډيرو خپلونو باندې وپشله شوی ده (۲).

یوانگریز مورخ په خپل مشهور اثر وزیرستان کې د مسيدو (مسعودو) په باب داسې ليکلی دی:

«مسيد په وزيرو کې خورا پياوړی او جنگيالی خلک دی. دوی متحمل او سخت سړی دی، بڼه مسلح او ډير بې نيازه دی، ځکه چې ددوی احتیاجات دو مړه طبیعي دی چې د هغوی په نشت کې لاهم دوی ته څه زیات تکلیف او ضرر نه وسيزی او د هېڅ راز موانعو پر وانه کوی. د خپل کوچنی توپک په استعمال کې عجیب مهارت لری او په دی کې خورا ماهر دی چې د خپل دښمن له جزوی او وړوکی سهوی څخه ډيره لويه استفاده وکړی. که دښمن په شمير په وخت او یا مدافعه کې اړ څه ضعیف یا سهوه وکړه د مسيدو او وزیرو له خوا به در نه جزاومومی اوله داسې پېښو څخه دوی خورا بڼه استفاده کولای شی. په جنگ کې دومره داوضا عومراقه او مواظب وی چې هېڅوک یې محاصره کولای نه شی او نه یې دښمن تر اړخ ټپريدلای شی. دوی په عتمبی خطو طواو کوچنیو پارټیو باندې په حمله کې خورا بی نظيره ماهران دی او په جگړه کې دنورو قبایلو په شان خورا ډيره طبیعي حوصله او صبر لری او د هر ډول مشکلا تو او موانعو سره دومره په صبر او حوصله مجادلنه کوی چې د ډير تعجب او حیرانتیا موجب گرځی، په يوه گړی کې ارامه خو په بله گړی یې بیاتوړپک په اوزو و بهترین جگړن شی. په جگړه کې ډير کسان یې وسلې له ومله لرونکې سره درومی او د توری او یادلاس جگړه کې، ضرورت ورته پېښ شی کوی یې (۳)»

(۱) حیات افغانی - ۵۰۲ مخ.

(۲) اضلاع، ایجنسی ها و قبایل ایالت پښتو نستان (۱۱۶) مخ.

(۳) پښتونستان - ۲۴۶ مخ.

دمسیدور واجونه، خوراک، نرخونه او تری کت مت دوزیروپه شان دی.
غنم، اوربشی، جوار، شولی، می، باجری، زدن او پتا تسی بی مشهور
حاصلات شمیرل کیزی.

دجنوبی وزیرستان هوا په ژمی سره اوپه اوږی توده ده، خو غرنه چسپه
همومی ډول غزنی سیمه ده نو هوایی معتدله ده.

دمسیدو مشهور کلسی دادی:

مکین، خیسور، دره، نیدون، کانی گرام، بدر، خلو یبستی، شکتوی، واینه،
دشرکی سیمه، شهرنه، شم، رزمک، شکلی، شوال او نور (۱)
مشهور سیندونه دگومل، تانک زوم، خیسور، شکتوی، سپلی توی،
واینه توی، شوزه، شنگی او شاهوردی (۲)

مسیدبنکلی، زرو او چنگیالی خلک دی. سرو پلیم پارتند دوی دجنه گیا لپو
میرونو شمیر (۱۸۰۰۰) زره تنه بنودلی دی. (۳)
د دغی قبیلای شمیرد ۱۹۶۱ کال د احصایی له مخی (۱۸۷۳۲۳) تنه بنودل
شوی دی (۴).

دمسیدو خیلو نو شجره دراتلو نکی مخ په جدول کی وگوری:

-
- (۱) پښتونستان- ۲۱۴ مخ.
 - (۲) اضلاع، ایجنسی ها و قبایل ایالت پښتونستان- ۲۵ مخ.
 - (۳) پښتونستان- ۲۴ مخ.
 - (۴) اضلاع، ایجنسی ها و قبایل ایالت پښتونستان- ۱۱۶ مخ.

مسعود بامسید

علی نری

شعی خیل
 سلطان
 ستونی
 نوحیل
 بی بی نری
 استونی
 باروی
 منزی
 پاتی خیل
 شامیری
 کانیری
 دراک
 سلیم خیل
 گو خیل
 مل خیل
 بی بی خیل
 خوخیل
 بجا دریل
 گاروی
 گدی خیل
 ملک دبی
 پریدی
 بروی خیل
 سکی خیل
 دری پلوی (پلوی)
 لنگو خیل
 وری پری

شمن خیل
 خالی خیل
 چا خیل
 بودین نری
 گالی شی

بعلوزی
 ایمل خیل
 عبدلی
 باندهیل
 ملک شی
 شکی
 نظر خیل
 نلوز خیل
 دهن خیل
 گیگا خیل
 صیبت خیل
 جلال خیل
 گیگا دری
 اموز خیل
 امری

(۱)

(۱) اضلاع، ایجنسی هاوقبایل ایالت پشتو نستان: ۱۱۷ - ۱۱۸ مسخونه.

مشوانی

مشوانی په اصل کی هر څښتی پښتانه دی، خودوی کله ځانونه سیدان بولی او کله یی هم په کاکړ وورگدوی. ددوی اکثره په خواره اړه د واک ژوند کوی. ددوی یوشمیر په برکونر کی استوگنه لری چی دساپیود کلمتور او عنعناتو تر اغیزی لاندی راغلی دی اود کونر په ناری، دانگام او اسمار کی استوگنه لری. د کونر په ولایت کی ددوی شمیر ۱۰۱۴۷ تنه بنودل شوی دی. همداراز یو شمیر مشوانی دننگرهار ولایت په بته کوت کی هم استوگنه لری چی ددوی شمیر ۲۳۸۸ تنه بنودل شوی دی (۱)

حیات افغانی لیکلی: ددوی څلورسوه کورنی په کوهدامن کی چی دکابل نه پنځه ویشت میله شمال خواته موقعیت لری استوگن دی. دکوهدامن مشوانی په کرکیله او څینی یی په سوداگری برخت دی او همداراز دوی دنخپل او بنیانو په ذریعه تجارتي مالونه ان تر بخارا پوری انتقالوی اودوی د هوساژوند څښتنان دی. ددوی څو کوره په کندهار کی هم میشته دی. دگندگر په شمالی برخه یعنی د هزاره ضلعی په سری کوت کی هم مشوانی اوسیزی، خوددی پته نشته چی کله هلته تللی دی. پښتانه د مشوانی قبیله د ستانه او پیرانو په نامه بولی. دوی د نیک چلند خاوندان دی په تیره بیاددغی قبیلی دلودین څانگه، چی د غلجیو په ملک کی په متفرق ډول سره ژوند کوی (۲) پته دی پانی نهوی چی یوشمیر مشوانی دهند په څینو برخو کی هم شته.

دمشوانیو په هکله د پښتنو ټولنیز-اقتصادی جوړښت په کتاب کی داسی راغلی دی: دمشوانیو اکثریت ددیر او جندول په سیمو کی میشته دی. لومړی ددوی څینو خپل و نو د څرخایونو په هڅه خپلای رمی د (بښی کنډو) له لاری له دانگام نه شمالی

(۱) معامات مختصر درباره اقوام و قبایل ولایات سرحدی کشور - ۲۰ مخ.

(۲) حیات افغانی - ۶۳۲ مخ.

هرونو ته راوستلی . یوساواو پنخوس کاله پخواد دری په ختیځ اوشمالی غرونو کی
 دغځر ځایونو شاوخوا یی بانډی جوړی کړی . دپسرلی د پیل نه دمنی تر پایه به هغوی
 په بانډو کی اوسیدل او بیا به درموسره دجنډول دروته بڼکته کیدل . سل کاله مخکی
 دمشوانو ځینو خیلونو خپلی رمی په پای کی دجنډول پر ځای قاسم اوزور بر اول ته
 رابڼکته کړی . په دی وخت کی دغه دواړه کلی نه وو ، بلکی لومړی ځینو شپږو دلته کور-
 ونه جوړ کړل او په ژمی کی به په کورونو کی اوسیدل ورپسی یی د کورونو شاوخوا نا آبادی
 شاری ځمکی آبادی کړی . کارینونه (مینی) یی جوړی کړلی او تقریباً دلسو کلو نو
 په دوران کی شو کورونه په کلیو بدل شول . دسلو کالورا هیسی دوی دشمالی غرونو
 په لمنو کی په شاوخوا ځمکو کی بانډی جوړولی چی اوس دقاسم خان اوزور بر اول
 بر سیره دمشوانیو کورونه او کلی دغره په لمنو کی ددری ترخو لی اسمار ته نژدی
 رارسیدلی دی .

مشوانی دځینو کورونو نه پرته په عمومی توگه نسا داره اولس دی ځینی شتمنی
 کورنی دځمکو سره یو ځای مالداری ، تجارت او ماموریتونه لری . ددوی دنا دارو
 اکثریت ځینی خلک دسالارزو او ماموندو شپانه او بز گردی . ځینی دغنمو او اور بشود
 کولونه وروسته دمیزان په میاشت کی دکاراوغریبی له پاره جنډول ، باجوړ او دکونړ
 ولایت مختلفو سیمو ته ځی دلته دوی دجوماتو تولد لږ گبانه (دژمی په سرو کی اولس
 دجومات دتود لوله پاره لږ گبه (جمع لږ گبانه) نیسی . لږ گبه له غره څخه لږگی را
 وری و دکلی خلک ورته دمیاشتی دیر ش منه غله او داوسیدو کوته ورکوی .

او یا په کلی کی همسایه کیزی . همسایه مشوانی په کلی کی داوسیدو کوته پیدا
 کوی . ددوی نارینه د غرونو څخه لږگی راوری چی بو گیدی (دشا بار) په یوه من
 جوارو او یاد هغه معا دل په څلو یښت افغانیو نخر خوی . دنور و قبیلو په تناسب په
 مشوانو کی دلیز دیدنی هملیه دیره ده . ددوی نیستمن خلک دمنی په پای کی دکورو

لڑ سامان او دخور لو مواد په خرو باروی بنځی اونارینه یوځای د جندول، باجوړ او کونړ په لور روان وی د پسرلی په میاشت کی بیرته دری ته راستنیزی (۱)

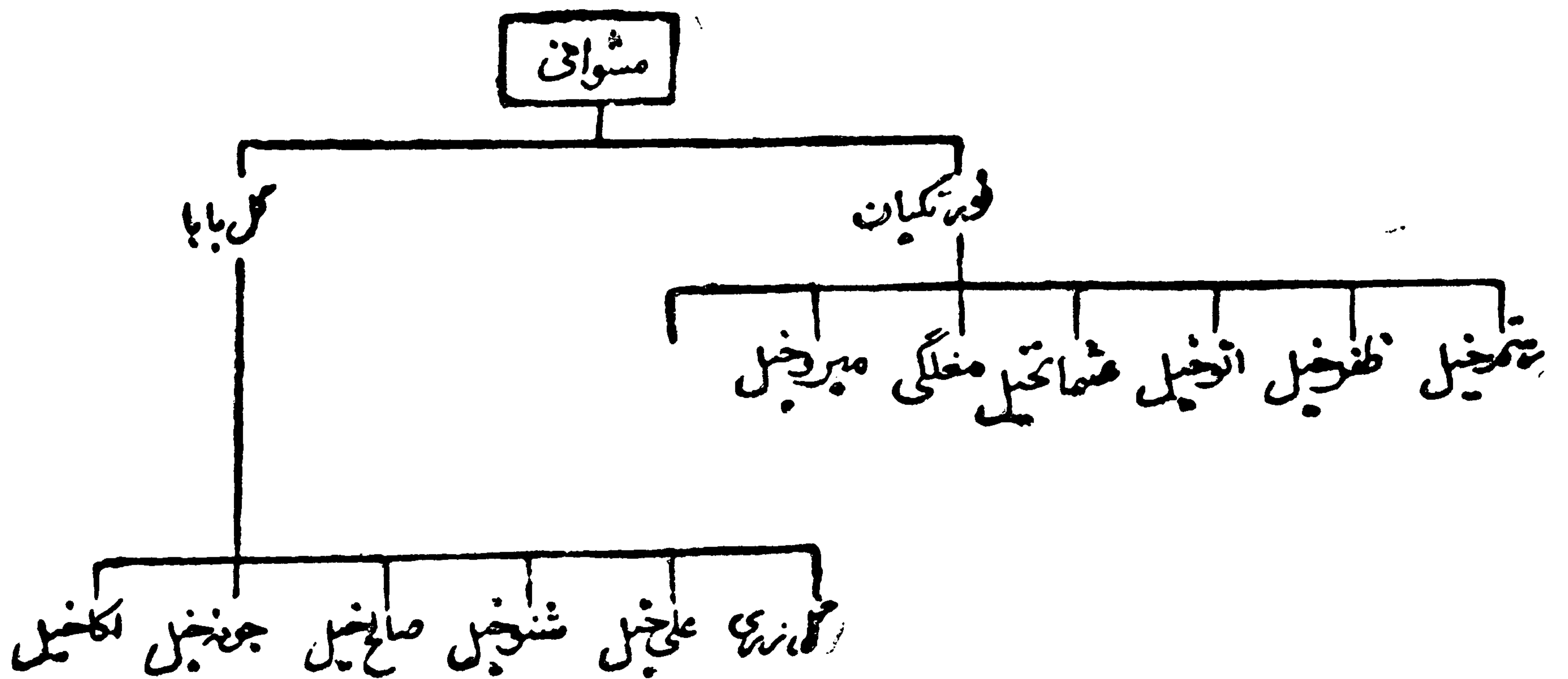
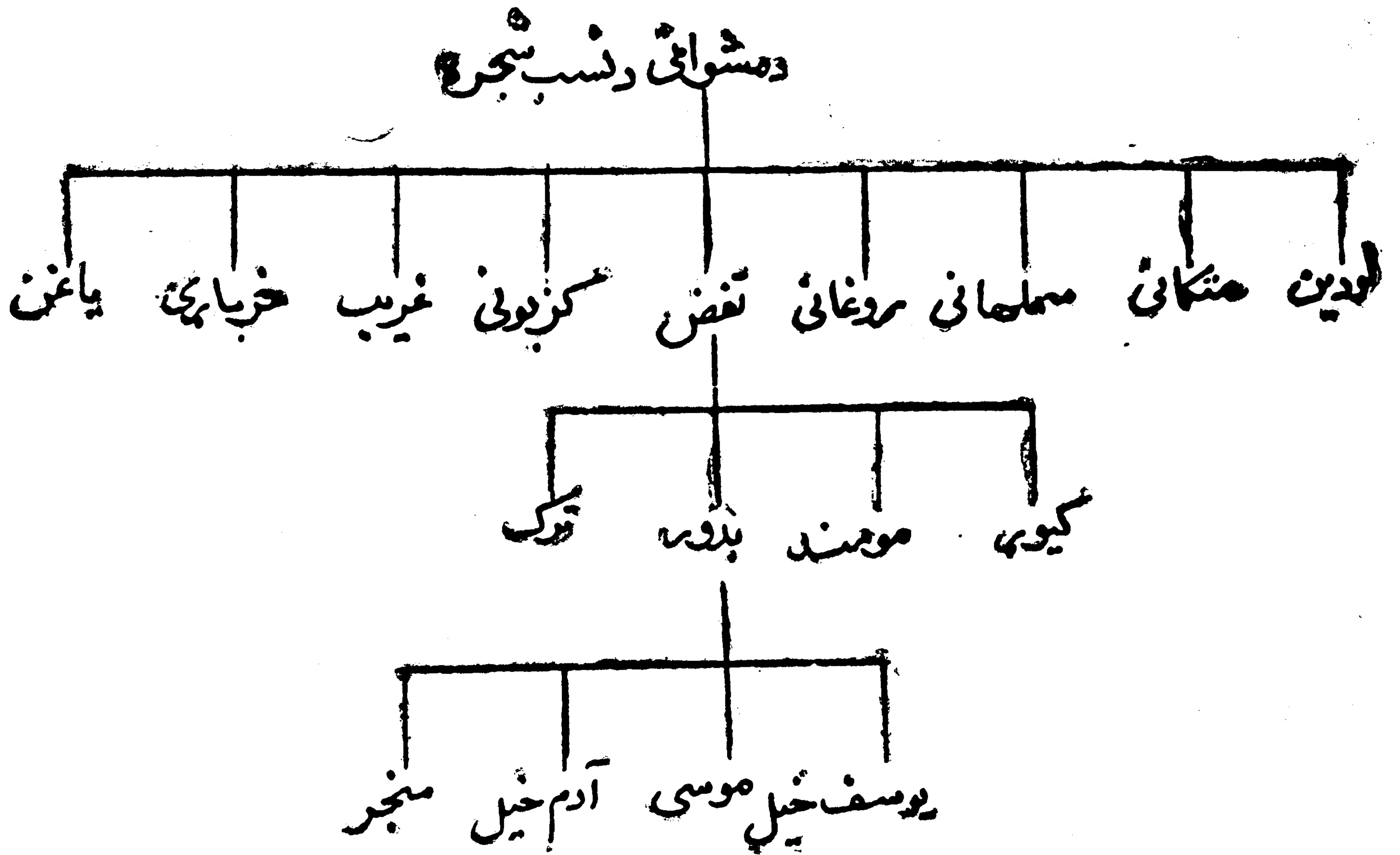

(۱) د پښتنو ټولنیز - اقتصادي جوړښت - ۲۲۶ - ۲۲۷ مخونه.

مشانسی

دغه قوم هم د نیازی دنسلی شخړه شمیرل کیزی . ددوی داوی نیکه نوم موسی
ابن خاکو ابن نیازی وچی دموسی نوم د دیر استعمال په وجه په عامو خلکو کی په
موشیانی یا مشانی سره مشهور شو. ددغه قوم خلک لومړی د سرهنگو د قوم سره
د سندن د دریاب په ختیځ غاړه کی همیشه شوی دی لکه چی اوس هم د داو دخیلو مشانسیو
بناخ په داود خیل نومی محای کی او دموندی بناخ په تپتی کی چی په میانوالی کی
موقعیت لری همیشه دی. پاتی مشانی د سندن د دریاب لویدیځی برخه ته راغلل او همیشه
شول (۱) مشانی دمروتو او عیسی خیلو په دینمنی کی دمروتو ولگری وو. د اطاپه
اوس په دادی خیلو او شادی خیلو سره شهرت لری (۲)

مشانی لوید یخ ته د نختکو توغره پوری قبضه لری. ددوی د هغو محکمونه
پرته چی د سیند په غاړه پرتی دی نوری محکم کی ایی بڼی نه دی خود بندونو او بارانی
ویالو په ذریعه دللمی محکم و غنم او باجری بڼه حاصل ورکوی .

ددی قبیلې خلک اکثره کینه کښی او کورنی دینمنی پکی ډیری دی. داو دخیل
په یوه گوندي کی او شادی خیلو په بله گوندي کی چی د دواړو گوند یو ترمنځ سخنه
دینمنی موجود ده.

(۱) حیات افغانی ۵۹۹ مخ .

(۲) پښتانه د تاریخ په رڼا کی د پېښور چاپ : ۱۹۶۴ کال ۱۳۵۵ مخ .

دمشانی ابن خاکو ابن نیازی دنسب شجره



معروف خپیل

دوی غلجی پښتانه او د احمد زیو د قبیلې یوه خانګه شمیرله کیږي. دوی دننګرهار ولایت د غلزی حصار کک اوسره رود په اولسوالیو کې استوګنه لري؛ په غلزی حصار کک کې د دوی شمیر ۳۳۰۰ اودننګرهار دسره رود په اولسوالیو کې د دوی شمیر ۹۴۱۸ تنه ښودل شوی دی چې زیاتره یې د بالاباغ د سیمې په شا-اوخوا کې ژوند کوي د معروف خپلو خانګې په لاندې ډول دي:

بادین خپیل، شکر خپیل، محمد خپیل، عبدالرحمن خپیل او سر کې خپیل.

په غلزی حصار کک کې معروف خپیل په لاندنیو کلیو کې میشته دي: یاغی بند، علم کڅ، محمدی، ناصر خپیل، کلاله، تری، انګورتاک، بهاولی، راغه، جوکان، لاجیګر، سیاب هلیا، دوبي او محمد کلاکي.

مقبل

دوی د کرلانی پښتنو په ټولنیز ګروپ کې شامل دي. سهیل ته یې شخا محی میدان اوسبري، لویدیغ ته یې د منګلو قبيله، شمال ته یې شمکنی، شمال ختیځ ته یې شخا او ختیځ ته یې د دیورند د کرښې سره پوله لري چې د سرحد نه پوری خوا په ستر غوزک، میته، سنگر او کمکي غوزک کې هم مقبل استوګنه لري او د سرحد په دننه کې مقبلوسره قبیلوي اړیکي لري.

هغه مقبل چې د افغانستان په دننه کې ژوند کوي ټول د پټان په اولسوالیو کې په دوو درو کې چې دوچ زیګار اولوند زیګار په نامه یادېږي استوګنه لري چې په دغه سیمه کې د دوی شمیر (۱۰۴۶۴) تنوته رسېږي. د پټان په اولسوالیو کې د مقبلو نه پرته منګل او شخا هم استوګنه لري (۱)

د دوی یوڅو کورني دخوست اولکن په سیمه کې هم دهمسا په ډول ژوند کوي (۲)

(۱) معاومات مختصر درباره اقوام و قبایل ولایات سرحدی کشور، ۵۷ مخ.

(۲) حیات افغانی - ۶۲ مخ.

ددوی اکثره خلك دكرنى، مالدارى اوسو داگرى له لارى خپله گوزاره كوى .
دغه خلك لرگى او چار تراش هم خرشوى .

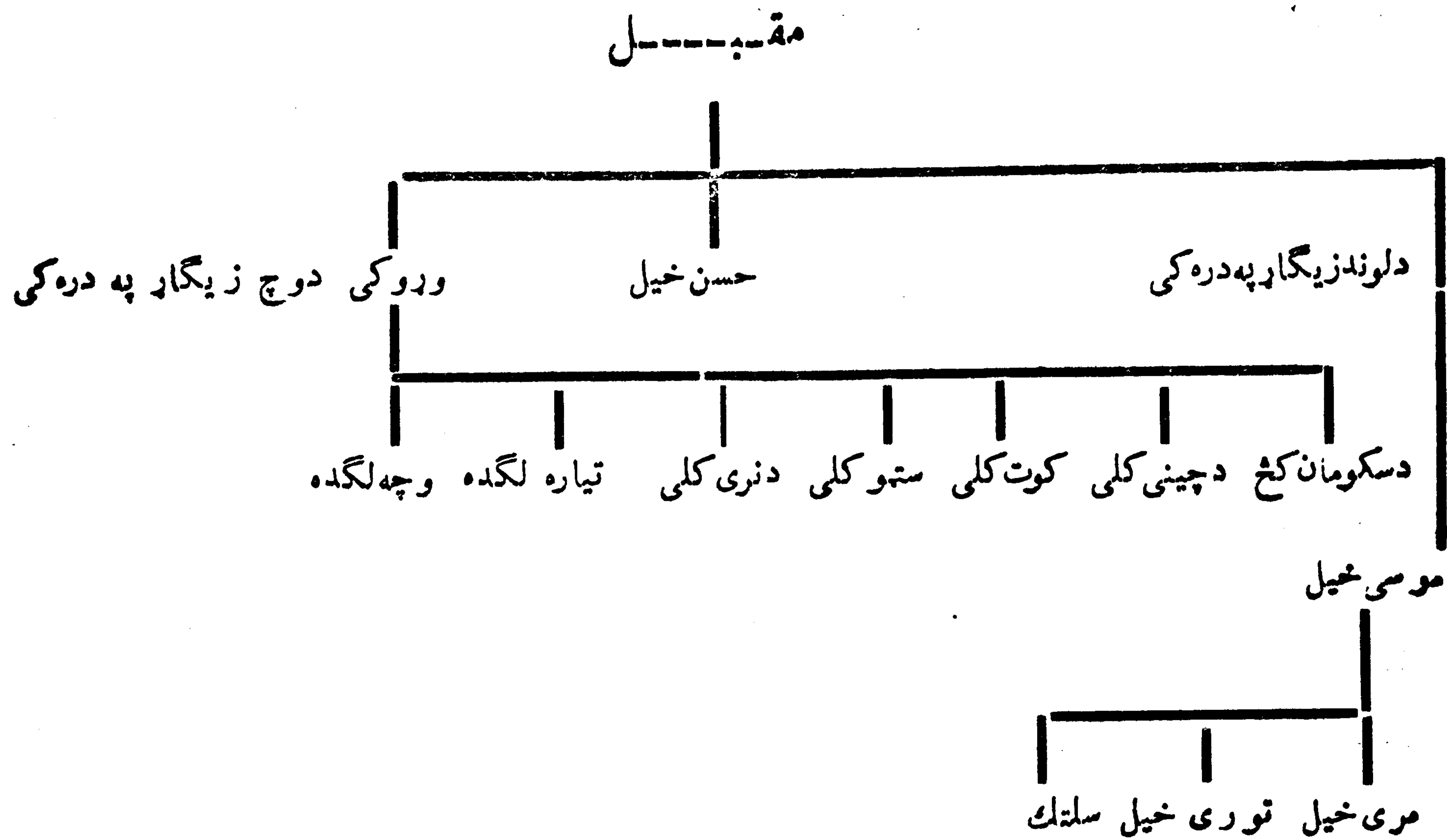

مـلا خيل

ملا خيل غلجى پختانه او كشره يى كو چيان دى چى په لاندنيوا تو بنا خو نو و پشل
شوى دى : شاران، پيره خيل، عثمان خيل، قادر خيل، خواگا خيل، شاهراد خيل،
خواجه خيل او اليس خيل . ددوى زيات شمير دغزنى په اجرستان كى امستو گنه
لرى چى شمير يى (۱۵۹۹۶) تنو ته رسيزى . خرنگه چى دوى كو چيان دى نو د پوى
متمدنى قبيلى بنه نه لرى (۱) داجرستان دملا خيلو پختانگى په لاندى ډول دى :

- | | |
|--------------|---------------|
| ۱ - لنگر خيل | ۶ - سپد خيل |
| ۲ - ادن خيل | ۷ - عثمان خيل |
| ۳ - عباس خيل | ۸ - قلندر خيل |
| ۴ - خوزه خيل | ۹ - پپرون خيل |
| ۵ - رضا خيل | ۱۰ - چكملك |

(۱) معلومات مختصر درباره اقوام و قبایل و لایات سرحدی کشور ۸۴ مخ .

ملکزی

دوی خلیجی پښتانه دی، خوشمیر یی چندان ډیر نه دی. ددوی یوشمیر د ننگرهار د کوزکو نر په اولسوالی کی استوگنه لری، خوشمیر یی بیخی لږدی او یوازی په دغه ولایت کی یی شمیر د ۲۰۰ تنو په شا اوخوا کی بنودل شوی دی (۱)

ملا گوری

دوی سربنی پښتانه اود مومندو دستری قبیلی پوری اړه لری. دغه ښاخ په ملورو خانگو ویشل شوی دی په دی ډول چی: پهارخیل، تارخیل، احمدخیل او دولت خیل. ددوی په باب محینی اختلافونه موجود دی. محینی وایی چی دغه ښاخ لوی نیکه په وصلی توگه دمومندو پر قبیله ورگډیزلی اودویم روایت ددی چی ددی ښاخ اصلی مورث (لوی نیکه) هم دمومندوله قبیلی مخخه و. داسی روایت دی چی یوه ورځ خوټنه مومند د لاروهنی له پاره یو ځای ته لارل او کله چی یی دغه عمل ترسره کاوه یون ملام چی ددوی سره ملگری و له هغی نه لیری او جلا ودرید او دوی ته یی په کتلو پیل وکړ دغلوله دلی نه یوه سری په پښتو ژبه وویل چی ملاگوری چی دهغی ورځی نه وروسته یی په هغه باندي دملاگوری نوم کیښود او دغه اصطلاح د نوموړی ښاخ دتسمیی وجه شوه. که څه هم د دغه روایت په رښتینوالی کی شک موجود دی خو اوس دغه خلک د غرنیو مومندو سره یو ځای دهغو سره په غم او ښادی کی شریک دی. ددغه ښاخ اکثره خلک د تاتری په دره کی اوسیزی او دکرنی په چاروبوخت دی.

دحیات افغانی دتاریخ لیکوال محمد حیات خان لیکلی: «ددی ښاخ ټول شمیر

(۵۰۰) پنځه سوه تنه بنودل شوی دی» (۲)

استاد حمزه شینواری دپښتانه د کتاب په لومړی ټوک کی دملاگورو په باب

(۱) معلومات مختصر در باره اقوام و قبایل ولایات سرحدی کشور ۸۲ مخ .

(۲) حیات افغانی ۳۵۲ مخ .

داسی لیکي: « ملا گوری دژبی، لهجی او کروورو په لحاظ دمو مندو دستر قام سره
 تعلق لری او دپراخی سینې خاوندان دی. دوی دکمکی سلمان نه دلمرخاته په لورد
 دبر غرنه لاندی پراته دی اودتا نری دمشهور غره په لمنوکی استوگنه لری.
 دسیمونومونه یی مردانند، شهید مینه، لوره مینه او ژوره مینه دی. دلته دمر مرو
 د برویوکان هم شته او ابرک هم پیدا کیزی (۱)»

دوی اکثره دسیند په غاره استوگنه لری او شمیر یی په اوسنی وخت کی
 د (۸۰۰۰) تنو په شااوخواکی بنودل شوی دی.

مندر

که چیری دنسب شجره په غورسره وگورونوخر گنده په شی چی ددغه قبیلې
 مشر نیکه مندو نمیده چی دخیبی یاخشی زوی و. مندوه زامن درلودل دیونوم یوسف
 وچی اولادی ته یی یوسفزی وایی اوبل یی عمر نومیده. عمر یوزوی درلودچی
 مندو نمید او اولاده یی په مندرو سره شهرت لری.

داسی روایت موجود دی چی دمندر پلار عمر چی یو دیر باد یانته انسان و
 هندته سفر وکړ او هلمه یی دیوی قریشی بنحی سره خپلوی وکړه چی مندر یی
 دهماغی بنحی نه پسیداشوری دی. کله چی عمر په هند کی مرشو نو ورور یی یوسف
 خیر شو اودخپل ورورد کوندی او اولادونو دراوستلوله پاره پسی لار. نوموړی
 بنحی ورته وویل چی ته غواری ماخان ته په نکاح کړی اوزما مال دخان کړی خو
 زه ژمنه کوم چی بل میره به نه کوم هماغه وچی یوسف هم قسم وکړ چی دا کار
 به نه کوی تردی وروسته یی نو موری بنحی او اولادونه وطن ته راوستل کله چی
 مندرخوان شو نو یوسف خپله لور ده ته ورکړه. مندر دری خانم در لودل چی
 منور، خضر اورخر نومیدل منورهم دوه زامن درلودل دیوه نوم عثمان اودبل نوم
 اتمان و. عثمان هم دوه زامن درلودل یی یی کمال اوبل یی امان نومیدل. دکمال

(۱) پښتانه، لومړی ټوک داستاد امیر حمزه شینواری مقاله، کابل ۱۳۴۹ کال ۱۸۲ مخ.

اولادی ته کمال زی وایی چی په خپاو کی په دوو خانگو و بشل شوی دی : یوه
مخانگه یی مشران زی او بله خانگه یی کشران زی دی :

د اتمان اولاده هم دوه بڼاخو دی په یو بڼاخ کی اکازی کنازی ، او علی زی شامل دی .
دوی ته اتمان نامه هم وایی او د اباسین په غاره دمها بن په جنوب کی میشته دی . تورپی ،
مینی ، کوته ، او مرغزدوی په علاقه کی مشهور کلی دی .

مندردمردان په ضلع کی آن تر چملی پوری میشته دی . د چملی نختیخ ته اباسین ،
لویدیخ ته یی یوسف زی ، شمال ته یی یونیر او سویل ته یی مها بن موقعیت لری .
داسیمه د پوی دری په شکل پرته ده . میدان په کی کم او خمکه یی نا همواره او غرنی ده
دامیلی مشهوره جگړه هم په ۱۸۶۲ کال په همدی محای کی پینه شوی وه .
داسیمه د مندر و مر کردی . همداراز په صوبی او مردان کی هم د مندر و مختلفی
مخانگی استوگنه لری .

د مندر و بڼاخو نه اود دوی داستوگنی مخایونه :

اباخیل : اباخیل په گنده ، زیده ، هند او شاه منصور کی استوگنه لری .

همرخیل : همرخیل په کالادره ، صوابی او مانیری کی اوسیزی .

بهبزاد خیل : بهزاد خیل په کلابت کی اوسیزی .

خلوخیل : خلوخیل په پنجتاری ، براکی ، توتایی ، باجا او بامخیل کی استوگنه لری

رخر : داتپه په پنخو خانگو و بشله شوی ده مانسی زی ، ملاکزی ، اکوزی ،

خضرزی او محمودزی (ماموزی) .

مسانی زی : مسانی زی په داگی ، ترلانندی ، ترکمی ، پرمولسی او ادینه کی اوسیزی .

ملاکزی : ملاکزی په یار حسین ، شیردره او بعقوبی کی .

اکوزی : اکوزی په دو بیانو ، سره چینه او اسماعلیه کی .

خضرزی : خضرزی په شیوه ، کالورخان او شهره غونډ کی .

او محمد و دزی: په نړۍ کلسی، شیخ جانا، اسو تا او نارنجی کسی میشته دی (۱).
مندریه کروړو کی یوسفزیو ته ورته دی. حیات محمدخان په هغه وخت کسی
دمندرو شمیر (۱۴۰۰۰۰) تنه بنودلسی دی.

مندوخیل

که چیری دنسب شجره په غورسره وگورو نوڅوگنده بهشی چسی مندوخیل هم
په غرغښتو پښتنو ورگډ پزی .
مندوخیل د ژوب د وای په دواړو غاړو میشته دی چی د ژوب سیند دهندو-
باغ له غره نه پیل او شمال ختیځ خواته غزیدلسی دی اودسر ماغی ترڅنگ د گومل
سره یوځای اوجنوب خواته یی مخه کړی ده. د ژوب د سیند او به اکثره له څانه سره
نور مواد هم لری چسی دکرنی اوزراعت له پاره دیری گتوری دی. هغه ویا له چی
د ژوب د سیند نه بیله شوی اوسنکته څسی نو یوی میدانی سیمه ته رسبزی چسی
هله غنم او نور ډول ډول غله کرل کبزی. ددغی ویا لسی په دواړو غاړو د مندوخیلو
کلی پراته دی. همداراز دغه میدانی سیمه بڼه څر څا یونه لری اودرمو او څارویو
دپوولونه هم ورته گته اخلی او په پورتنی برخه کی یی دپوولنده وو دیری کبزی دی
ترسترگو کبزی. د ژوب د وادی شمالی برخه د سیوناداغ د جنوبی حد له غرنیو سیمو
سره پوله لری اودگومل ددری جنوبی غره کی هغه ځای چسی د ژوب، بوری او
سلیمان غره کی په مینځ کی پروت دی دبابرو او هوپال د بڼاخونو څمکی دی او
په ختیځه اوسهیلی برخه کی یی یوه غیرآباده اوشاره سیمه موقعیت لری چی دایسوت
اوموسی خیلو بڼاخونه خپلی ومی پیاپی او ختیځ خواته یی مخاڅخ د حسن خیلو
اوباخلو شیرانیو غر موقعیت لری. د ژوب څمکه حاصلمخیزه اواکثره د نهر ونو
په ذریعه خرو بیزی. د مندوخیلو دود، دستور او کسبو نه هغو کا کرو ته ورته
دی چی ددوی په مینځ کی دی اود مغوی په شان سپین زری، ساده او بی آزاره خلک

(۱) پښتانه د تاریخ په رڼاکی - ۱۳۲۲ مخ .

دی. دوی هم دکرنی اومالداري په چارو بوخت دی (۱)

مندوزی

دوی په اصل کی خو گیلانی دی، خو په پخواوختونو کی خوست ته لیزدیدی دی او اوس د خوست په لویدیځه برخه کی او سیزې. اویدیځ ته ته یسی د خدرانو قبيله او جنوب ته یسی دشمل سیند موقعیت لری چی اسمعیل خیل او مندوزی یی سره جلا کړې دې ختیځ خواته د اسمعیل خیلو سره پوله لری او دشمال خواته هم د خدرانو سره گډ سرحد لری. ددوی شمیر (۱۲۰۰) کورنیو ته رسیزې. دوی اکثره دکرنی په چارو بوخت دې اودینوونسی اوروزنی سره زیاته مینه لری (۲)

مندوزی

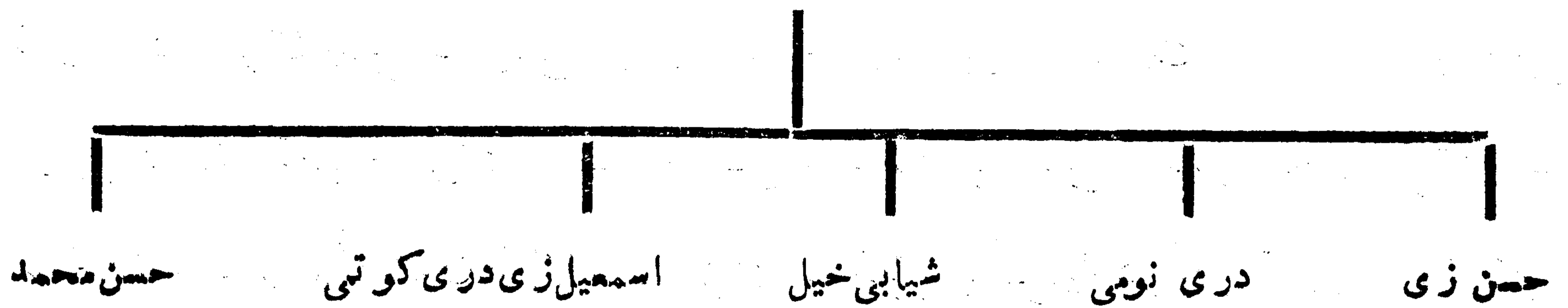

موسی خیل

دوی غر غبستی پښتانه دی او دکا کړو ویو عمده بڼاخ گنډل کبزی. دکا کړو دغه بڼاخ د پوری د تاریخی ناوی د موسی خیلو په تحصیل کی آبا دی. په کندهار، زابل، سیوی او دغزنی په ولایت کی له دیری لرغونی زمانی څخه موسی خیل کاکر آبا دی. همداراز دغزنی ولایت دشلگر په اولسوالی کی هم تراوسه پوری زیات شمیر موسی خیل کاکر استوگنه لری،

مومند

مومند دسربن په ټولنیز گروپ کی یوه دیره ستره قبيله ده اودوی غوریاخیل

(۱) حیات افغانی - ۲۴۳ مخ -

(۲) معلومات مختصر در پاره اقوام و قبایل و لایات سرحدی کشورخ ۶۳ مخ.

پښتانه دی . داسی روایت موجود دی چی د غورباخلور زامن وو چی دولت یار ،
خلیل ، شو کئی او زیرانی نو میدل ، بیادولت یار دوه زامن در لو دل چی یو
مومند او بل داود نو مید .

د مومند و کومه اولاده چی په میدان سیمه کی استوگنه لری هغوی ته کوز
مومند او کوم چی په غزنی سیمه کی آباد دی هغوی ته بر مومند و ایی ، خو په
اصلی کی دواړه یودی . شمال ته یی باجور ، لویدیځ ته یی دکو نرسیند ، جنوب
لویدیځ ته یی دخیبر دره او نختیځ ته یی د پینسور ضلعه موقعییت لری .

د اسلام دین ترخپریدو دمخه دغی سیمی ښه تاریخی اهمیت دراو د . داسی
ویل کیزی چی اوی کنشکا هم د دی سیمی په شا او خوا کی یوه موده اومیدلسی
دی اویوشمیر بو د ایی راهبا نوهم دلته ژوند تیر کری دی .

داسی عقیده مومنده ده چی دوی په پیل کی د کندهار په غوره مرغه کی
میشته وو چی وروسته له هغه خایه د غزنی لویدیځ د تر نک غاروته ولیزیدل .
با بر پخپل مشهور کتاب توزک بابری کی چی په (۱۴۵۰) ع کالی یی کښلی دی
د دغی قبیلی د مومند دیت ذکر یی د غزنی په سهیل کی کسری دی . څرننگه چی
وروسته د دغی قبیلی په شمیر کی زیاتوالی راغی نو دوی د غزنی نه کابل اوبیاله
هغه خایه د دننگرهار خواته و خو خپل اود دننگرهار نه یی دخیبر پر لاری پینسور
اود دوی د استوگنه اوسنی سیمی ته لیزد و کر (۱) . هغه مومند چی په افغانستان کی
استوگنه لری ددوی سیمی دادی :

۱- دننگرهار په ولایت کی :

د شینوارو په لویی او لسوالی ، په مومند دری ، لعل پوره ، بتی کوت ، کامه ،
گوشته ، کوز کونر اود چپرهار په علاقه داری کی استوگنه لری . دننگرهار په ولایت کی
ددوی شمیر (۱۷۳۶۷۹) تنه ښودل شوی دی (۲)

(۱) حیات افغانی ۳۴۷ مخ .

(۲) معلومات مختصر در باره اقوام و قبایل و لایات سرحدی کشور ۲۷۶-۲۸ مخونه .

۲- د کونړ په ولايت کي :

دوی د کونړ په ولايت کي په اسدآباد، خاص کونړ، سر کابنيو، نور گل او نرننگ کي ميشته دي چي په ټول کونړ کي ددوی شمير (۶۳۵۸) تنه بنودل شوي دي (۱) همدا راز يو شمير مومند د هرات د ولايت د انجيل په اولسوالي او د غزني په ولايت کي هم ميشته دي. همدا راز يوزيات شمير مومند په باجور کي هم استوگنه لري. په پاکستان کي دوی د مومندو په ايجنسي کي استوگنه لري ددغي ايجنسي خلور- خواوي دادی: لويديځ ته يي افغانستان، جنوب ته يي د خيبر ايجنسي، ختيځ ته يي د پېښور او د ير ضلعي او شمال ته د باجور د ايجنسي سره پوله لري. ددغي ايجنسي مساحت ۸۸۷ ميله مربع دي. همدا راز د خيبر په ايجنسي کي هم يو شمير مومند او سيزي چي په دغو دواړو ايجنسيو کي ددوی شمير (۱۸۸۸۱۲) تنه بنودل شوي (۲) د مومندو مشهور خيلونه دا دي:

- | | |
|----------------------|---------------|
| ۱- خويزي | ۱۰- نظر خيل |
| ۲- حلیم زي (اليم زي) | ۱۱- عيس خيل |
| ۳- اوتمازي | ۱۲- برهان خيل |
| ۴- بايزي | ۱۳- باره خيل |
| ۵- کودا خيل | ۱۴- موسی خيل |
| ۶- کاجی | ۱۵- خوگا خيل |
| ۷- اتمر خيل | ۱۶- ميرو خيل |
| ۸- ترکزي | ۱۷- بابا زي |
| ۹- خواجه زي | |

د مومندو د خينو مشهورو خيلونو داستوگني محايونه دادی:

۱- خويزي: د مومندو مشهور خيل دي چي ختيځ ته يي گنداب، لويديځ ته

(۱) معلومات مختصر درباره اقوام و قبایل ولايات سرحدی کشور (۱۲) مخ .
(۲) اضلاع ايجنسي ها و قبایل ایالت پښتوستان - ۱۱۹ مخ .

بی کو داخیل او بابازی او جنوب ته بی دکور سین بهیزی . ددی قبیلی تخمکی للمی دی . دمشهورو کلیونو مونه بی دادی : محمد کور ، کنگ ، سم غا سبی ، وچه ژوره ، ملا بهیم کلی ، زناورچینه ، سورا بیان اوشین ورسک . داسی ویل کیزی چی ددی شمیرتقریباً شلوزروتوته رسیزی .

۲- حلیم زی (الیم زی) :

دوی دبا یزوپه شمال ختیځه برخه کی ، په کمالی دره او گنداو کی استوگنه لری او په مومندو کی ددیرنموزخاوندان شمیرل کیزی .

۳- اوتما نزی : ددی قبیلی ختیځ ته دناشکول ، لویدیز ته بی کندهاری ، شمال ته بی

ددویزوغرونه او جنوب ته بی کمالی دره موقعیت لری . داتمانزو تخمکه او اوره ، خاورینه اوللمی ده . خلکک بی اکثرأ دکر کیلی له لاری خپله گوزاره کوی . دخلکو شمیر بی لسوزره تنوته رسیزی او ددی لوی کلی په لاندی ډول دی :
یخندنه او هاشم کورچی ددی ټول کلی د یخندنه په نامه سره یاد یزی .

۴- بایزی :

دا خانگه ، دمو مندوپه قبيله کی دیره مشهوره ده چی دلمر پریواته خواته غرونو کی میشته دی .

۵- کو داخیل :

ددی خانگی ختیځ ته خویزی ، لمر پریواته ته بی داتمر خیلو د لښکر کلی او جنوب ته بی بره دره موقعیت لری . ددی خانگی شمیرتقریباً دیرشوزروتوته رسیزی . دانگریزی استعمار سوه په غزاگانو هم دوی دمو مندوترنورونخیلونو په نسبت زیاته ونډه اخیستی ده او دیرخلک بی شهیدان شوی دی .

۶- کاچی :

دادمو مندوبوه خانگه ده چی خلک بی دکابل او پینورتر مینخ دسوداگری دمالونو دحمل او نقل له لاری خپل ژوند تامینوی .

۷- اتمرخیل :

اتمرخیل د جروبی دری په سهیل کی استوگنه لری او پدیکه هندیه یی ددورخیلو سره نبتی. مخ ته یی بابازی او کورداخیل او شمال ته یی هم بابازی پراته دی، ددی قبیلی شمیر تخمینا شلو زرو تنونه رسیزی او مشهور کلی یی هبارت دی له تورخیل، خنجر کلی، ونکی، تنی، حاتم کلی، لاکر کلی، قاسم کور، مته، هولی او مزی چینه.

۸- ترکزی :

د تورگری شخه چی دالیزواوتر کزو پوله ده تر دانشکول پوری اوبسیا د دا- نشکول نه تر منی پوری په برابرخط پراته دی :

۹- خواجه زی :

دمندو جوراوالکی کوهی نه چی دبایزو او خواجه زوپوله ده ترخاپینس او اتمرخیلو پوری پراته دی .

۱۰- نظرخیل :

د اتمرخیلو په جنوب کی د نظرخیلو قبیله میشته ده . ددوی محکم کی غرنی دی او خلک یی په مالداری نخلیه گوزاره کوی . ددی کلی دادی : گوزکلی، برکلی او دملانخیلو کوزکلی . ددوی د نفوسو شمیردري زرونونه رسیزی .

۱۱- بابازی :

بابازی د بید منی او شمشاد په درو کی میشته دی . ددوی د سیمی محکم کی للمی دی او غنم او اوربشی یی زراعتی محصولات تشکیلاوی . یوشمیر خلک یی د سودا- گری چاری هم پر مخ بیایی . همداراز برانخیل، عثمانخیل او ماخیل هم دمو مندو مشهوری خانگی دی .

پته دی هانی نه وی چی یوشمیر مو مندد کونر دولایت په پشد، خاص کونر، دننگرهار دولایت په باریکاب لچه پور، غازی آباد، کامه، دچپرهار په دولتزو، المه، نوبلی، غزو کلی، غورآباد، هدی، باسول او هزارناو، که، لال پوره، گوشته، گردی، همدازد کونر په شگه، ارنخی او سورداگ کی هم میشته دی .

همدارازد افغانستان په نورو ولايتونو لکه باخ ، سمنگان ، کندز ، هرات ،
کلات او هلمند کې هم پوشمير مو منداستو گڼه لري . پوشمير مومند په افغانستان کې
د کوچيتوب ژوند هم تيروي .

د مومندو مشهورې درې اوډاگونه :

(۱) د گنداب دره :

په دې دره کې حايميزې اوسيزې . ددې درې نختيځ ته د کړپې د غونډيو
مسله پرته ده . لويديځ ته يې د خاپوش غرواوع دې اوجنوب ته يې د کونړ سيند
بهيزې . ددې درې اکثره حُمکي للمې دې . ددې درې د خپلو شمير د يرشوزرو
تنوته رسيزې اولوي کلي يې دادې : توره تيزه ، شاتي کور ، کښي ، سور ډاگ ،
ظفر غونډې او کته سنگ .

(۲) د پندپالي دره :

په دې دره کې دترکزي د بناخ د عيسي خيلو او برهان خيلو خانگي استوگنه لري .
دا دره لکنډې ته وتلې ده په دې دره کې للمې او آبي حُمکي هم شته . دخلکو شمير
يې لسوزرو تنوته رسيزې اولوي کلي يې د پخند او هاشم کورڅخه عبارت دې .

(۳) کمالي دره .

په دې دره کې د حليمزي د بناخ د پو شاخيلو او ابراهيم خيلو خانگي استوگنه
لري . خلك يې اکثره د بزگري په کارونو بوخت دي او مشهور کلي يې اتونخيل ،
غازي بيگ کور او کجک شاه دي .

۴- سر کنډ دره :

په دې دره کې ميتانخيل استوگنه لري چې پخو گانخيلو ورگډيزې په دې دره کې د کرنې
حُمکي لري دې او خلك يې په مالداري گوزاره کوي . ددې حَي خلك د خپلو غرونو
لرگي په کامه او کونړ کې خرڅوي . ددوي شمير تقريبا لسوزرو تنوته رسيزې او

مشهور کلی یی سپین جومات ، نری اوبه ، سپین تنگی ، باره خان ، محپری ،
سربند او بیله دی .

همدار از شو نگری دره ، جروبی دره ، شالی هولی دره او سلالا دره هم د مو مندو
دلو یو او مشهورو درو له جملی شخه دی .

د دازشکول او یخپند ډاگک :

په دی ډاگک کی اتمانزی او ترکیزی عیسی خیل استوگنه لری چی محمکی یی
بنی اولمی دی .

بھی ډاگک :

دا ډاگک (۲۴) میله اوزدوالی او پنځلس میله پلن والی لری چی په دی ډاگک
کی کوداخیل ، بابازی او خو یزی پراته دی .

دسر کو ډاگک :

دا ډاگک دخو گانخیلو او اتمرخیلو دغرونود لمنو شخه راغزیدلی او په دیرش
میله اوزدوالی او شل میله پلن والی دگوشتی او خو یزو علاقی ته ورغزیدلی پروت
دی . په دی ډاگک کی خو گانخیل ، ماماخیل ، دورخیل او بز شمیر اتمرخیل میشته دی (۱)

مهمنزی

مهمنزی دسربن په تولنیز گروپ کی شمیرل کیزی او دخرشبون دزوی
زمندا اولاه گنبله سیزی . ویل کیزی چی دزمنده اولاه کی دمنزی یا مهمنزی
سناخ دشمیرله مخی زیات دی . دغه سناخ دزمنده پاتی نسل تروتلو وړاندی دیو-
سنزی یو دقبیلی سره یوځای دارغستان له سیمی نه وشرن شول او ورپسی دیوسنزی یوسره
یوځای د کابل په نورو پینو کی شریلا وو ، خو کله چی دوی د کابل شخه د ننگرهار
خواته وکوچیدل نو دوی ترمینځ دیوی لانجی په سبب جگړه پینښه شوه چی په
دغی جگړی کی یوسنزی په دوی بانندی بریالی شول . مهمنزی ترڅه مودی پوری

(۱) پښتانه لومړی ټوک ۱۲۱ مخ .

په ننگرهار کې اوسیدل. او کله چې دیوسفزیو پو مشهور و مشو ملک احمد غوښتل چې د دلازا کوسره وجنگيزی نو هغه دننواتی په ډول مهمتزیو ته ورغی او مرسته یی مخینی و غوښتله، مهمتزی هم په دی شرط ورسره یو مخای شول چې د (اشنغر) سیمه دوی ته ورکړل شی لکه چې توسوبی وروسته دغه شرط ترسره او اشنغر مهمتزیو ته ورکړل شو چې تر اوسه هم د دوی په واک کې دی او د دوی شهر کلی هلته د چار سدی، تنگی نوښهره (نوبنار) او پرانگه څخه عبارت دی. (۱)

دوی په عمومی توگه با تعلیمه او متمدن خلک دی. دا مستعماری ضد نهضت مشر اود پښتنو ستر شخصیت خان هېدا لغفار خان د مهمتزیو د اتمان زیود ښاخ څخه و.

د مهمتزیو مشهور ښاخونه دادی :

۱ - الیاس زی

۲ - بارک زی

۳ - بتوزی

۴ - عمرزی

۵ - اتمان زی

۶ - تنگی

۷ - رخړ

۸ - شیرپاو. (۲)

د حیات افغانی مورخ (۱۲۵) کاله په خوا د دوی شمیر تقریباً

(۸۰۰۰) کورنی ښودلی دی او دوی د پېښور د ضلعی د چار سدی په تحصیل کې اوسوگنه لری.

(۱) حیات افغانی، ۵۶ مخ.

(۲) پښتانه د تاریخ په رښاکی ۱۲۹۳ مخ شجره.

میا خیل

دوی لو دی پښتانه دی او میاخیلو ته میانخیل هم وایی چی دلوانی یا نوحانی ددویمی
منځنی توری زوی و . میاخیل په پخوا زمانو کی ټول پوونده وواوپه تجارت او
مالداری بوخت وولکه څرنگه چی ددولت خپلواپه برخه کی دامن ته د لوحانی
بناخو نو درا تگ څرنگه وای لیکل شوی دی په هماغه ډول ددغه بناخ
خلکو هم دامن ته تگ اورتگ کاوه اود میاخیلو د استوگنی دمنځه په خاص درابن
اوچود هوان کی سروانیوواستوگنه درلوده . کله چی دکتی خپلو مشران زمان
دپرانگی قبیلهدتاک اودسوری بناخ له روری نه وشرل اوپه تاک بانندی دولت خپلو
قبضه تینگه اوروری وران شونو رهنه خو کاله وروسته دبختیار قبیلې او
دسروانیو تر منځ چی پخواپی په درابن بانندی قبضه درلوده دزراعت دمنځه تللوپه
سبب جگری وشوی .

دبختیار دقبیلې هغه مالداران چی دمیاخیلو سره په سینه او بده کی شریک ووسروانیو ته
ماتی ورکړه او هغه سروانی چی له مرگ نه بچ پانی شوی ووهغه پی له دی سیمی
نه وشرل اوبیایمی دمیاخیلو په سلا او مرسته ددرابن په سیمه په گډه سره قبضه تینگه
کړه اوللمی ځمکی پی پرڅلوروبرخو ویشلی .

دوی برخه میاخیلو ته ورکړل شوی اوڅلورمه برخه دبختیارولاس ته ورغله
اوهغه ځمکی پی چی دویالوپه ذریعه خرو بیدلی هغه پی هم په خپلو منځو کی
سره وویشلی اوله دوارو فاتحو قبیلو نه ځینی خلکو داته دایمی استوگنه غوره
اودکرنی په چارو بوخت شول او ځینو نورو پی په پوونکه ډول ژوند
غوره کړاوتر اوسه پوری په دوارو قبیلو کی دایمی ځینی پی دځمکی
څښتنان او ځینی پی هم پوونده سوداگری . دمیاخیلو هیڅ یوه داسی څانگه به نه وای

چی خلک دی از یادیرپه دغودوو کارونو بوخت نه وی ، خرسیدخیل اوشادی
خیل تقریباً ټول په دایمی ډول استوگنه لری اودکرنی په چارو بوخت دی .

دېوونده مياخيلوڅيښي سوداگردير شتمن دي اوله ټولو پوونده وونه مياخيلو
لومړي ترليري ليري ځايونو پوري په تجارت اوسوداگري لاس پوري كړچي په
دغه برخه كې دوي له بخارا نه تركلكتي پوري مشهور دي (۱)

دحيات افغاني دمولف حيات محمدخان په قول دمياخيلو ټول شمير په هغه وخت
كې دري زره كوره ښودل شوي دي چي دهغوي نه يي څلورمه برخه بختيار تشكيلوي.
ددغي قبيلي نه نژدي اووه - اته سوه كورني په ديره بند كې استوگنه لري او
نژدي پنځه سوه كورني يي په مرغه كې هم استوگنه لري (۲).

مياچن خيل

دوي او د پښتانه دي . مياچن خيل دنخاكو اولاده اودنيازي دقبيلي پوري اړه
لري دده په باب داسي ويل كيزي چي يوه ورځ دي په داسي حالت كې چي دصحرا
نخواته روان او تيزتگ يي كاوه او دنخداي په مينه كې مست و نو كله چي نور وپښتنو
دي وليد نو دده دتيزي او چالاكي په نسبت يي ده ته دمياچن لقب وركړ مياچن په
پښتو ژبه لاسي ژر ندي ته وايي له هغې ورځي دده اولاده په مياچن خيلو باندي مشهوره
شوه چي اوس يي اولاده په مجسموعې توگه په مياچن خيلو سره ياديږي. (۳)

خللك مياچن خيلو ته په سپي څلي اودرنه سترگه گوري اودرنا وي يي كوي
په خطرناكو وختونو كې ددوي كورونه دخلكو پناه ټاوي اودساتني ځايونه دي .
دمياچن خيلو دا كثرونخلكو چال چلند نيك او غوره دي . شيخ مياچن دوه زامن
لرل چي ددوي دنسب شجره دنيازيوسره يوځاي ذكر شوي ده ددي قوم خلك په
متفرق اونحراره واره ډول سره استوگنه لري لكه په بنو كې منجاخيل خود دوي
زيات شمير په تهتي مياچن خيلو كې چي دكورمي درود شمالي برخي ته دڅاورو
ميلو په واټن موقعيت لري ميشته دي .

(۱) حيات افغاني ۲۹۶ - ۲۹۷ مخونه .

(۲) د كابل سلطنت بيان دوهم ټوك ۶۱ مخ .

(۳) حيات افغاني ۸۴۸ - ۸۴۹ مخونه .

دلته دوی په خاص ډول باندي د یادونې وړدی دغه قبيله د پاتې نیازیو قبیلې سره گډار په دی سیمه کې میشته شوی دی . هغه وخت چې د سرهنگک ، عیسی خیلو او موشانی بناخونه د مرو تولا خواله دغه ځایه و شړل شول نو تر هغه وروسته دغه فرقه د فقیرتوب او سپیڅلتوب له کبله د مرو تونه په امن کې پاتې شوه او د پخوا په شان په همدې ځای کې اوسیدل . میچن خیل په افغانستان کې په متفرق ډول استوگنه لری . د دوی د (۱۵۷۰) تنو په شا اوخوا کې دننگرهار ولایت د سره رود په اولسوالی کې استوگنه لری . (۱) همداراز یو شمیر میچن خیل د زابل ولایت په کلات کې هم استوگنه لری چې شمیر یې د (۳۰۰) تنو په شا اوخوا کې بنودل شوی دی .

میانته

دوی سرینې پښتانه دی او دغې قبیلې خلك په مجموعی ډول په کوم خاص ځای کې استوگنه نه لری ، بلکې په خواره واره او تپت او پرک ډول ژوند کوی . څرنگه چې د دوی شمیر دیر لږ دی نو په افغانستان کې یې نوم چندان شهرت نه لری . د دغې قبیلې څخه د توغ بناخ د بنگینو په سیمه اوله پاتې بناخونونه یې ځینې د کندهار په شا اوخوا کې اوسیزی .

دشکون له اولادې داکتران د ځانگې یو شمیر د گرانگک په سیمه کې میشته دی . له یوه روایت له مخې حضرت سلیمان چشتی چې مزار یې د دیره غاز بیخان ضلعې په توسه نومی ځای کې دی د دغې قبیلې څخه و (۲)

[۱] معلومات مختصر در باره اقوام و قبایل ولایات سرحدی کشور ۲۸ مخ .

(۲) حیات افغانی ، ۲۵۷ ، مخ .

د میانپه ابن شرنخون ابن مر بن د نسب شجره

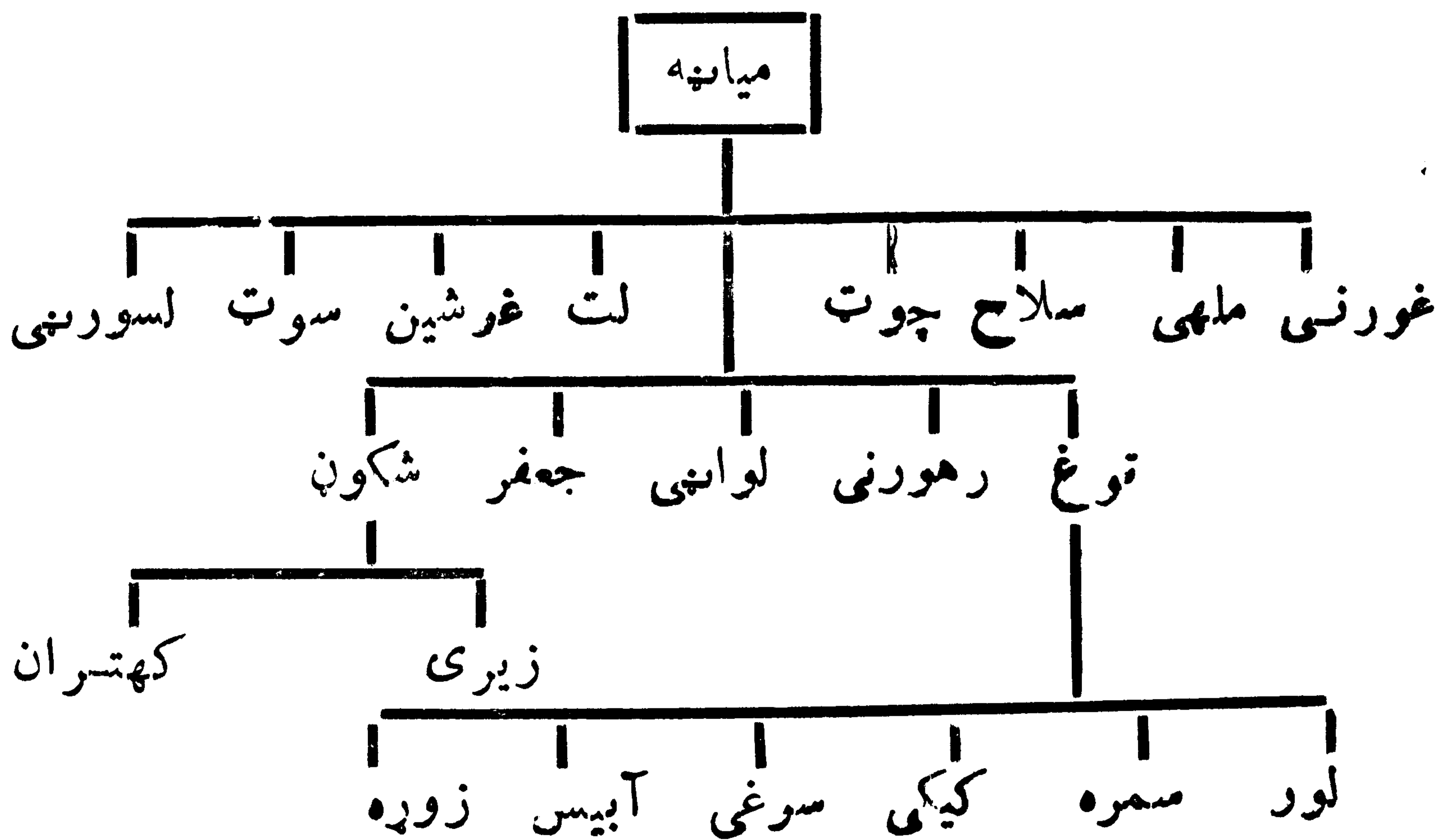

منگل

د نسب د شجرې د لیدلو مخکې د غرنیو کښتیزو چی منگل په اصل کې کرلانی پښتانه دی. منگل د پکتیا ولایت د سترو قبیلو له جملې څخه شمیرل کیږي. شمال ته یې خاخی، شمال ختیځ ته یې خمکني او مقبل، لویدیځ ته یې خاخی، شمال ختیځ ته یې خمکني او مقبل، لویدیځ ته یې تو ناخیل او احمدزی او جنوب ته یې خدران او دخوست قبایل او ختیځ ته یې سبوی او مقبل پراته دی (۱)

دخمینورایتو له مخې دوی تقریباً شپږ اووه سوه کاله دمخه دهنی د قبیلې سره یو یوځای د بنو په سیمه کې اوسیدل او د شیتکو د غلبې په وجه یې د بنو سیمه پر یښو ده او دخوست او کورمې لویدیځو غرنیو سیمو ته راغلل او هلته، یشته شول چی تر اوسه پوری هم هماغلته استوگنه لري (۲)

منگل اکثره د کرنې او مالدارۍ په چارو بوخت دی. ددی له پاره چی خمکني یې لږی دی نو کر نه هم په کې لږه ده. دوی دیر جنگیالی خلک دی. منگل عموماً دخپل ژوندانه اړتیاوی د لرگو د سوداګرۍ او موټرونو چلو لولاری تا مینوی. منگل د پکتیا ولایت د موسی خیلو او جانی خیلو په اولسوالیو او د قلندر په علاقه داری کې استوگنه لري خو ددوی یو شمیر په سید کرم، خاخیو، خمکنيو، خاخی میدان او خوشت

(۱) معلومات مختصر در باره اقوام و قبایل و لایات سرحدی کشور ۷ مخ.

(۲) حیات افغانی، ۲۶۱ مخ.

په لويه اولسوالی کی هم ژوند کوی .

همدار از دوری تقریباً (۱۰۰۰) زر کورنی دد یور نهد کورنی نه پوری خوا په تری منگلو او کوتری منگل کی چی په کور می ایجنسی پوری مربوط دی میشته دی چی شمیر ۷۰۶۸ تنه دی او دافغانستان ده ننگلو سره نزدی اریکی لری .

منگل د کورنی او مالداری نه پرته عموماً د چار تر اشد لار گپو تجارت هم کوی . دهغه راپور له مخی چی په ۱۳۵۴ کال کی د پکتیا د وخت د والی له خوا د پلان وزارت ته ور کړ شوی و ددوی شمیر د پکتیا په ولایت کی (۱۱۹۲۱۴) تنو ته رسیده همدار از ددوی یوزیات شمیر خلک په سعودی هر بستان او د خلیج په نور و عربی هیوادونو کی په مزدور یو بوخت دی (۱)

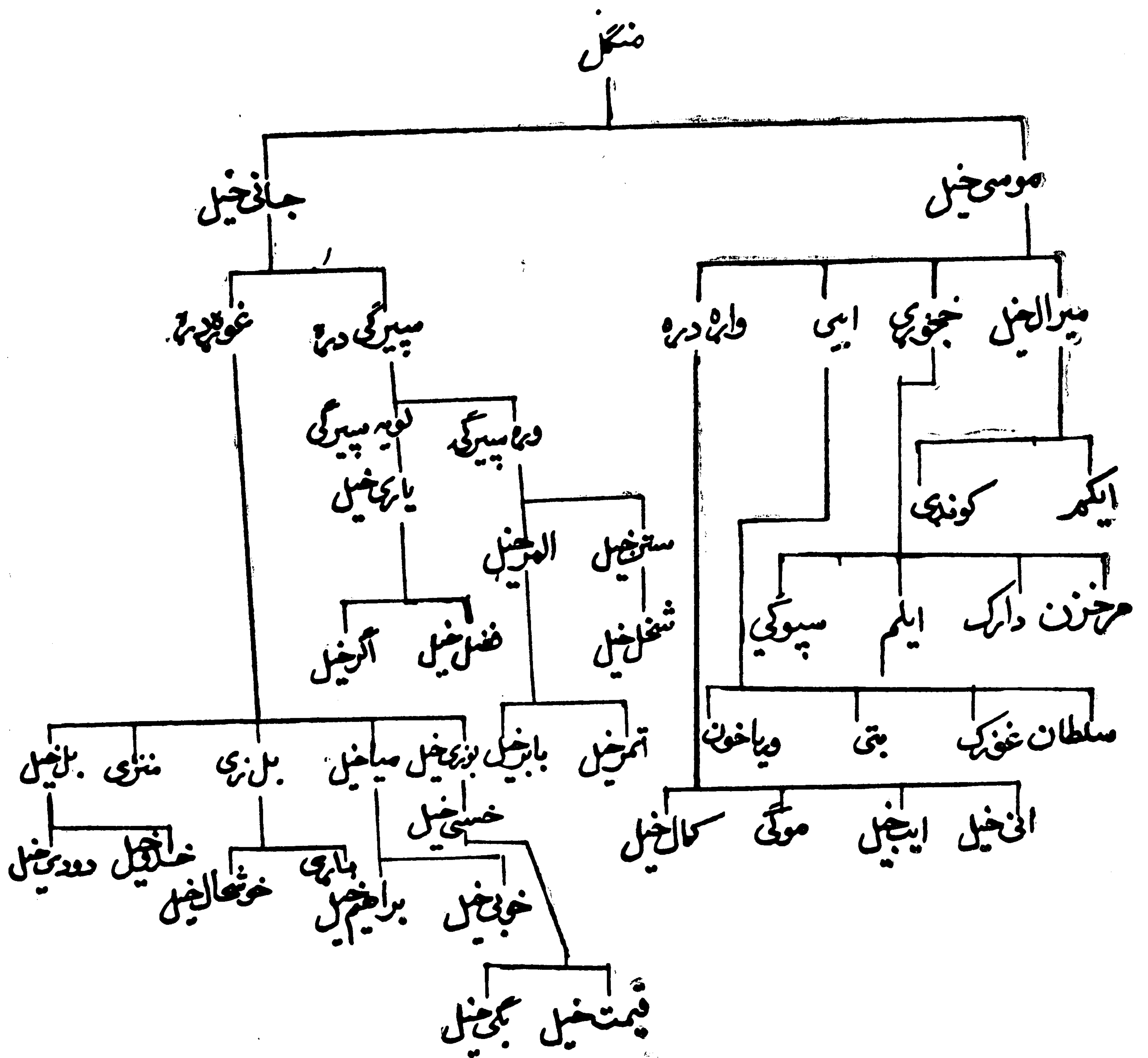

(۱) معلومات مختصر درباره اقوام و قبایل ولایات سرحدی کشور ۴۷ مخ .

ناصر

دوی متوزی پښتانه اودغلجی بوسترخباخ گڼل کیزی. دحیات افغانی مولف دناصرو پښتنو په باب داسی لیکي: «ناصر داستو گڼی کومه بیله او علیحده سیمه نه لری دوی اکثره کوچیان دی. ددوی کدی په پسرلی کی دنونخوا وهوتکو غلجیو په ملک کی شپی او ورخی تیروی اوله دغه خایه دتجارت مالونه کندهار، کابل اونورو خایونونه دخرخلا وله پاره ورت او دخپلور مووری او پسونه هم خرخوی او کله چی داوبو کموالی احساس شی نو اکثره یسی داوری په نیمایی کی درودخرو لو دپاره دوسنو دپیدا کولو تلابن کوی ه دمنی دموسم په پیل کی دجرگی په ډول سره راتولیزی او خپلی کیزی تولاوی اودتو دو سیمو یعنی دامان ته چی ددیره اسماعیل-نخان په ضلع کی پروت دی روانیزی. په دامان کی هره قبیله خایه بیل بیل خای لوی چی هلته دوی په ژمی کی استوگنه غوره کوی. دامالو اورمو دخرو لو په وخت کی په هر خای کی چی بڼه خرخا یونه ومومی هلته دخپلو حیوا ناتوری او گای پیایی. پوونده ناصر په تجارت او مالداری خپلی ورخی تیروی. هغوی دخپلو میزو له وریونه کیزی، تخر اونور ضروری شیان او بسی اوله شیدونه یسی کوچ، پنیر او کرت ترلاسه کوی. په دوی کی دغو ایانو، او بنانو او په تیره بیادپسو نور هی دیری دی. دناصرو کیزی وری او سپکی دی. ناصر اکثره رختونی او بسی آزاره خلک دی.

قبیلی ویش یسی :

دناصرو قبیله په دریو برونو ویشل شوی ده نور ناصر چی عمر زیوته وایی، سره ناصر چی نسو خیاوته ویل کیزی اوسپین ناصر چی ملی زی دی. دناصرو خینی نور مشهور بنیاخونه دادی. داودخیل، اتمانخیل او ملی زی چی بیا دغه بنیاخونه په نور و فرعی خانگو ویشل شوی دی.

ددوی داستو گڼی سیمی :

ناصر په لاندنیو سیمو کی استوگنه لری :

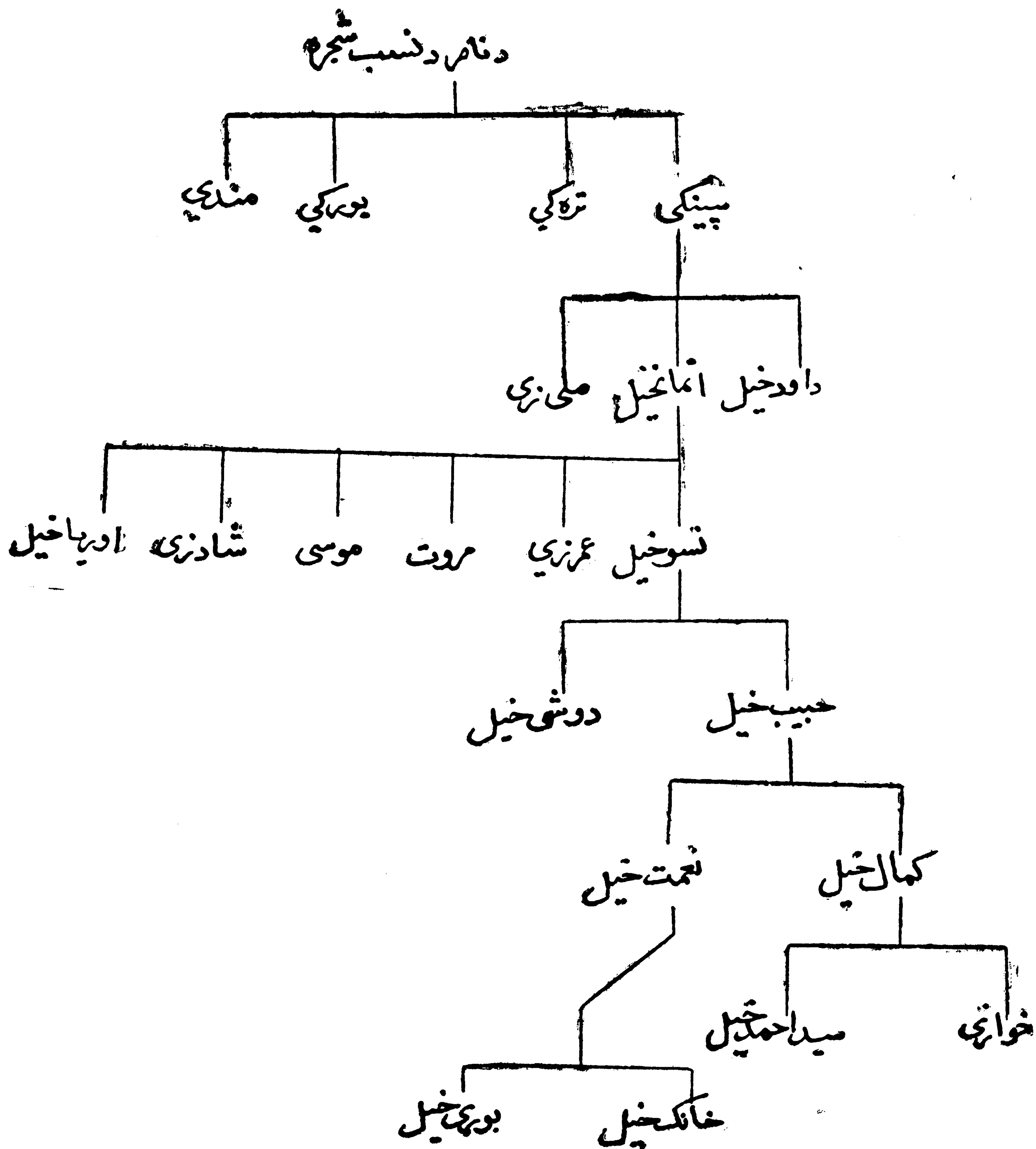

۱- د ننگرهار په ولایت کی:

د ننگرهار په ولایت کی ناصر په چهارک اوبتی کوټ کی استوگنه لری او په نوموړی ولایت کی یی شمیر (۶۰۹۶) تنه بنودل شوی دی.

۲- داغمان په ولایت کی:

داغمان په ولایت کی ناصر د قرغیو په اولسوالی کی استوگنه لری چی شمیریسی (۷۱۱۹) ته بنودل شوی دی.

۳- دزابل په ولایت کی:

دزابل په ولایت کی هم یوشمیر ناصر د شاه جوی په اولسوالی او د اتغر په هلاک داری کی استوگنه لری ، خوشمیریسی دیر محدود او د شپږسوه (۶۰۰) په شا او خوا کی بنودل شوی دی .

۴- د پروان په ولایت کی:

یوزیات شمیر ناصر د پروان ولایت په کوه دامن ، شکر دری او کاه دره کی هم استوگنه لری چی دوی هلته یوشمیر باغونه هم لری .

ناغر

که چیری دنسب شجره په غورسره وگورونو خوگرگنده به شی چی دناغسر کوچنی قبیله په غر غنبتی پښتنو ورگډیزي . دوی په لومړی سر کی په دوو بڼا خو نو ویشل شوی دی چی بیانوری وری خانگی ورته مینمخ ته راغلی دی .

د «پښتانه د تاریخ په رڼا کی» لیکوال دناغرو په باب لیکي : «ناغریوه وره قبیله ده چی اوس په کیتهرانو ورگډه ده (۱)»

دخیرنوسره سره ددغی قبیلی په باب پوره او بشپړ معلومات لاس ته نه دی راغلی . نو ځکه ویل کیزی چی دایوه مشهوره قبیله نه ده او کوم ناغری چی موجود دی هغه هم دکا کروسره گډ شوی دی (۲)

دناغرا بڼ دانی دنسب شجره

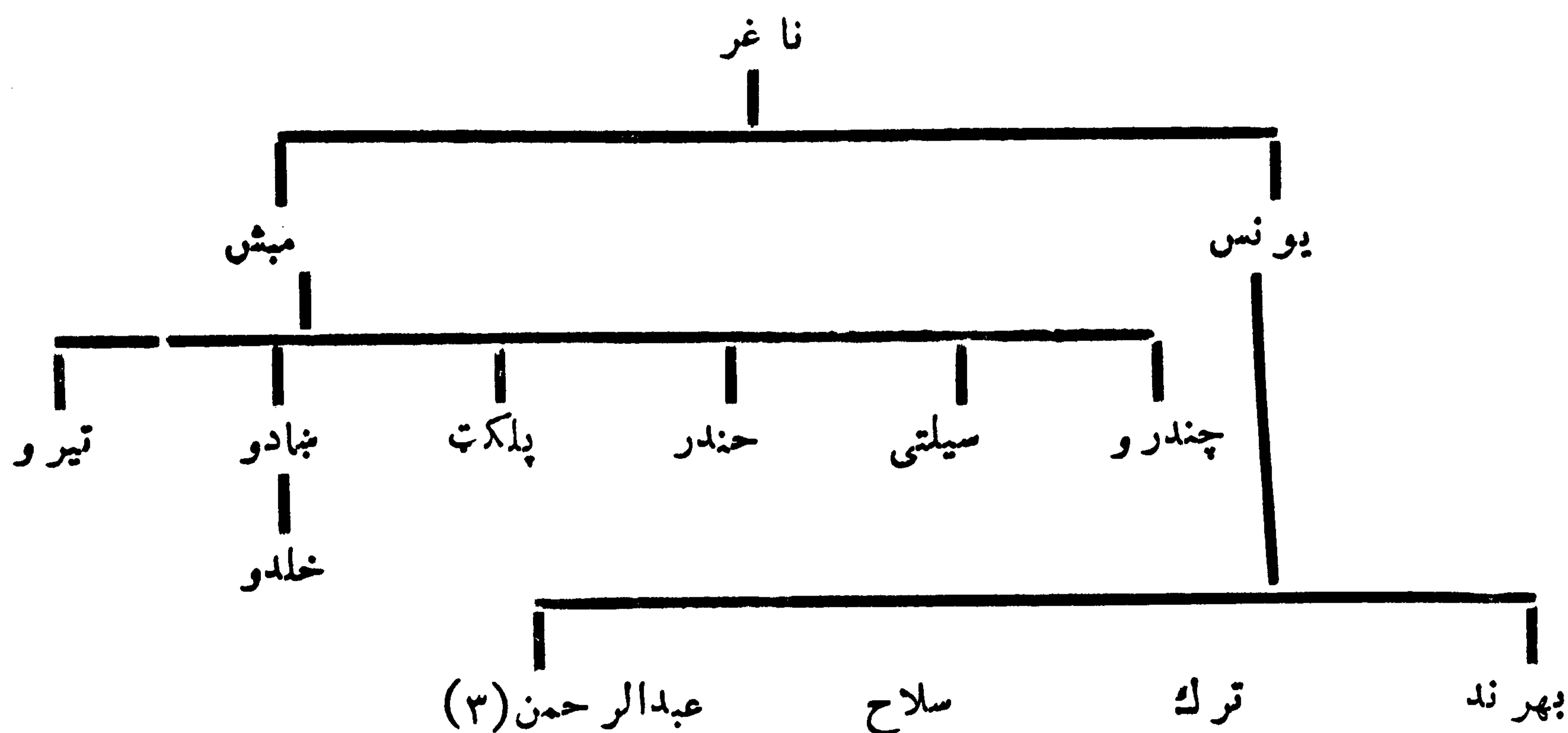

(۱) پښتانه د تاریخ په رڼا کی ۱۳۲۹ مخ . (۲) حیات افغانی ۳۷۰ مخ . (۳) نوموړی اثر ۳۲۳ مخ .

نور زی

نور زی سربنی پښتانه دی چی د درانیو د پنج پای یو بناخ گنبل کیزی . نور-
زی هم د بارکز یو په خیر په شمیر کی دیر دی او ددوی یوزیات شمیر کوچیان
دی . د کوچیانو شخه پرته دیر شمیر نورزی د کندهار نه ترهراته پوری په بیلابیلو
سیمو کی استوگنه لری . دنورزیو دیره سیمه په فراه اوشین دند کی ترهراته پوری
اوپاتی د کندهار جنوب ته پرته ده .

د هغوی کوچیان په دوبي کی د غورغر خایر نوته چی دسیاه بند په نامه یادیزی
لیزد کوی . په ژمی کی دنیمروز ، هلمند او فراه د کوچیانو په نامه سره یادیزی . نورزی
دیر میلمه پال خلک دی ددوی تخینی خلک په مالداری او د کرنی په چارو هم بوخت دی .
اوس ددوی د استوگنی سیمی اوشمیر په لاندی ډول بنیو :

۱- دزابل په ولایت کی :

هغه نورزی چی دزابل په ولایت کی استوگنه لری نو دوی دزابل دمرکز په کلات ،
د میزان په علاقه داری او دترنگ او جلدک په اولسوالی کی استوگنه لری چی په
نوموری ولایت کی یی ټول شمیر (۱۰۸۴) تنه بنودل شوی دی .

۲- د ارزگان په ولایت کی :

نور زیان د ارزگان د ولایت په لاندینی تخایونو کی استوگنه لری : دزابل په
مرکزترین کورت او دچوره ، خاص اورزگان ، گزاب ، کجران ، شهید حساس او ددهر او د
په اولسوالیو او دنیس په علاقه داری کی چی په ارزگان کی ددوی ټول شمیر
(۶۹۹۸۹) تنو ته رسیزی :

۳- د کندهار په ولایت کی :

نورزی په کندهار کی په لاندنیو سیمو کی میشته دی :
د کندهار په مرکز ، ددلمان ، میوند ، پنجوایی او سپین بولدک په اولسوالیو او دریگ
په علاقه داری کی . په کندهار کی ددوی ټول شمیر (۷۶۸۸۸) تنه بنودل شوی دی

همداراز دوی د ارغنداب د سیند په خیتله غاره په سپیروان نومی مخای کی هم
استوگنه لری .

۴- د هلمند په ولایت کی:

په دغه ولایت کی نورزی په لاندنیو اولسوالیو کی استوگنه لری: د هلمند په
مرکز لښکرگاه، دناد هلی، موسی کلا، گرمسیر، ناوه بارکزابی، نوزاد او نهر سراج په
اولسوالیو او دواشیو اور یگستان په علاقه داریو کی . په دغه ولایت کی ددوی ټول
شمیر (۸۴۵۰۷) تنه بنودل شوی دی .

۵- د نیمروز په ولایت کی:

په نور موری ولایت کی دوی د نیمروز د ولایت په مرکز او دنخاش رود په علاقه
داری کی استوگنه لری چی مجموعی شمیری (۸۱۸۱) تنه دی .

۶- د فراه په ولایت کی:

نورزی، دنو موری ولایت په مرکز د قلعه کا، بالابلوک، بکوا، گلستان او اناردری په
اولسوالیو او دخاک سفید په علاقه داری کی استوگنه لری. د فراه په ولایت کی ددوی شمیر
(۴۹۷۷۴) تنه دی .

۷- د هرات په ولایت کی:

نورزی دنو موری ولایت د انجیل، گذری، گلران، غوریانو، کهسان او ادرسکن په
اولسوالیو کی میشته دی چی په نومویری ولایت کی پی شمیر (۱۴۸۳۰) تنه بنودل شوی
دی .

همداراز ددوی یوزیات شمیر د بادغیس په ولایت کی د مرغاب او غورماچ
په اولسوالیو کی هم استوگنه لری .

لنډه داچی د افغانستان په لویدیځو او جنوب لویدیځو ولایتونو کی ددوی
شمیر (۴۸۴۴۹۳) تنه اټکل شوی دی .

نیا زی

که چیری دنیا زیو دنسپ شجره و گورو نوخو گنده په شی چی دوی دمتوز یو په تپولنیز
گورپ کی شمیرل کیزی او د لودی اولاده ده . نیازی د لودی زوی د خپلو دریو میو منونه
دری زامن درلودل یعنی : باهی ، جمال او خا کو چی په دوی کی باهی چی د سرواښی
دلور زوی و دیر پر هیز گاره او با تقوی شخص و . نیازی په پیل کی د غزنی په شا او خوا کی
اوسیدل . دوی داند رو غلجیا نود د بنمنی په وچمه له دغه خای خوخه لیز دو کر .
په ۱۴۵۱ ع کال چی بهاول لودی په هند کی د پښتنو سلطنت قایم کړ نو دیو ه فرمان
په ذریعه یی دیر پښتانه هند ته وبال چی دوی هتله لارل او په عسکری خانگو کی یی
دنده تر سره کوله دوی پر سلطان بهاول لودی بانندی دیر گران وو . د سوری
شیر شاه دوا کمنی په وخت کی دوی ته لور لور دولتی پوستونه او منصبونه ور کړل
هول چی د دوی په جمله کی هیبت خان نیازی او عیسی خان نیازی د دیر اقتدار
خاوندان نوو چی هیبت خان نیازی ته داعظم همایون لقب ور کړل شوی و او د لاهور
او پنجاب ووبد اړو تا کلي شوی و . په هندوستان کی نیازیو دومه قدرت او
پسر مخنگ تیر لاسه کړان تردی چی د سلیم شاه سوری سره یسی سخته
مقابله وکړه چی ددی بغاوت اوسر کشی له کبله دوی د تباهی سره مخاوخ شول .
په افغانستان کی د عیسی خیلو مو شانویو اوسر هنگ د بناخو نونه پرته دنیا زیو نور
بناخونه او خانگی دومه مشهوری نه دی او اکثره په خواره واره ډول ژوند کوی .
نیازیان د اباسیند په دواړو غاړو د کالا باغ نه تر پنیالی پوری او د ختکو د غره
د شرقی لمنی نه تر میانوالی پوری میشته دی . همداراز د بنگینو د سیمی په توغ نومی
خای کی هم نیازی استو گنه لری . که څه هم دنیا زیو عینی بناخونه لکه مرهل ، کندهی
او متهی په پوونده توب اوسودا گری بانندی بوخت دی خود شمیر له مخی دیر لزدی .
د کندهی له بناخ نه یو شمیر په خوست کی اوسیزی او د ځمکو و خاوندان دی .

همداراز یوزیات شمیر نیازی دلغمان ولایت د الینگار په اولسوالی کی
دنیا زیو په نامه کلی اونورو کلیو کی استو گنه لری چی شمیری هتله (۱۵۳۹)

وردگگ

دوی په اصل کسی کرلانی پښتانه دی . ددغی قبیلی دپیدا یښت اصلی
تاتیوی دسلیمان دغره لری دبرمل غردې چی له هغه خایه خشفه وروسته دکرلانی توله
قبیله نخوره شوه او په اوسنی سیمه کی میشته شول .

ددوی لویدیځ ته د هزاره جات غرونه او پاتی دریو خواوو ته یی دغاجیو دقبیلی
سیمی موقعیت لری .

ددوی سیمه دواډې په ډول شمالا او جنوبا اوز ده پرته ده اوختیځ او لویدیځ ته
یی غرونه موقعیت لری . (۱)

ددوی سیمه دپاراپامیزاد اونوروغرونو تر مینځ چی هغه غرونه لوگر له خرواره
پیلوې دیوه اوزده گوگ په ډول پرته ده (۲) نختیځ ته غریی په لوگر او خروار پورې او
لویدیځ غریی په هزاره جاتو پورې مربوط دی . هغه سین چی په غلطه دغزنی دسین
په نامه نومول شوې دی ددوی دحمکوپه جنوب کی بهیزي او دیری حمکی
خروبوې همداراز دوردگوشمالی خواوې دلوگر دسین په واسطه اوبه کیزي .
تنگی ، شیخ آباد ، سیدآباد ، شنیز ، نخوات ، جغتو دای میرداد اوچک ددوی
دسیمی مشهور خایونه دی .

دسیدآباد ، چک ، جغتو او دای میرداد نه پرته یوشمیر وردگگ د کونړ ، هرات ، هلمند ،
زابل ، غزنی او بنگلان په ولایتونو کی هم استوگنه لری هغه وردگگ چی په کونړ کی
اوسیزی نو ددوی داستوگنی خایونه لوې گوریگا گانشال او جندول دی . دگانشالیانو
مشران وایی چی ددوی اصلی تاتیویسی دوردگگ و سیمه ده او په ختیه مایار
دی . تقریباً ۱۷۰ کلونه مخکی یوشمیر وردگگ د دیر سیمی ته راغلل چی خینی یی
ددیر په سیمه کی پاتی شول اود یوشمیریسی دجندول گنا نشال ته راغلل . د

(۱) حیات محمد خان ، حیات افغانی ، ۶۳۱ - ۶۳۲ مخونه .

(۲) الفنستون ، دکابل سلطنت بیان دوهم توك ۱۴۴ مخ .

گانشال مخه دور دگو مخینی کورونه یوسلو خاویخت کاله پخواد اسماردخانی په دوره کی دانگام ته راغلل. دراتنگ نه وروسته دوه، د خان اوسالارزوداوسی مخکو بزگران شول او یزگری بی کوله. دوخت په تیریدوسره دوی به گوریگا کی شاری مخکی آبادی کړی او مخینی مخکی بی په نغدو پیسو واخیستلی چی اوس هلته یوشمیر وردگک دخپلو مخکو او مخینی بی هم داسالارزو د مخکو بزگری کوی. یوشمیر وردگک ادعا کوی چی ددوی پلرونه او وونه نومی کاله پخوادامیر عبدالرحمن خان دپاچاهی په لومړی کال دور دگوله سیمی مخه دلته راوتنبتیدل: ددوی پلرونه په ختیه مایاردی. دراتنگ نه وروسته داسمارخان دوی ته په گوریگا کی مخکی ورکړی اودوی دگانشالیا نوسره یو مخای استوگن شول. دوی دخپلو مخکو د بزگری چاری پخپله ترسره کوی. په دوی کی مالدار بیخی لزه ده او دسالارزو او ماموندوسره بیخی خلط شوی دی. دژبی دلجی په گدون ددوی دژوند تولارخونه د سالارزو او ماموندو تر اغیزی لاندی راغلی دی (۱) همداراز دور دگوقبیلی هغه شمیر چی په هرات کی استوگنه لری نودری خانته یوه محله لری چی دور دگانو محله یی بولی اودانجیل دولسوالی په اداری واحد پوری مربوطه ده. یوشمیر وردگک د هلمندو لایت دناد علی او ناوه بار کزایی په اولسوالیو کی هم میشته دی.

دوردگو دقبیلی یوزیات شمیر کورنی دراو لپندی دضلعی په چچ او نتوکی اوسیزی. دوردگو سیمه دیره شنه، سمسوره او زرخیزه ده، خودمنی موسم یی دیرلنده دی. غتی وریجی، غنم او اوربشی یی غوره حاصلات دی. وردگک تول دکرکیلی په جابو بوخت اوزیار کنبس خلك دی. مخینی خلك یی دمالداري په چارو هم بوخت دی. ددوی کلی کوچنی دی.

ددوی د مشهورو خیلونو نومونه په لاندی ډول دی: ممک ما بار، میرخیل، نوری، لرم، گدایی، ملاکیارخیل، خورمخیل، ادینخیل، او مصریخیل. په وردگو کی د میرخیلو خانگه د شمیرله مخی زیاته ده چی ورپسې دمایارو

(۱) دپښتو ټولنیز - اقتصادی جوړښت ۲۲۷ - ۲۲۸ مخونه.

اونوری شازگی په شمیرکی زیاتی دی (۱)

حیات افغانی د تولووردگو شمیرلس زره کوره بنودلی دی (۲)

د وردگود نسب شجره

وردگ

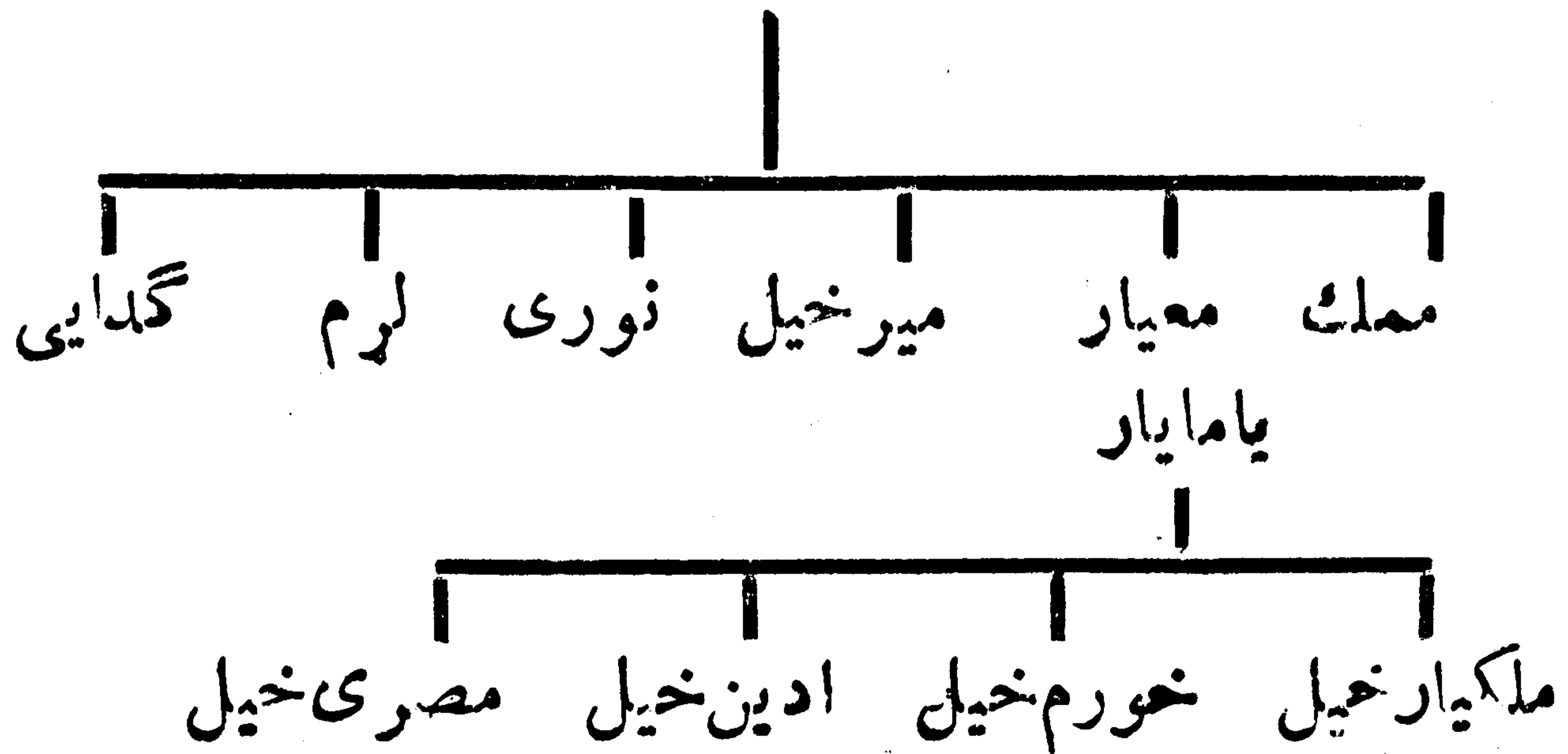

وزیر

وزیر په کرلانیو پښتنو کی بوه ستره قبيله ده . د روایتونوله مخی دد غسی قبیلنی مورث اعلی (لوی نیکه) وزیر نومیده چی د سلیمان زوی اود کرلان لمسی و.

وزیر دوه زامن درلودل چی یویی نحدری اوبل یی لالی نومیدل (۳)

داسی روایتونوموجود دی چی وزیر اومری د خوست د شوال غره ته نزدی د برمل په سیمه کی د شیتک د اولادی سره یوخیای اوسیدل اودخوار لسمی عیسوی پیری په وروستیو کی دوی د لویدیخ پرخوا و غزیدل اود توجی په قطب دینواو کوهات په سرحدی غرونو کی استوگن شول او په کرار کرار د کورمی د رودنسه د گومل تردری پوری داستوگنی دیره سیمه یی په خپله قبضه کی راوسته او هلته همیشه شول چی ددوی داستوگنی په وجه داسیمه د وزیرستان په نامه مشهوره شوه چی ددغه خای مساحت (۷۰۰۰) مربع میله دی (۴)

(۱) پښتانه د تاریخ په رښاکی - ۱۳۷۷ مخ .

(۲) حیات افغانی ۶۳۲ مخ .

(۳) نومی اثر ۶۳۳ مخ .

(۴) پښتانه د تاریخ په رښاکی ۱۳۹۱ مخ .

د شجرې مطابق د وزیر لومړی زوی دخدری درې زامن درلودل یعنی موسی، محمود او مبارک چې موسی یی په درویش سره هم مشهور وو. موسی ته له دې کبله درویش لقب ورکړی شوی و چې دې یو پر هیز گاره اوزاهد سړی و چې اوس هم دده اولاده دی بولوی ولی گڼی او د هغه مزار چې په بومل کی موقعیت لری د خاصو او عامو زیارتگاه ده .

موسی درویش دوه زامن درلودل چې یو بی اتمان نومیده او اولاده یی په مجموعی توگه د اتمان زیو په نامه سره شهرت لری . د وزیر په خپله ورځنی معاوړه کی اتمان زیو او احمد زیو ته درویش خیل یادرویش وزیر هم وایی .

دخدری ددویم زوی (محمود) زوی مسعود (مسید) نومیده چې اولادی ته یی مسعود (مسید) وزیر وایی او دخدری ددریم زوی (مبارک) زوی گوربز نومید چې اولاده یی تراوسه پوری هم دگوربز په نامه سره یادیزی او دخوست په سیمه کی استوگنه لری (۱)

وزیر په لومړی سر کی په دوو لویو بناخونو بانندی و یشل شوی دی چې دا احمد زی وزیر او اتمانزی وزیر په نامه سره یادیزی . ددوی سیمه داداری پلوه په دوو واحدونو ویشل شوی ده یو یی شمالی وزیرستان چې اتمان زی وزیر کی استوگنه لری او بل یی جنوب وزیرستان چې احمد زی وزیر کی میشته دی چې د ۱۹۶۱ع کال دسرشمیرنی له مخی په جنوبی وزیرستان کی دا احمد زی وزیر شمیر (۲۳۷۴) تنه او په شمالی وزیرستان کی د اتمانزی وزیر شمیر (۸۹۷۶۳) تنه بنودل شوی و .

همدا راز د بنو په سیمه کی هم یو شمیر وزیر اوسیزی چې دا اتمانزی وزیر و شمیر پکی (۲۴۴۹۹) تنو او دا احمد زی وزیر و شمیر پکی (۱۵۳۳۹) تنو ته رسیدی . ددغو معلوماتو له مخی څرگندیزی چې ددوی مجموعی شمیر د (۱۷۱۹۷۵) تنو په شا او خوا کی دی .

(۱) حیات افغانی ۵۰۴ مخ .

اوتمانزی وزیر دافغانستان سره اوزده پوله لری چی دخوست دلو یی ولسوالی
خمخه دپکتیکا دولايت دبرمل تر علاقه داری پوری ادامه مومی.

همدارنگه د ۱۳۶۰ کال داحصائیی له مخی دبرمل دحلاقه داری نفوس چی
داوتمانزیو وزیرودولی خیلو خانگه پکی میشته دی (۲۰۵۱۸) تنه بنودل شوی دی: (۱)

دوزیرو د قبیلی نوی: مشهوری خانگی اوخیلونه په لاندی ډول دی:

۱- اوتمانزی: داوتمانزیوزیروخیلونه په دی ډول دی: کابلخیل، ولیخیل،

ذبیخیل، ممیتخیل، ابراهیمخیل، مدهخیل، توریخیل، منظرخیل، ووزیخیل،
حسنخیل، بورهخیل، خدرخیل اونور.

۲- احمدزیوزیر: داحمدزیوزیروخیلونه دادی: ذبیخیل، کالوخیل،

نصرای، بومی، شبودی، سپیرکی، محمدخیل، سعدیخیل، سوډانخیل،
سینخیل، هاتیخیل، عمرزایی، سرکیخیل، بودینخیل، بیزنخیل، خوجلخیل،
توزیخیل اونور.

۳- مدهخیل وزیر: سرکیخیل، علیخونخیل، خضرخیل، لغریادودیخیل،

توریابازیدخیل، پایونخیل، وادینخیل، نظرخیل، تخمانخیل، ادمخیل، تورسمخیل،
جمییخیل، دریپلاری، مچه، میرسنی، عملخیل، بوزیخیل، باشیخیل،
خوشگی تسی، اخر اونور (۲)

دوزیرو د قبیلی داستوگنی صیمی:

۱- دشوال سیمه:

پهدی سیمه کی دوزیروخانگی لکه کابلخیل، جانیخیل و ملکشی استوگنه
لری:

۲- دشاکسی سیمه:

شاکسی دغرونو په مینخ کی یوه اواره سیمه ده چی ملکشی، میامی، شادیگی

(۱) اضلاع، ایجنسی ها و قبایل ایالات پښتونستان ۹۹ مخ.

(۲) نوموړی اثر، ۱۰۱، ۱۱۷ مخونه.

اونخو ناخيل پکي استوگنه لري. سربيره پردی په دغه خای کی سدن خیل، هانی-
خیل اوسپير کی وزیر هم همیشه دی :

۳- دبرمن سیمه :

دوزیروپه سیمه کی برمن دیوی وادی په شکل موقعیت لري چی حمله یی
هره اود کر کیلی له پاره دیره مساعده ده چی پکی کابل خیل وزیر استوگنه لري
او وزیر ددوبی په موسم کی خیل مالونه پکی خروی چی دموسی درویش مقبره
هم دلته موقعیت لري :

۴- درزم-ک سیمه :

دایوه کوچنی سیمه ده چی بڼه آب و هوا لري : په دی سیمه کی داوتمانزو
وزیرود توری خیل او ممیت خیل او خا نگی استوگنه لري .

۵- دخیسوردره :

داسیمه ددورود علاقی سویلی برخی ته موقعیت لري . ددی دری په پورتنی
برخه کی ممیت خیل، په منحنی برخه کی یی توری خیل او په بنکتنی برخه کی یی
ددوروخانگی استوگنه لري .

۶- شیرنه :

دغه سیمه ددورولوید بخ ته پرته ده چی مداخیل، خدرخیل او ورو کی په کی
استوگنه لري :

۷- دشکت و سیمه :

داهم یوه کوچنی دره ده چی په پورتنی برخه کی یی توری خیل او په منحنی
برخه کی یی سیمه همیشه دی (۱)

۸- وانه :

وانه دجنوبی وزیرستان مرکز دی : داسیمه دوزیرو دسیمی دسهیلی برخی نه

(۱) حیات افغانی ۵۰۶ - ۵۰۷ او ۵۰۸ - مخونه .

دگومل دري دهغو او چتوغرونولري ده چي جنوبي برخه يي دگومل تردري پوري
 رسيزي : وائنه دشمال نه سهيل خواته امتداد لري چي اوزدوالي يي تقريباً
 (۱۵) گروهه دي . دلته يونخور بهيزي چي دگومل د سيند سره يو خاي کيزي .
 د جغرافيوي موقعيت په لحاظ د وائنه هوا ددوبي په موسم کي ډيره گرمه ده .
 په وائنه کي دوتانس چي داو ديو پښتنو يوه څانگه ده استوگنه لري . همدا راز
 په نورو برخو کي يي ذلي خيل او احمدزي استوگنه لري .

۹- دبدر سيمه :

په دي سيمه کي سپير کي وزير او شننگي وزير استوگنه لري چي اوزدوالي يي
 سرکاسي گرام پوري پنځه گروهه وائنه او پلان والي يي تقريباً يوميل دي .

دوزيرو کسبوننه :

په پيل کي ددغي قبياي نخلک اکثره دغوايا نو اورمو په څرولو او دمالگي په
 سوداگري بوخت وو ، خو اوس اکثره دکرنی ، مالداري او وريو دڅرخلاوله لاري
 خپله گوزاره کوي . ددوي دپسونو وړي اعلي جنسيت لري . همدا راز دوي دوزيرو
 دڅرخلاوله درکه ډيره گټه ترلاسه کوي .

غرنی وزير دوزورمي هم ساتي ، خو په اواروسيمو کي يي وزي لزي دي .
 دوي داوښانوگلي هم لري ، په تيره بيا هغه کوچيان يي چي دسفر اوليزد په بوخت
 کي په هغوباندي دکور اسباب او کيزدي باروي . دوي کله کله ددغو اوښانو
 مخه دمالگي دسوداگري له پاره هم استفاده کوي .

ددوي په سيمه کي غنم ، جوار ، اوربشي او وريجي کرل کيزي ، خو په غرنو
 سيمو کي ددوي ځمکي ډيري لزي دي ، او ځمکه يي دځمکو حاصل ددوي
 کلني اړتياوي نه شي پوره کولاي . همدا سبب دي چي په دوي کي ځمکي په لوره
 بيه پلورلي کيزي . ددوي د اواروسيمو په ځمکو باندي اکثره احمدزي وزير
 قبضه لري چي دوي عموماً په دغو ځمکو کي غنم اونخود کړي او دمني په موسم

کي باجرې ترهغی اندازې زیاتسی دې چی ددوې دخوراک لس چنده ته رسیزې
اودهغوې دخوراکو نه دیره گټه ترلاسه کوي.

خوراک یسی:

دوې په خورو کی عمومأ دغنمو، جوارو او اور بشوله دوې او همداراز دپسونو
لهغوبنو څخه دیره استفاده کوي. ددوې دپرخوندوراوغوره خواره دا دې چی غتی
ور یچی دژیروغور یو سره یو ځای پخوي .

د معمولی خورونه پرته ددوې په غرو نوکی د خرنجی دونی میوه چی
دوې یسی پورگی بولی اوره کوي او اکثره یسی دا ور بشو ددوې سره گډوي
اوبیا یی خوري .

پو بناک یسی:

۱- دنارینه وو پو بناک:

ددوې نارینه همدومأ اوژدې پگری چی اوژدوالی یی له دریو گزونه تراووگزو
پورې رسیزې په سروی اودغه پگری اکثره نیلی یا تورنگ لری. ددوې کمی سونه چی د
بیلا بیلو توکرانو څخه یی جوړوي چین داره اوبسی چینه وي. همدا راز دوې یو بل
دول پراخه کمی سونه چی ددبلو ورینو توکرانو څخه یی جوړوي اغوندي اودوې
ورته په خپله سیمه ییزه اصطلاح یته کوي وایسی. همداراز دوې دیری بنی شری
هم جوړ وي چی څنډې او مخکینی برخه یی په ژیرواوسروورینمو اوسپنسپو
پاندي بنکلی کرای شوي وي چی دغه کار ددوې دبنځوله خواتوسره کیزي او ددغو
شریواغوستل په دوې کی زیات رواج لري.

۲- د بنځو جامی:

دوزیرو بنځی په عمومی دول تور تیکری په سروی چی دغه تیکری د دبلو توکرانو
څخه وي، خو ځوانی بنځی چی دوی ورته په خپله ژبه نیازینی بنځی وایسی
اونوی پیغلی هغه تیکری چی چی یسی بولی او سری ژیری اوترری لیکمی ولری

په سروی او بنځینه کمیښونه چی دوی یسی نخت بولی په عمومی توگه په دوه ډوله دی: لومړی نجلانه نخت او دوهم یسی گریوانه نخت .

لومړی ډول کمیښونه (نختونه) هموما دپیغلونجونوله خوا اغوستل کیزی او درنگه توکرا نوڅخه یی جوړوی، ددغه ډول کمیښونو په تهر باندی خامک دوزی نشته او هم چینداره نه دی. دویم ډول کمیښونه چی دواده شوو بنځوله خوا اغوستل کیزی له سور نیلی یا تور رنگه توکرا نوڅخه یسی جوړوی او ددغو کمیښونو گریوانونه تهر و نه په سرو او یا ژپرو وړ یشمو باندی ښکلی شوی دی چی دغه کار اکثره له بنځوله خوا ترسره کیزی. ددغو کمیښونو د تهر لا ندینی برخه تر هغی اندازی پوری چینداره وی چی ټول یو ډول ښکاری، خود تهر برخه یی دیره تنگه وی چی ددغو کمیښونو اوزدوالی دپښونه تر ښنگرو پوری رسیزی .

دواده شوو بنځو پرتگونه له خودوله توکرا نونه چی رنگونه یی ژپر، نیلی او آسمانی وی او هغوی ورته په خپله ژبه بیگمی، ژپرخیش او سورخیش وایی جوړ شوی وی . دغه پرتگونه چین لرونکی او ښکتنی برخی بی تنگی وی، خودزنگونونه پورتنی برخی یی پراخه وی. هغه وزیر چی په غرونو کی اوسیزی او غریب دی دپرتوگ پرځای یو ډول پتی دښنگرونه نیولی ترزنگونو پوری تا ووی چی دوی دغو پتیوته په خپله ژبه وربلی وایی. په وزیرو کی دپیغلو نجونواو واده شوو بنځو تر مینځ دیر ښکاره توپیر په دی کی چی پیغلی نجونی یی مپین پرتگونه اوساده بی چینه کمیښونه اغوندی په داسی حال کی چی واده شوی بنځی یی برخلاف اوزده چین لرونکی او گریوان لرونکی کمیښونه اغوندی .

د وزیر ویشی اوڅیری :

ددغی قبیلی اکثره خلك پیاوړی، قوی او اوری ونی لری. دوی ښکلی، گردی سترگی او پراخی تندی لری او اوزده وینتان او څښی پریزدی چی خپل وینتان دشر شمر په تیلو او ژپرو غور یو غوروی .

داخلک په دیره مینه اوشوق خپلو میلمنو اوددوستانو ته میلستیاوی ورکوی او کله چی د میلمنو شمیر تر اتو کسانو زیات وی ورته پسه حلالوی اوددوی میلمانه په عمومی دول په دری کنگور یو ویشل کیزی .

۱- دمزه مری یا بنکره وره مری :

دوی قدر وړ میلمنونه پسه حلالوی اودوسی په اندازه وریجی ، دودی ، جیاری ، او اوگره ورسره پخوی اودهغه ته دمزه مری یا بنکره وره وایی .

۲- کوندی مری :

چی په دی مری کی چرگان حلالوی .

۳- وچه مری :

چی وچه تیکله هم ورته وایی ، لنده داچی ددوی میلمه پالنه د میلمه په حیثیت پوری اړه لری یعنی داچی د قدر وړ میلمه ته بنه خواره برا بروی . (۱)

شمالی وزیرستان

دوزیرو قبیلی د پیژندلو پر برخه کی به بده نه وی چی ددوی داستوگنی سیمی هم وپیژنو . د جغرافیوی او اقتصادی پلوه وزیرستان یوه سیمه ده خوداداری پلوه په دوو برخو ویشله شوی ده چی یو یی شمالی وزیرستان او بل یی جنوبی وزیرستان دی . په وزیرستان کی پنځه عمده قبیلی استوگنه لری : وزیر (احمدزی او اتمان زی) ، مسید (مسعود) دور ، گوربز او بیتنی . چی مسید ، احمدزی وزیر او بیتنی په جنوبی وزیرستان کی استوگنه لری او بیتنی داداری پلوه دیره اسماعیل خان او بنو پوری مربوط دی . اتمان زی ، وزیر ، دور او گوربز په شمالی وزیرستان کی اوسیزی .

د پاکستان له خوا دوه تنه پولیټیکل ایجنټان (Political Agents) ټاکل شوی دی چی

پو دشمالی وزیرستان په میرامشاه اوبلی د جنوبی وزیرستان په واینه کی موظف دی. دیوه واحد په توگه د وزیرستان مخلورخواوی په دی دول دی: لویدیخ او شمال لویدیخته بی دپکتیا او پکتیکا ولایتونه، شمال اوختیخ ته بی کورمه، تل، بنواو دیره اسماعیل خان او جنوب ته بی ژوب او شیرانیو سیمه موقعیت لری: دشمالی وزیرستان مخلورخواوی:

دشمالی وزیرستان ایجنسی دطوال لبلد په ۷۰ درجو او د عرض البلد په ۳۳ درجو- کی موقعیت لری. شمال ته بی دخوست لویه اولسوالی، لویدیخ ته بی دشوال او برمل سیمه، جنوب ته بی جنوبی وزیرستان اوختیخ ته بی دبنو ضلعه موقعیت لری. دشمالی وزیرستان مساحت ۱۸۱۷ مربع میله دی.

د فزیک کی اوتوپوگرافی پلوه شمالی وزیرستان په لاندنیو سیمو ویشلای شو: دتوچی، وادی دخیو وادی، د شکتوی وادی، دشیره تله دبنته، دکتی وادی او دکورمی وادی یوه برخه، دپورتنی توچی وادی، ددندی دبنته، لکه دبنته او درزملک دبنته. دشمالی وزیرستان مشهور سیندونونه توچی، کورمه، کیسوی، خیس او شکتوی دی او اکثره محکم کی بی دتوچی د سیند په واسطه چی ۶۳ میله اوزدوالی لری خرو بیزی:

شمالی وزیرستان داداری پلوه په شپز واداری واحدونو ویشل شوی دی چی دنحصیل په نامه یادیزی او هغه په دی دول دی: میرامشاه، دوسلی، دته خیل، سین وام، میرعلی او رزمک.

۱۹۶۱ع کال داحصائی له مخی ددغی ایجنسی شمیر (۱۵۹۳۶۶) تنوته رسیزی چی په سلو کی ۸۲،۸ تنه په پښتو ژبه خبری کوی (۱)

جنوبی وزیرستان:

جنوبی وزیرستان یوه غرنی سیمی ده. مخلورخواوی بی په لاندی دول

(۱) اضلاع، ایجنسی ها و قبایل ایالت پښتونستان ۲۱-۲۲ او ۲۳ مخونه.

دی: شمالی ته بی شمالی وزیرستان، لویدیخ ته بی دپکتیکا ولایت او جنوب ته بی ددیره اسماعیل خان ضلعه موقعیت لری. دجنوبی وزیرستان مساحت ۲۵۵۶ مربع میله دی:

سیندونه بی دلویدیخ نه ختیخ ته بهیزی اودسلیمان دغرونودلری نهراوتلی او دمنده په ددریاب کی توئیزی: مشهور سیندونه بی گومال او تانک زام دی: دجنوبی وزیرستان نور سیندونه خیسور، شکتوی، سپلی توی، واینه توی، شوزه، شنگی او شاهوردی:

دجنوبی وزیرستان عمده قبیلی مسید او احمدزی وزیردی په ۱۹۶۱ع کال کی ددوی شمیر ۲۳۵۴۴۲ تنه بنودل شوی دی (۱)

د وزیرود نسب شجره

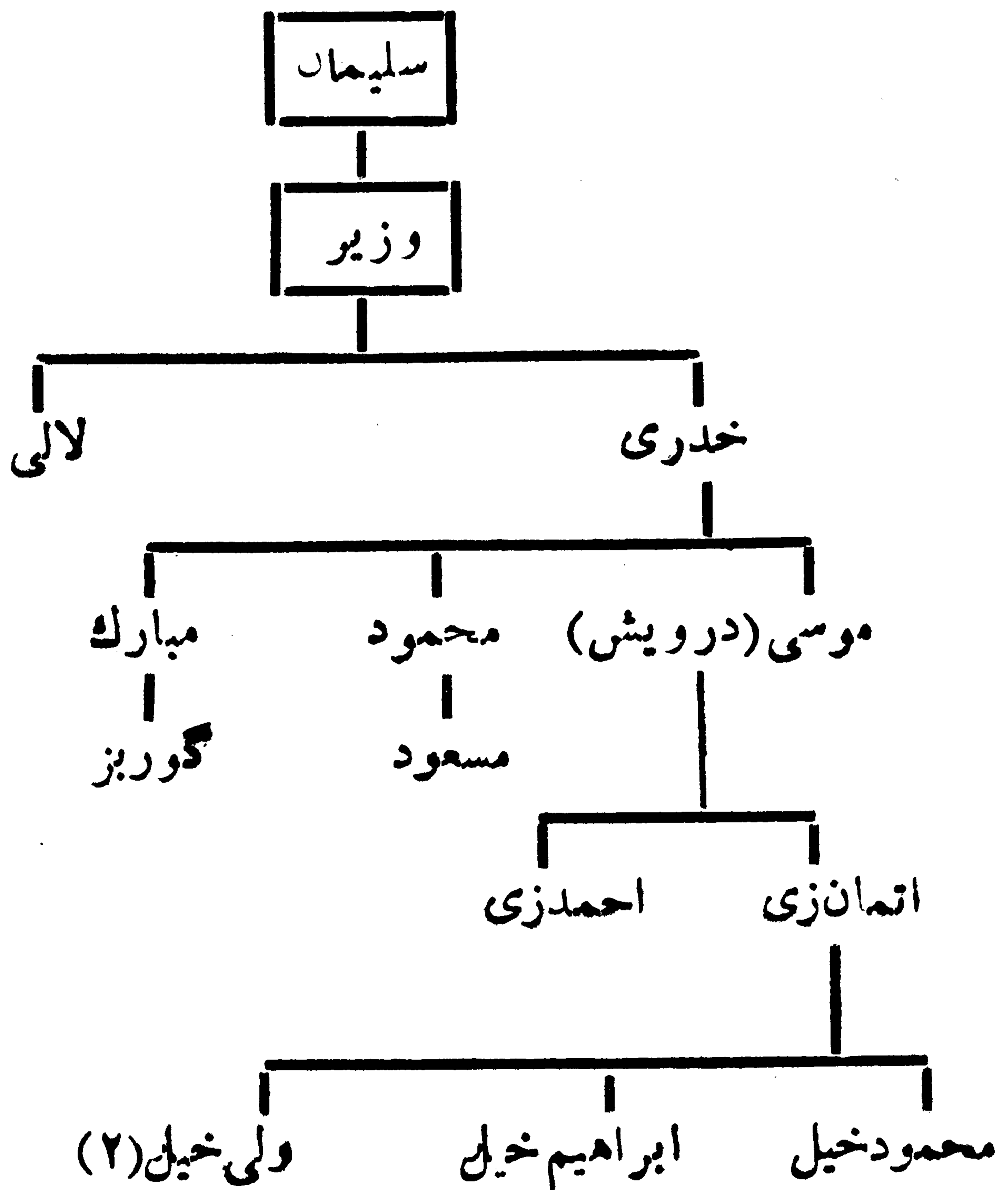

(۱) اضلاع، ایجنسی ها و قبایل ایالت پښتونستان ۲۵-۲۶ مخونه.

(۲) پښتانه دتاریخ په رڼاکی ۳۶۳ مخ.

هریپال

هریپال سریننی پښتانه دی او په شیرا نیوورگ-دیزری. د کیپ یا کپ زی بڼاخ چی د ودم اولاده ده هم په هریپال ورگدیزری اوددوی دغر نیوسیمو ترخننگ دگومل ددری سهیل ته دواینه په سیمه کی پراته دی. ددوی رواجونه، عنعنات اودوداودستور کت مت دشیرانیوپه شان دی (۱)

هری یوه هندي کلمه ده چی دڅښتن، بادار، خاوند اوخدای په معنا استعمالیږی ددوی یوشمیر په ژوب هم استوگنه لری (۲)

هزاربز

دوی په اصل کی سریننی پښتانه دی او په سو مندو پوری مربوط یو بڼاخ دی : اکثریت شمیری د ننگرهار د ولایت دروداتو په اولسوالی پوری مربوط په څینو کلیو کی استوگنه لری. ددوی یوزیات شمیر په کابل کی دمیر و بس میدان او خوشحال خان میني په سیمو کی استوگنه لری چی زیات شتمن اودسو داگری په چارو بوخت دی (۳). ددوی شمیر د ۱۳۶۰ کال داحصائی له مخی د (۳۱۱۰) تنو په شا اوخوا کی بنودل شوی دی (۴)

همه

لکه چی دستوریانی په مبحث کی هم راغلی دی ستوری چی په ستوریانی سره مشهورو پنځه زامن درلودل چی تری، شیخی، مریری اوامرا نو میدل چی ددوی هلو ووارو اولادی ته په مجموعی توگه گنډاپور وایی . دستوری پنځم زوی چی همرنومیده دده اولاده دستوریانی په نامه سره یادیزی . همردری زامن درلودل چی مشا، چرمش او اهدونومیدل .

(۱) حیات افغانی ۲۵۶ مخ .

(۲) پښتو او پښتانه په سهیلی پښتونخوا کی ۴۷۰ مخ .

(۳) ماد هزار بوزو دسپین زیرو او مشرانو سره ددوی په باب همدو مره معلومات

ترلاسه کرل (لیکوال)

(۴) معلومات مختصر در باره اقوام و قبایل و لایات سرحدی کشور ۱۰ مخ .

دوی دبابرود قبیلې په سهیل کی پراته دی چی یوشمیری په اواروسیه و او یو شمیری په غرنیو سیمو کی استوگنه لری. ددوی سهیل ته کسرانی بلو خان اولو بدیخ ته یی د امرز یو قبیله استوگنه لری. ددوی لوی کلی امک، پیور کوی، وچه کوی، منگل او گندی دی. دوی په پیل کی د مالداری په چارو بوخت او پرونده وو. چیرته به یی چی کوم بڼه خرچای ولید نو هله به یی خپله گوزاره کوله. دیره موده نه ده تیره شوی چی دوی خپله اوسنی سیمه له بلوخنو نه تر لاسه کړی وه. دوی د دامان د تولو او سیدونکو قبیلو د بڼاخونو نه وروسته میدان ته راغلل او وروسته یی دبابرود سیمی شمالی برخی هم دتوری په زور په خپلو حدودو کی شاملی کړی، دوی به په ژمی کی په همدغه میدان کی او میدل او په دوپی کی به د موسی خپلو کا کروغره ته تلل، خو په پای کی ددوی ترمنځ یو لړ شخړی رامینځ ته شوی په پای کی هم مجبور شول چی نیمایی خلك پی خپلی رمی او خاروی خرخ او د کرنی په چارو بوخت شول، خو په دوی کی دوش زی بڼاخ دپخوا په خیر په پورنده بوخت دی (۱)

دوی دمنی په موسم کی په خپلو مخکو کی با جری او په پسرلی کی غنم کوی په حقیقت کی ددوی مخکه د کرنی له پاره چندان مساعده نه ده. دوی دشمیر له پلوه لږدی او په او و عمده برخو ویشل شوی دی چی احمدزی او گدارزی نومیزی. دوی د دیره اسماعیل خان په ضلعه کی پراته دی (۲) او د شوروی اتحاد د بوه عالم ستانیشنسکی د اتنوگرافیکو معلوماتوله مخی چی د ۲۰ پیری په پیل کی بنودلی دی ددوی شمیرد (۳۵) زرو تنو په شا او خوا کی بنودل شوی دی.

هنی

ویل کیزی چی دهغی قبیله هم د کرلانی قبیلگی یوه څانگه او هنی د منگل ورورو. خرنه گه چی د بنو په تاریخ کی راغلی دی دهنی قبیله په بنو کی له منگلو سره

(۱) حیات افغانی ۲۸ - ۲۹ مخونه.

(۲) اضلاع، ایجنسی ها و قبایل ایالت پښتونستان ۹۷ مخ.

پوځای اوسیده چی تراوسه پوری په دغه ملک کی دهنی منگلر په نامه شهرت لری. د شیتک اولاره چی بنوزی (بنوخی) دی اود بنوسیمه اوس ددوی په لاس کی ده تقریباً (۶۰۰) کاله وړاندی پسی هنی اومنگل له دغی سیمسی څخه وشړل چی په دغه وخت کی یوشمیر هنی هندوستان ته لارل او یوشمیری دمنگل اود قبیلای په لویدیځ غره کی میشته شول (۱)

اوس دهنی دقبیلای مشهوره څانگه زومخت، زومبیت یازو بمشت دی چی په کورمه کی د سپین غره ختیځ لور ته په غرونو کی آباده او دغه څانگه بیا په نورو څانگولکه: خوپدادخیل، هوتی زی، (واتی زی)، منتوال، مندان او دولت زی باندی ویشل شوی ده.

تاریخ حیات افغانی ددغی قبیلای دوسله والو کسانو شمیر (۹۰۰۰) تنه بنو دلی دی. دوی لورقلونه لری اومضبوط خلک دی. اکثره خلک پسی په کرکیله او د شیانو په خرڅولو بوخت دی. ځینی خلک یی د بهادرخیلو له کان نه مالگه استخراجوی اوگتسی ترلاسه کوی.

په دوی کی کورنی دبنمنی هم موجودی دی، خود چاسره سخنه بهرنی دبنمنی نه لری. دوی په یوه غرنی سیمه کی ژوند کوی اوسنی مذهبه اودسمل په گوندی کی شامل دی. ۱۹۶۱ع کال دسرشمیرنی له مخی ددوی شمیر (۳۰۷۰۶) تنه بنو دل شوی دی (۲)

(۱) حیات افغانی ۶۳۰- او ۶۳۰ مخونه.

(۲) اضلاع، ایجنسی ها و قبایل ایالت پښتونستان - ۹۰ مخ.

ده-نی دنسب شجره

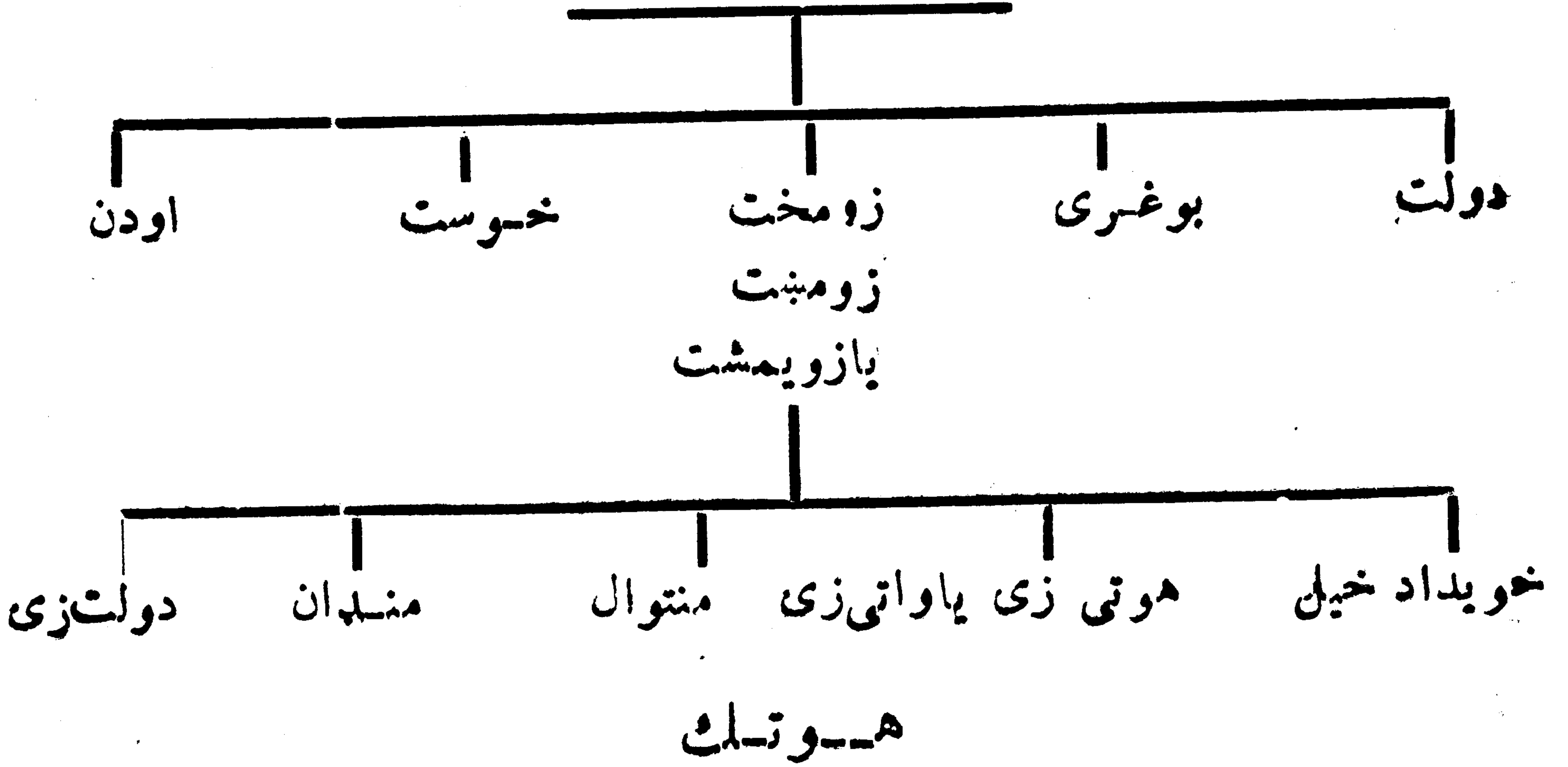

هوتک بابا چی د (۶۶۱ - ۷۴۰ هـ ق) پوری یی ژوند کاوه دباروزوی دولریاتوران علمسی اودغلیجی کړوسی دی چی په (۶۶۱ هـ) کال کی په اتغر کی زیزیدلی دی. څرننگه چی هوتک یوروحانی شخصیت ونوځکه خلاکو هغه ته په درنه سترگه کتل اوددیر عزت او احترام په سبب یی هغه ته دبابا لقب ورکړ چی په وروسته کی په هوتک باباسره مشهور شو.

دغلیجیو په قبیله کی دهوتکو بڼاخ له دی کبله په لومړی سر کی شمیرل کیزی چی دغلیجیانو پاچا له دغه بڼاخ نه راوتلی و. دهوتکو بڼاخ پخوا د شمیر له مخی دیرزیات و، خود غلیجیو دسلطنت دانتقال اوزوال په وخت کی ددوی په شمیر کی لزوالی راغی.

څرننگه چی هوتک بابایو بزرگوار انسان ونوځکه ده داتغر (ه) اوسبوری مشری هم په غاره درلوده اودملی مشر په نامه یاد یده. کله چی مغولو د ارغنداب ددریاب پر غاره پراتغراو اولان بانندی تیری و کړنو هوتک بابا دملی مدافعینو په څنگ کی ولاړ اود یو باتجربه قوماندن په توگه یی دافغانی قواووسوق او اداره کو له. هغه دیر غلجیو قواوو په ضد سختی جگری وکړی، په تیره بیا په هغه جگریه

(*) اتغر مرکب دی د(اته) او(غر) نه یعنی اته غرونه اودا د هغه محای نوم دی چی دکلات په سهیل ختیز کی موقعیت لری چی دهوتکواو توخوداستوگنی محایونه دی. (لیکوال)

چې د هوتکو او مغولو ترمنځ سور غره نه نژدې پېښه شوه د هغه وخت د شدیدو
جنگونو په جملې کې شمېرل کېږي :

هوتک بابا تر هغه وروسته چې تېری کوونکونه یې درانده تلفات وړول او
هغوی یې د خپل ملک نه وشړل نو په خپلې قبیلې کې یې ډېر شهرت پیدا کړ او د هغه
اولاده په هوتکیانو سره مشهوره شوه .

کله چې هوتک بابا په (۷۴۰ هـ ق) کې له دې نړۍ نه سترگی پټې کړی نو تر
هغه وروسته د هغه (۲۵) کلن زوی ملکيار د قوم مشري په غاړه واخيسته . ملکيار
بابا ډېر زړور او جنگيالی سړی و . کله چې د قوم مشري په خپله غاړه واخيسته
نو سمدستي د ځمکو د آبادولو او کرنې چارو ته متوجه شوه په وخت کې ډېری شاري
ځمکې آبادې او ډېر کار یزو نه و کېندل شول ترڅو چې تېری کوونکي د ملکيار ددی
اقدام له کبله په ویره کې شول او تر ټولو رومي دهند مغولانو دده زراعتي پالیسي
او پرمختګ د فلجولو په لاره کې لوی خنډونه ایجاد او په ناڅاپي توګه یې پر-
سيوري باندې حمله وکړه او د ملکيار سره یې سختې جګړې وکړې . که څه هم په
پیل کې پښتنو ددی ناڅاپي يرغل له کبله ډېر ځاني او مالي زیانونه او تلفات ولیدل
او ډېری کورنۍ یې له دغه ځایه ژوب، مرغه او وازی خواته وکړچیدلې ، خو سره له
دې هم پر يرغلګرو باندې بریالی او دوی یې له سيوري نه وشړل . (۱)

په دې باب چې ملکيار څو کاله د قوم مشري په غاړه درلوده او په کومه نېټه وفات
شوی صحیح او ثقه معلومات په لاس کې نه لرو . بار ټول د هوتکو د عروج په باب لیکي :
د ۱۸ پیړۍ په لومړۍ سر کې پښتنو په فارس کې د صفویانو د دولت له لوبدلو
او په هند کې د مغولو د ستړي واکمني له نریدونه استفاده وکړه او هماغسې
چې غوري غرنۍ (له غور نه) په دواړو پیر کې اوچت شوی و او یوه
لویه ستره واکمني یې جوړه کړې وه بیا لوري پولي ته ورسیدل (۲)

(۱) هوتکي ها ۳- ۴- او ه مخونه .

(۲) کابل مجله، ۱۳۳۸ کال ۳ گڼه ۴۱ مخ .

په ۱۷۰۹ کال میرویس لیکه د خلیجیانو (غلیجیانو) مشرپر کندهار بر شو او خبره یی
دی حده ور سوله چی دده زوی محمود شاه په ۱۷۲۲ع کال کی ایران و نیواو د ایران تولاواک
هم شونادر شاه چی دغلیجیانوله اهمیت نه خبرود هغوی د ماتوله څخه بی کره او هم
یی دابدالی پښتنو مشران په خپلواک لښکرو کی سرلښکران کړل. احمد د ابدالیانو
مشرله هماغه وخته څخه په کندهار کی پایتخت و نیواو افغانی خپلواک دولت یی
جوړ کړ.

ایرانی نادر شاه د کندهار تر نیواو وروسته د هوتکود پناخ پنځلس سوه کورنی
ایران، ترکستان او هندوستان ته تبعید کړی چی له هغوی له جملی نه یوشمیری
په بخارا، مازندران او د ایران په اردبیل کی میشته دی.

دافغانستان په شمیرنو ولايتونو کی دوی په لاندی ډول میشته دی :

۱ - د زابل په ولایت کی :

د زابل په مرکز کلات په ښار، د شاه جوی او شینکی په اولسوالپو او د میزان
اوتغر په علاقه داریو کی چی په تورل زابل کی ددوی شمیرد (۱۶۱۲۶) تنو په شا او
نخوا کی ښودل شوی دی (۱)

۲ - د کندهار په ولایت کی :

یوشمیر هوتک د کندهار په مرکز کی هم استوگنه لری چی شمیری د (۲۰۰۰)
تنو په شا او خوا کی ښودل شوی دی :

۳ - د غزنی په ولایت کی :

د غزنی ولایت د جغتو د اولسوالی درشیدانو په نامه دره کی زیات شمیر هوتک
استوگنه لری چی شمیری د اتوزرو تنو په شا او خوا کی ښودل شوی دی . (۲)

(۱) معلومات مختصر در باره اقوام و قبایل سرحدی کشور ۸۹ مخ.

(۲) د کابل پوهنتون د ژبو او ادبیاتو د پوهنځی استاد ښاغلی پوهنمل خالق رشید څخه

په غزنی کی د هوتکو په باب معلومات.

۴- دنیمروز په ولایت کسی :

د نیمروز د ولایت په مرکز زرنج اود کنگ په اولسوالی کسی یوزیات شمیر هوتک استوگنه لری چی په نوموړی ولایت کسی ددوی مجموعی شمیر (۶۳۹۳) تنه بنودل شوی دی. هوتک د زابل په ولایت کی عموما په مرغه، بادین، دسورغره په دوارو خواوواو دمقر په سهیلی برخو کی د توخو سره یوځای میشته دی او په همومی ډول دکرنی اوسوداگری په چارو بوخت دی :

د هوتکو بناخونه په لاندی ډول دی :

بساپزی، مالیزی، لغزی، همزی، رمیزی، اکازی، بسابوزی، شیری، اسحاقزی، باوونخیل، شریفخیل، خردیخیل، ملویخیل، اتلخیل، شاکمخیل، مندینخیل، ادی زی او کوندی زی (۱)

همدا را زیوشمیر هوتک دلغمان ولایت د قرغیو په اولسوالی کی هم استوگنه لری چی شمیری چندان ډیره دی : د هوتکو شو کورنی دکابل د خرخی پل په شا اوخوا کی هم استوگنه لری.

(۱) معلومات مختصر در باره اقوام و قبایل ولایات سرحدی کشور ۹۰ مخ.

د هوتک ابن هارو دنسب شجره

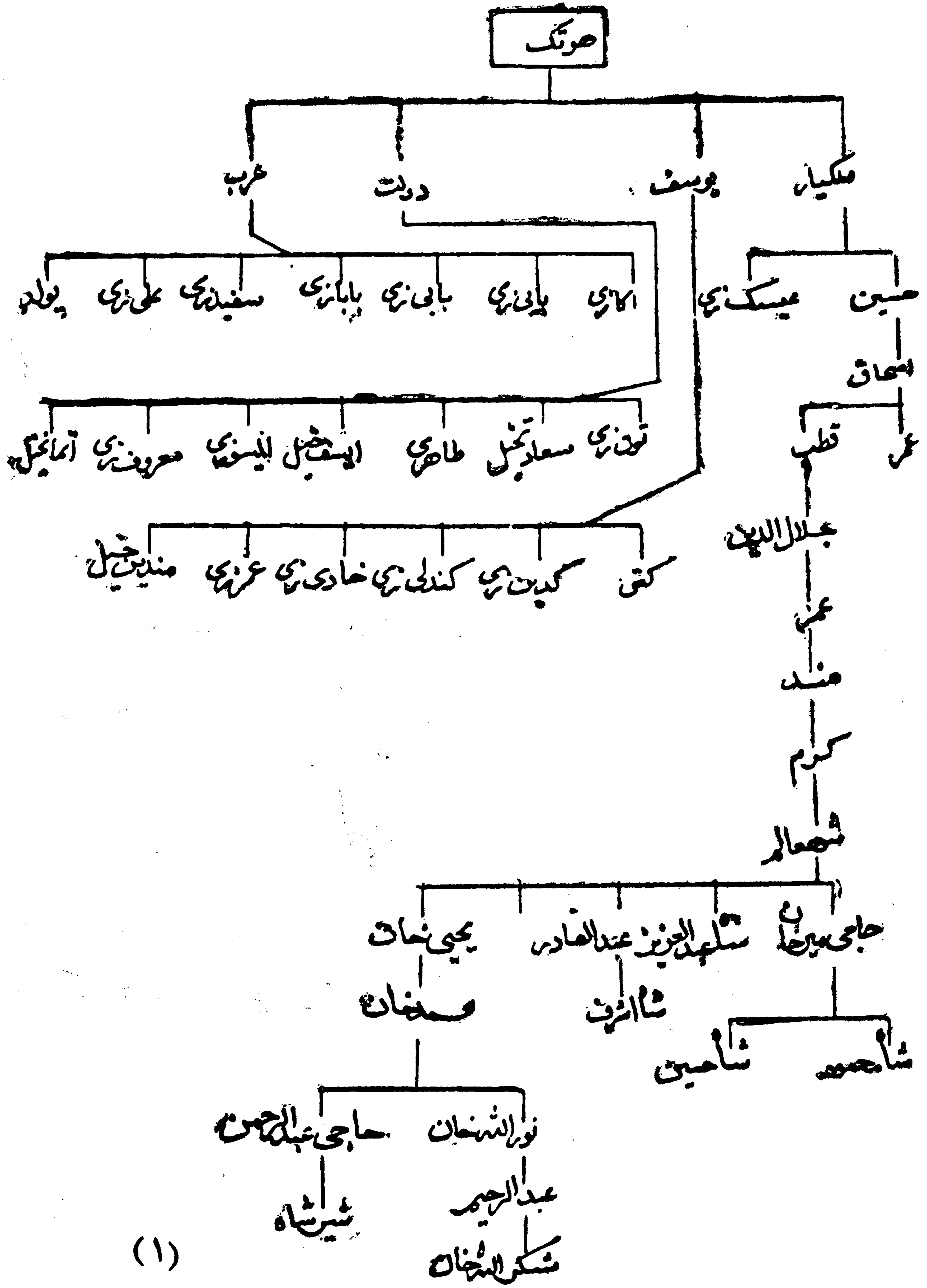

هو د

د حیات افغانی په تاریخ کی د لو انیو دنسب په شجره کی د هو د ذکر شوی دی . دا یوه مشهوره قبیله ته ده اونه بی نوم چندان شهرت لری .

(۱) حیات افغانی ۲۵۷ مخ .

مندر او یوسفزی، خونن ورخ مندر هم دیوسفزیو په نامه سره یادېږي. یوسفزی
عموماً په سوات، پېښور، ملکنډه، مردان او هزاره کی میشته دی.

خرنگه چي دنسب په شجره کی راغلی دی خرشبون د سرپن زوی و. خرشبون
دری زامن درلودل چي کند، زمند او کاسی نومیدل.

کند دوه زامن درلودل چي یوغری نومید چي دهغه اولاده د غور یا خیلو په نامه
سره یادېږي دوهم یی یی خښی، شخی یا خاښی و چي یوسفزی هغه په هښتو ژبه د خونخو
په نامه یادوی.

داخون درويزه په قول چي په دغه قبیله کی یی ډیر ژوند کړی دی داسی
ویل کيږي چي دشخی یا خاښی لومړنی میرمن مرجانه نومیده او مند او مک پی
زامن وو.

داخون درويزه د وینا سره سم مند دوه زامن درلودل. دیوه نوم یوسف و چي
او لادی ته یی یوسفزی وایي دویم عمر نومیده چي اولاده یی په مندر و سره
شهرت لری.

داسی ویل کيږي چي یوسف پنځه زامن درلودل چي عیسی، موسی، مالی،
اکو او اوريا نومیدل. دعیسی یوولس زامن وو. داسی ویل کيږي چي یوخل
مغولود دوی څاروی بیولسی وو او عیسی دخپلو زامنو په ملگرتیا مغول تعقیب
کړل چي نه وموړی دخپلو نه و وارو زامنو سره د مغو لوسره په جگره کی وو.
ژل شو. پاتسی دوه زامن یی چي ژوندي پاتسی و ویویسی حسن نومیده چي اولاده یی
د حسن زیو په نامه سره یادېږي دویم یی یعقوب نومید چي نسل یی په
یعقوب زیو شهرت لری. پته دی پاتسی نه وی چي دعیسی یو زوی دده تر مړینې
وروسته هم زیو بدلسی و چي اکانو مید او اولاده یی په اکازیو سره شهرت لری.
دعیسی ددری وارو زامنو اولاده د تور غره نه نیولی دمها بن تر غرونو پوری میشته دی
او اکازی د اباسین په ختیځو غاره او مداخیل د اباسیند په لویدیځه غاره آبا دی.
دیوسف دوو زامنو اولاده موسی او مالی اولاده په بونیو کی آباد دی.

همداراز دیوسف دپنځوزامنو په جمله کسې اوریا له دی کبله په (بادی) سره مشهوروچی دی دیر کبرجن انسان و او دده اولاده دبادی خیلو په نامه سره یادېزی. داسې روایت موجوددی چی کله اوریا دخپلو وروڼو سره پارنی جاېداد وېشه نو موری هم دخپلی برخې غوښتنه وکړه چی په دغه وخت کسې ده خپلې مورته ښکښلې وکړی او دهنې سپکاوی یې وکړ. چی مور یې هم ورته ښیراوی وکړی او دغه ښیر اوو دقبایدوله کبله دده اولاده دیره نه شوه او په چفرزو کی شامل دی. د یوسف دپنځم زوی نوم اکوو چی اولاده یې په کوز او برسوات، دیر او پنجکوری کی میشته دی. اکوزی بیابانه دوو شانگو وپشان کیزی چی یو یې خوا جوزی او بل یې رانی زی دی چی رانی زی هم په اوو شانگو وپشان شوی دی سم رانی زی او بر رانی زی، سم رانی زی د مقبوضه سیمو نه د ملکند تر غرونو پوری آباد دی بر رانی زی د ملکند نه پورته میشته دی.

یوسفزی اکثره دکرنی په چارو بوخت دی. مخپنی یې دسوداگری چاری هم سرته رسوی.

د یوسفزیو لومړنی استوگنځی :

داسې ویل کیزی چی د یوسفزیو لومړنی استوگنځی خوره مرغی وه چی ارغستانه تر دی دسورغره او غنډان ترمنځ موقعیت لری. حیات محمدخان په خپل مشهور اثر حیات افغانی کی لیکي : د مرغه نه مقصد چمن او دغورنه مقصد آباد او شین دی چی د دوارو کلمو معنی (شین چمن) دی همدارنگه بودول غرنیو وښو ته هم غوره وایی او دغه بوته یې دمرغه په نامه په کوم ځای کی راشین شوی وی او دنوموړی بوته د زیاتوالی په سبب دغه ځای په غوره مرغه نومول شوی وی.

کله چی پښتو د کندمارشا او نحواسیمی سره وویشلی نو د توینو برخه دکند او محمد یعنی دخاښی خیلو او خوریا خیلو ترمنځ ورسیدله. دغه ونجه وه چی په ښه بدله کی به دکند او محمد اولاده یو له بل سره مرسته نه

شوه کولای ، د آبادی په وچه ، دخاښی خپلو قبيله چي یو سفزی او مندری
 بناخو نه دی د غوریا خپلو په پر تله تر ینو ته نژدی دی او د هغوی برخه
 دارغستان ویا له یا نهر و چي هغه ویا له تر ینو ته نژدی وه او د هغی ویا لسی
 په سر د خښی او تر ینو تر منځ شخړی را مینځ ته شوی چي په نتیجه کی دغه
 شخړی د وینو په تو یو او باندي بدل شوی ، په دغه جگر و کی تر ین د
 خاښی خپلو په قبیلې باندي بریالی توب تر لاسه کړ چي خښی خښی و وژل
 شول او پاتی یی له ملکه و شرل . دز مند او غوریا خپلو و شخړه هیڅوک
 ددوی ملا تر ته را و نه رسیدل ، په پای کی د خښی قبیلې خپل و وړ
 غوریا خپل ته پناه وړ وړه او هغوی دوی ته یوه توتو ته خرابه ځمکه ور کړه . ویل
 کیږی چي د کندهار په ځمکو کی د پسرلی په موسم کی د زیاتو اورښتونو
 په سبب ډول ډول وابنه زرغو نیزی اوداوری په موسم کی د گرمی په پیل سره
 دغه وابنه و وچیزی او تو نیزی او په دغو وینو باندي توتو کال حیوانات گو زاره
 کوی او خوری یی . کله چي د اورښت په موسم کی زیات بارانونه وشي نو سیلاب
 دغه وابنه له ځانه سره وری اوری او ما لونه له سختیو سره مخامخ کیږی له بده
 مرغه په هغه کال هم د اورښت د زیاتوالی له کبله د غوریا خپلو مالونه او رمی له سختی
 سره مخامخ شول نو په دغه وخت کی دوی یی همنی و کړه او هغه ځمکه یی چي
 خښیو ته ور بڅښلی وه په زور یی له دغی قبیلې څخه واخیسته او دغه قبيله له
 هغه ځای څخه هم و شرل شوه او په گارا اونو شکی کی میشته شوه . دغه ځای چي
 دشت لوط ته نژدی دی د بلوچستان شمال ته پروت دی . دلوط دښته یوه لویه
 مالگینه دښته ده چي اوس یو بلوڅ خان پری قبضه لری .

لنده داچي په هغه وخت کی یو سفزی یا مندر چي دخاښی د قبیلې یو ښاخ دی
 دوگر و شمیریو ډیر لزو . څه موده وروسته یعنی د څوار لسمی عیسوی پیری په پیل
 کی چي له هغه وخت نه تقریباً شپږ اووه سوه کاله تیر یږی دغه قبيله د گارا اونو شکی
 څخه د کابل په لور و خو ځپده . د تر کلانیو او گگیانینو نه پرته چي هغه هم د کرانی

ہا کر رانی یو سناخ دی دتاک او گومل دری لہ لاری را روان او پہ دغہ قبیلہ کی ورگہ شول۔ دمہن زیو قبیلہ چی دزمندلہ نسل شخہ دہ ہغہ ہم دزمندلہ پاتی قبیلی شخہ ناراضہ او دیوسفزیو سرہ د کابل پہ لور روانہ شوہ او کلہ چی ددغہ نحای شا او خوانہ راور سیدہ نو پہ دغہ نحای کی بی استو گنہ غورہ کرہ او دا ابو سعید دزوی مرزا الیغ بیگ سرہ بی دتخت دنیو لو پہ وخت کی دیرہ مرستہ و کرہ او ددوی پہ مرستہ نوموری د کابل پہ تخت کبینا ست۔

مرزا الیغ بیگ پہ پیل کی پہ دغہ قبیلی دیر مہربان واو کلہ چی ددغی قبیلی پہ شمیرا وشتو کی زیاتوالی راغی نو د کبر لہ کبلہ بی دمرزا الیغ بیگ حکومت تہہ اہمیت نہ ورکاوہ اوسر کبھی او بغاوتونو تہہ بی ملاوتر لہ۔ مرزا الیغ بیگ چی پہ دغہ وخت کی بی قوت او نفوذ زہات شوی وددوی دا کارونہ ونہ شول از غملای نو محکہ بی دہغوی دلہ منجہ وراو نہ پارہ پہ پولر اقداماتو پیل و کر پہ دغہ دول بی دیوسفزیو او گگیان نیو تر منج بی اتفاقی واپچولہ او وروستہ بی دگگیان نیو او خپل پوٹ پہ ذریعہ پردوی حملہ و کرہ۔ لہ دوی شخہ بی شوتنہ ووژل او پاتسی بی د کابل پہ غرونو او درو کی خوارہ وارہ شول۔ پہ دغہ وخت کی پہ نوموری قبیلہ کی دری تنہ شیخان موجود ووچی دوی سرہ وروپہ وچی یو بی مراد او بل بی مدد نومیدہ او دیوسفزیو قبیلی د عیسی زی مناخ شخہ ودریم بی شیخ عثمان وچی ملی زی و دیوسفزیو لہ دغور دیرتو شخہ بی بودلیخ کر د مشر و تاکہ او دمرزا الیغ بیگ او گگیان نیو سرہ بی پہ جگری لاس پوری کر۔ مرزا الیغ بیگ سختہ ماتی وخورہ۔ لہ دغہ بریا لیتوب شخہ وروستہ یوسفزیو زیات یاغی او خپل سری شول۔

مرزا الیغ بیگ د سولی نہ پرتہ بلہ چارہ ونہ لیدلہ۔ دہ شوتنہ سری یوسفزیو تہہ واستول۔ ددوی ملکان بی راوغوبنتل او دہغوی بی دیر عزت و کسر۔ یوسفزیو دمرزا الیغ بیگ پہ دغہ چل و اوغو لیدل او ہرہ ورخ بہ بی لہ دہ سرہ تگگ اوراتگگ کاوہ۔ یوہ ورخ مرزا الیغ بیگ دیوسفزیو تہہ سوہ تنہ مشران پہ داسی حال

کی چی ټول بی بی وسلی ووپوته له یوه تن نه چی دچغزلی دبناخ څخه واود
محمدزوی محمود نومیده له ځان سره په پته یوه چاره راوری وه میلمانه کرل
کله چی محمود دمرزا الغ بیگک بد نیتی ولیدله نو خپلو ملگرو ته بی وویل که ستاسی
خوښه وی نوزه به مرزا الغ بیگک ووژنم خو ټول ملگرو بی دی له دغه کاره
څخه منع کړ او ورته بی وویل چی باید دنمک حق ادا کړی بنای بی دی له مـ و ز سره
بدونه کسری .

د جنگاپه نامه یوتن چی گگیانی واود یوسفزیو سره بی دبنمینی درلوده دکابل
پاچا مرزا الغ بیگک ته داسی مشوره ورکړه چی په دومره زیات شمیر کسان په یوه
ځای کی بی وسلی لاس ته راتلای نه شی باید وخت غنیمت و بولو او ټول ووژل شی
چی مرزا الغ بیگک هم نوموړی مشوره ومنله او ټول بی و نیول . پرته له یوه تن
نه چی ملک احمد نومیده او دمقتولو ملکانو دوروستی غوښتنی په سبب بچ پاتی
شونور ټول بی ووژل .

ملک احمد دیرځوانمرده او دلور همت خاوند و . ددغواتوسو و تنو ملکانو
تروژل کیدو وروسته پاتی یوسفزی او خشی دکابل دشان وخوانه په دیر بی وزلسی
حالت وشرل شول اودننگرهار خواته و کوچیدل . دترکلانی بناخ په لغمان یالمغان
کی همیشه شول . څه موده وروسته دیوسفزیو او احمدزیو ترمینځ اختلاف پیدا شو
او حصارک ته نزدی ددوارو قبیلو ترمینځ سخته جگړه رامنځ ته شوه . په پای کی
یوسفزی په دوی باندي بریالی شول . تردغی جگړی وروسته یوسفزی او مندرهم
دپینور خواته و خو ځیدل اود خپیر دری له لاری دغه ځای ته ورداخل شول .

په هغه وخت کی دپینور ښار له نن څخه دیر توپیر در اود . هغه قبیلی چی اوس
هلمه همیشه دی په هغه وخت کی په لویدیځ افغانستان کی اوسیدلی اود پینور
میدان او اواره سیمه او ورسره ترکی نوری سیمی دیوه داسی قوم ترسلطی لاندی
شوی چی اوس هیڅ هلمه نشته اوشرل شوی دی . دترکلانی قبیله چی پخوا په
لغمان کی اوسیده اوس دباجوړ په سیمه قبضه لری .

کله چی یوسفزی دپینورختیخوسیموتسه را ورسیدل نود سفید سنگ په نوم یو خای ته راغلل او ملکانووی دجرگی په دول ددلازا کوله قبیلی څخه دخپلی گوزاری له پاره ځمکه وغوښته چی نوموړی قبیلی دسختوت له مخی یوه توتو ځمکه دوی ته ورکړه . کله چی نوموړی قبيله په ځمکه کی میشته شوه نو دشلمانی قبیلی څخه یی داو بوغوښتنه وکړه او کله چی هغوی داو بوله ورکولونه ډډه وکړه نو د هغوی سره یی په دښمنی لاس پوری کړ .

یوسفزی دوابی ته راغلل او هلته میشته شول او په دغه خای کی یی دشلمانی له قبیلی سره چی په پخوا وختونو کی یی په اشغربانندی سلطه تینگه کړی وه دجگری له پاره تیاری ونيو . په دغه جگره کی دشلمانی قبيله له اشغرخڅخه وشړل شوه چی دغه شړل شوی خلک دسوات خواته ولیزدیدل .

دسوات واکمن دوی ته دالادهند په سیمه کی داوسیدولا پاره خای ورکړ . دیوسفزی و قبیلی ته داشغرنه پرته دباچورد سیمی هغه برخه هم په لاس ورغله چی ددلازا کوپوری متعلقه ده . په دغه وخت کی دیوسفزیو اولازاکو تر منځ دښمنی پیل شوه . که څه هم ددغه دښمنی اصالی علت د ځمکی دنیولوله کبله وخوښکاره علت یی آخون درويزه داسی لیکلی دی : «په هغه وخت کی دلزاک دمیره لنگر کوت په سیمه کی میشته وواو یوسفزی په دغه وخت کی په اشغری پراته وو ، خو څرنگه چی دلزاک دمیره لنگر کوت څرخیونه و نیول نو دیوسفزیو رمی او مالونه دغو څرخیونو ته تال او دغه مالونه به ددلازا کو په واسطه لو تیدل او هم کله به چی دیوسفزیونه کوم تن دسوادگری له پاره ددوی سیمی ته تنگ اوراتنگ کاوه هغه به یی خوراوه . لندهداچی دوی نل ددلازا کوله لاسه په تنگ و او ملک احمدخان چی په دغه وخت کی دیوسفزیو او مندرود قبیلی مشروداسی پر یکره وکړه چی باید تهل دخانینی خیلو په مرسته ددښمنی قبیلی سره په جگره لاس پوری کړ . دمهمن زیو قبیلی سره له دی چی دیوسفزیو سره یی دښمنی درلوده په دغه وخت کی له یوسفزیو سره

یوځای شوه. په دغه وخت کې ملک احمد دوی ته په ننوتی ورغی او هغوی هم له یوسفز یوسره مرسته ضروری وگڼله گگیانې هم له دوی سره یوځای شول او اتمان خیل لادپیل نه له دوی سره یوځای و. دتر کلانیو نه پرته نور ټول خښی، مهمن زی، او او تما- نخیل هم سره یوځای شول او ددلازا کو جگری ته یی ملاوترا له. له بلی خوا دلازاکی چی پخپلو میر و باندي مغر وروپه جگری پیل و کړ چی دعیسی دلگیدو په سبب زیات شمیر خشی ووژل شول په پای کی ددوارو ترمنځ دتور وپه ذریعه دیره کلکه جگره وشوه او کله چی ددلازا کو دقبیلی مشر دزنگی زوی ووژل شو نو په دغه وخت کی دلازا که میدان وختیدل او د کابل یا لنډی سین نه قطب خواته د دوی ټول ملک یوسفز یو لاس ته ورغی. ددوی مقصد دتر لاسه کولو وروسته دوی په دی فکر کی شول چی سوات هم ونیسی او ددوی د مشرانو ملک احمد او شیخ ملی په اجازه تو اوقبا یلو په دی اتفاق وکړ چی دسوات په لوری وځوځیژی او د شاه کوټ دری ته نزدی خپله اردو گاه جوړه کړی. دسوات خلک په هغه دری باندي راټول شول اولاره یی بنده کړه. لنډه دا چی دوی په تدریجی ډول ددولسو کالو په موده کی ټول سوات ونیوه او د تلاش وادی هم ددوی لاس ته ورغله. کله چی سلطان اویس سواتی په ځان کی دمقابلی کولو توان ونه لید نو دسوات نه د کافرستان په لور روان شو او هلته یی دیوه نوی دولت بنسټ کېښود.

هغه وخت چی یوسفز یو د سوات سیمه ونیو له نوبیاشیخ ملی نوموړی علاقه په دوی باندي وویشله په دی ډول چی اشغریی مهمن زیو ته ورکړ. ددی له پاره چی دوی په ننګرهار کی دیوسفز یو د جگری په وخت کی چی ددلازا کوسره یی کړی وه دیوسفز یوسره مرسته کړی وه دواپه یی گگیانې وپه ورکړه چی تراوسه پوری هم هلته استوگنه لری. پاتی ملک یوسفز یو او مند روتو پر یښودل شو. که څه هم د شیخ ملی د ویش وخت معلوم نه دی خوداسی اټکل کیژی چی د(۱۵۲۰ع) په شاوخوا کی په ترسره شوی وی.

دیوسفزیو مشهوری خانگی :

حسن زی، مداخیل، اکازی، الیاسزی، چغری، نوزی، اکوزی، خواجوزی،
باچنی زی، رانی زی، مالیزی، سلطان خیل، نصرالدین خیل او پاینده خیل.

داسټوگنی سیمی او شمیری:

۱- ددیر په ضلعه کی:

ددیر په ضلعه کی دیوسفزیو بیلا بیلی خانگی لکه: پاینده خیل، نصرالدین خیل،
سلطان خیل او عیسی خیل استوگنه لری چی په نوموری ضلعه کی یی شمیرد ۱۹۶۱ ع
کال د سرشمیرنی له مخی (۲۵۹۶۹۶) تنه بنودل شوی دی .

۲- دملکنده په ایجنسی کی:

په ملکنده کی دیوسفزیو شمیر (۵۸۶۴۲) تنوته رسیزی .

۳- په سوات کی:

په سوات کی دیوسفزیو شمیر (۶۲۶۹۹) تنه بنودل شوی دی .

۴- د پینور په ضلعه کی:

دپینور په ضلعه کی دیوسفزیو شمیر (۱۱۷۱۸۳) تنه بنودل شوی دی .

لنډه داچی په سوات، پینور، ملکنده، مردان او هزاره کی د دوی مجموعی
شمیر (۱۲۸۷۹۶) تنوته رسیزی .

دپورتنیو سیمو وڅخه پرته یوشمیر یوسفزیو د افغانستان د کونړ، ننگرهار
کنډز، لوگر او د کابل په ریشخورو کی هم استوگنه لری. په ننگرهار کی یوسفزیو
د کامی په اولسوالی کی استوگنه لری چی شمیر یی د (۱۶۳۱) تنو په شاوخوا کی
بنودل شوی دی .

همداراز یوشمیر یوسفزیو دهند په فرخ آباد، بهوپال، کورنال، رام پور،
روهیلکنده، بریلی، ننگینه او کشمیر که هم میشته دی .

نتیجه گیری

دپښتني قبيلو داتنو گرافي په باب دغه ليکنه چې دالفبا په ترتيب سره ستاسو مخي ته پرته ده زما ددوه کلنو علمي هاوخلو اوڅير نو نتیجه ده. ماددغه اثر په څيرنه کي هڅه کړي ده چې پښتني قبيلی، ددوی بناخونه، خانگی اوخیلونه، ددوی داستوگنی سیمی، دنسب شجری، ددوی شمیر، دتسمی وجه اوهمداراز ددوی ددودونو په باب څه ناڅه معلومات وړاندی کړم، خو لکه څرننگه چې ددغه کتاب په سریزه کي ما کښلی دی چې دغه څيرنه اکثره په کتابی او کتابتونی څيرنو ولاړه ده او مالله بده مرغنه دمساعد وشریط دنشـتوالی له کبله ونه شول کولای چې په دغه برخه کي مساحوی څيرنه اوریسرچ وکړم چې البته مساحوی ریسرچ او څيرنی په صورت کي به دا کار نور هم ښه شوی وای ځکه که په دی دی برخه کي مساحوی څيرنه شوی وای کیدای شو ډیر هغه موضوعات چې دلته زما په څيرنه کي پاتی دی رابر سیره او په ډاگه شوی به وای.

زه بشپړه عقیده لرم که چیري په راتلونکی کي داډول اتنوگرافي کي څيرنه ترسره کيزی په حتمی توگه دی مساحوی څيرنو امکانات او زمینی برابرې شی خو زما په کار باندي یوڅه نور معلومات هم ورزیات شوی وی، خو سره له دی هم زه دپښتني قبیلو په باب له دغی څيرنی څخه لاندی نتیجه گیری کوم او خپل پیشنهادونه هم ورباندی زیاتوم:

۱- که څه هم په دغه لیکنه کي دځینو قبیلو ددودونو او ددوی دکلتور په باب څه ناڅه لیکل شوی دی خو څرننگه چې دا کار زما په پروژي پوری اړه نه درلوده نو هغه می په لنډه توگه بیان کړی دی که په راتلونکی کي داډول څيرنی

ترسره کیزی نو بلده به نه وی چی کلتوری برخی بی هم په بشپړه توگه وڅیړلی شی که څه هم پښتانه په مجموع کی که د پښتنو په هر ترانسیز گروپ او دلی پوری اړه ولری ډیر ورته دودونه، نرخونه او ځلی لاری چی بنسټ یسی پر پښتونولۍ ایښودل شوی دی، خو دغه دودونه او نرخونه کله کله په بیلا بیلا پښتني قبیلو کی سره توپیر لری .

۲- زما په عقیده که چیری په راتلونکی وخت کی داسی څیړنی ترسره کیزی نو دهغو قبیلو په باب چی اتنوگرافیکي څیړنی کیزی ددوی د استوگنی دسیمو او نورو کلتوری برخو نقشو او عکسونو ته هم اړتیا لیدله کیزی .

۳- که چیری په دغه برخه کی دراتلونکو څیړنوله پاره د هر ولایت په سطحه چی هلته پښتانه اوسیزی یو یون با صلاحیته او تجرب محقق و ټاکل شی نو دا کار به ډیره گټوره نتیجه ولری .

۴- که چیری په راتلونکی کی د پښتو څیړنو د بین المللی مرکز په سطحه دقبایلو او کوچیانو د څیړلو په مقصد جلا جلا د پارتمنتونه جوړ او په دغه برخه کی تکره او پیاوړی کسان چی په دغه برخه کی د تحقیقاتو او څیړنو وړ ولری و ټاکل شی نو په راتلونکی کی به په دغه برخه کی زموږ هغه نیمگړ تیاوی لیری شی چی موز ورسره لاس او گریوان یو .

۵- همدا راز د پښتنو د اتنوگرافی په برخه کی باید د پښتو څیړنو د بین المللی مرکز هغه شمیر غړو ته چی په دغه ساحه کی پلټنی او تحقیقات کوی د تکره او تجربو کسانو تر لار ښوونې لاندی علمی کورسونه دا یو او جوړ شی خو زموږ محققین تر څیړنو دمخه د اتنوگرافی په باب علمی پانگه ولری .

په هر حال زه پای کی دنخپلی دغی څیړنی څخه دانسیجه تر لاسه کولای شم چی زما دغه اثر چی د پښتني قبیلو د پیژندلو په باب لومړنی منظم اثر دی یسی گټی به نوی او دهغو کسانو پسو پښتنو ته په ځواب ور کړای شی چی په دا راز تحقیقاتو بوخت دی .

مأخذونه او منابع

- ۱- الفنستون، مونت سترارت، د کابل سلطنت بیان، دوهم ټوک، د دوکتور محمد حسن کاکر ژباړه، د پښتو مخیر نوبین المملی مرکز، د آریانا مطبعه ۱۳۶۱ هـ. کال.
- ۲- بانده وال، حسن گل، د پښتني خیلونو قاموس، د پښتو مخیر نوبین المملی مرکز ۱۳۶۵ هـ کال، (نا چاپ).
- ۳- بریشی، حافظ المملک نواب حافظ رحمت خان، خلاصه الانساب (پېښور اکیډمی) پبلک آرټ پرس، ۱۹۷۳ ع کال.
- ۴- بینوا، عبدالروف، هوتکی ها، کابل، دولتی مطبعه (۱۳۳۵) هـ کال.
- ۵- بینوا، عبدالروف، د افغانستان نومیالی، لومړی ټوک، د اطلاعاتو او کلتور وزارت، دولتی مطبعه ۱۳۵۳ هـ. کال.
- ۶- بینوا، عبدالروف، پښتونستان، کابل عمومی مطبعه، ۱۳۳۰ هـ کال.
- ۷- پښتانه کوچیان، د پښتو مخیر نوبین المملی مرکز، کابل، دولتی مطبعه ۱۳۶۰ هـ کال.
- ۸- پیر معظم شاه، تواریخ حافظ رحمت خانی پېښور: پښتواکیډمی، پېښور یونیورسټی، پبلک آرټ پرس، ۱۹۷۱ هـ. کال.
- ۹- حبیبی، عبدالحی، د پښتو ادبیاتو تاریخ، لومړی ټوک، کابل: دولتی مطبعه ۱۳۲۵ هـ. کال.
- ۱۰- حبیبی، عبدالحی، د پښتو ادبیاتو تاریخ، دوهم ټوک، کابل، دولتی مطبعه ۱۳۴۲ هـ. کال.
- ۱۱- حبیبی، عبدالحی، پنجاه مقاله، د اجتماعی علومو مرکز، کابل: دولتی مطبعه، ۱۳۶۲ هـ. کال.

- ۱۲- نختی، افضل خان، تاریخ مرصع، (پونیورسیتی بک ایجنسی) ۱۹۸۴ ع کال .
- ۱۳- خلمی، محمدولی، دغزنی تاریخی جغرافیا، داجتماعی علوم مرکز، کابل دواتی مطبعه، ۱۳۶۲ هـ . کال .
- ۱۴- دافغان یاد، دمقالو مجموعه، دهیواد مل په زیار، د کابل پوهنتون، ۱۳۶۰ هـ . کال .
- ۱۵- دامیر کرو ریاد، دمقالو مجموعه، دهیواد مل په زیار، د ژبو او ادبیاتو مرکز کابل، دواتی مطبعه ۱۳۶۴ هـ . کال .
- ۱۶- دپښتو ټولنیز-اقتصادي ج-ورښت، دجلات خان حکمتی په ادیت او سريزه، دپښتو څیړنو بین المللی مرکز ۱۳۶۲ هـ . کال .
- ۱۷- دراحت یاد، دمقالو مجموعه، دهیواد مل په زیار، د کابل پوهنتون د ژبو او ادبیاتو پوهنځی، ۱۳۶۴ هـ . کال .
- ۱۸- درویزه، اخون، تذکره، الابرار والاشرار، پېښور، اداره اشاعت سرحد ۱۹۶۰ ع کال .
- ۱۹- دور، شیررحمن، (اضلاع، ایجنسی هاوقبایل ایالت پښتونستان) کابل: دقومونو او قبایلو چارو وزارت ۱۳۶۴ هـ . کال .
- ۲۰- دور، شیررحمن، معلومات مختصر درباره اقوام و قبایل ولایات سرحدی کشور، کابل: دقومونو او قبایلو چارو وزارت، ۱۳۶۳ هـ . کال .
- ۲۱- رشاد، عبدالشکور دشکونیا میا عمر، داجتماعی علوم مرکز دافغانستان دعلومو اکاډمی، کابل: دولتی مطبعه ۱۳۶۵ هـ . کال .
- ۲۲- رشاد، عبدالشکور، لودی پښتانه، پښتو ټولنه، کابل: (۱۳۳۶) هـ . کال .
- ۲۳- ساد، خیرمحمد، لرغونی آریایان، دپښتو څیړنو بین المللی مرکز، ۱۳۶۳ هـ . کال .
- ۲۴- سیال کاکړ، ولی محمد خان، پښتو او پښتانه په سهیلی پښتونخواکی، کویته ۱۹۷۶ ع کال .
- ۲۵- شینواری، دوست محمد، دافغانستان ژبی او توکمونو، پښتو ټولنه

- ۲۶- شينواری ، دوست ، د جرگی مجلی د دریم کال ۱۱- ۱۲- او ۱۴ گڼې .
- ۲۷- ظفر ، کاکا خیل ، سید بهادر شاه ، پښتانه د تاریخ په رڼا کې ، (پېښور یو- نیورسیتی بک ایجنسی) ۱۹۶۲ ع کال .
- ۲۸- عطایی ، محمد ابراهیم ، د پښتنی قبیلو او اصطلاحی قاموس ، د پښتو خیر نو بین المللی مرکز دولتی مطبعه ۱۳۵۸ هـ . کال .
- ۲۹- عطایی ، محمد ابراهیم ، خیل او ویش ، د اجتماعی علومو علمی او تحقیقی مرکز د افغانستان د علومو اکاډمی ، کابل ۱۳۶۰ هـ . کال .
- ۳۰- غبار ، میر غلام محمد ، افغانستان د رمسیر تاریخ ، کابل : دولتی مطبعه ۱۳۴۶ هـ . کال .
- ۳۱- قاضی عطاء الله خان ، د پښتنو تاریخ ، او مری نوک ، کابل ۱۳۵۶ هـ . کال .
- ۳۲- کامل ، دوست محمد ، خوشحال خان خټک ، اداره اشاعت سرحد ، پېښور ۱۹۵۱ ع کال .
- ۳۳- گنډاپور ، شیر محمد خان ، تواریخ خور شید جهان ، (لاهور : ۱۸۶۷ ع) کال .
- ۳۴- محمد حیات خان ، حیات افغانی ، پښتو ژباړه ، د فرهاد ظریفی او عبداللطیف طالبی ، کابل : د قومونو او قبایلو چارو وزارت ۱۳۶۲ هـ . کال .
- ۳۵- ناغر ، زردار خان ، صولت افغانی ، کانپور ، ۱۸۷۶ ع . کال .
- ۳۶- هر وی ، نعمت الله ، مخزن افغانی یا تاریخ خان جهانی ، دها که ، ۱۹۶۰ ع کال .
- ۳۷- هیو ادمل ، د محمد هوتک ژوند او مزار ، د بایزید روښان پوهنتون ، د لوړو او مسلکي تحصیلاتو مطبعه ۱۳۶۲ هـ . کال .
- ۳۸- یوری ، گانکوفسکی ، د درانیانو او پراتوری ، د پوهنوال دوکتور گل محمد نوری ژباړه ، پښتو ټولنه ۱۳۵۷ هـ . کال .

39. H·J· Rovery ' Notes On Afghanistan and Baluchistan ' London ' 1880 .

40. Bellew: The Races Of Afghanistan , Delhi ' 1980 .

41. Kandra and Bawas The History Of Muslim Rule In India, Jullunder Bhambri Printing Press 1976 .

42. The Dictionary Of Patan Tribes ' Army Headquarter Calcutta ' 1910 .

د دی اثر د لیکوال نور آثار په لاندی ډول دی:

الف: چاپ شوی آثار:

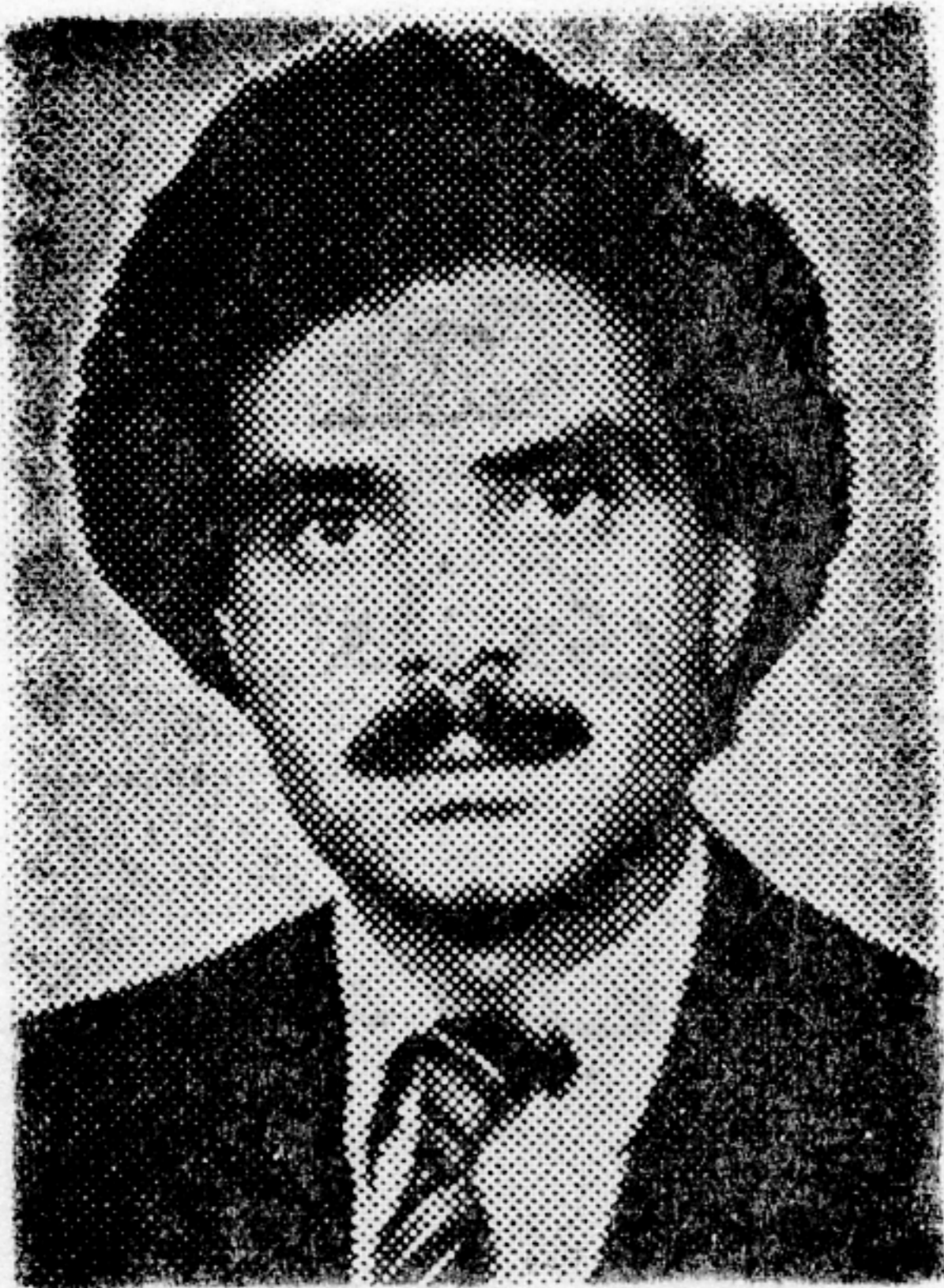

د کتاب لیکوال

۱- (دخو اشحال خان خټک په نامه اثر ترجمه) چي

د افغانستان د علومو اکاډمي له خوا د آريانا په مطبعه
کي چاپ شوی دی.

۲- (د داو دی تاريخ ترجمه) چي د افغانستان د علومو-

اکاډمي له خوا د آريانا په مطبعه کي چاپ شوی دی.

۳- حیات افغاني (د ديناغلي ظريفي سره گډه او مشترکه ترجمه) چي د

سرحدونو چارو وزارت د نشراتو او فرهنگي چارو د رياست له خوا د آريانا په
مطبعه کي په دريو تو کونو کي چاپ شوی دی.

۴- پښتني قبيلي چي همدا اوسني اثر دی او د علومو اکاډمي له خوا د پښوونې-

اوروزني په مطبعه کي چاپ شوی دی.

ب. نا چاپ آثار.

۵- حیات حافظ رحمت خان، چاپ ته چمتو دی.

۶- شير شاه اود هغه زمانه (د ديناغلي ظريفي سره گډه ترجمه) د چاپ له پاره

چمتو دی.

۷- سکهان اود دوی مذهبي لارښوونکي (نا چاپ)

هغه آثار چي د دې کتاب د ليکوال له خوا اهتمام شوي دي، دادی:

۱- لرغونی آریایان.

۲- د پښتو ټولنیز- اقتصادي جوړښت .

۳- خوشحال خان خټک، او دده ادبي مکتب .

۴- ترکمي مرغلوی .

۵- د ساحوی ریسرچ د ستونزو او پرابلمونو د مقالو مجموعه .

۶- خوشحال خان خټک .

۷- داودی تاریخ .

۸- د ادب د تیوري اساسونه .

۹- سواتنامه

۱۰- امیر کروړ اورچند پښتو شاعران .

۱۱- د نن-گرهار کر نيزه جغرافیه .

۱۲- د اقتصادي سياست په رڼا کې د ټولنيزي- اقتصادي پرمختيا پلان جوړونه .



Pashtun Tribes

(paṣṭanī qabile)

by

Abdul Latif Talebi

*Afghanistan Academy of Sciences
International Centre for Pashto Studies*

Kabul, 1991

**Get more e-books from www.ketabton.com
Ketabton.com: The Digital Library**